

AC[®] SCHNITZER

-Montageanleitung- Frontspoiler Elemente G20/G21 – G22/G23 M-Technik



5111 320 310 / 5111 322 310

(english version see page 9)

Allgemeine Hinweise !



AC Schnitzer Frontspoiler Elemente G20-G21 / G22-G23 M-Technik

Wichtige Hinweise !

Diese Montageanleitung ist unbedingt vor Beginn der Einbauarbeiten zu lesen. AC Schnitzer übernimmt keinerlei Haftung für Schäden, die durch unsachgemässen Einbau entstehen !

Diese Montageanleitung ist zum Gebrauch durch autorisierte AC Schnitzer Händler bestimmt.

Zielgruppe dieser Montageanleitung ist in jedem Falle an BMW Fahrzeugen ausgebildetes Fachpersonal mit entsprechenden Fachkenntnissen.

Alle Abbildungen zeigen LHD Fahrzeuge, bei RHD Fahrzeugen ist sinngemäss oder nach gesonderten Montagehinweisen vorzugehen. Als Hersteller sind wir verpflichtet darauf hinzuweisen, dass jegliche Veränderungen, die Sie am für den öffentlichen Verkehr zugelassenen Fahrzeug vornehmen, der Abnahme durch eine Prüfstelle und Eintragung in die Fahrzeugpapiere bedarf ! Da die gesetzlichen Bestimmungen von Land zu Land variieren können, bitten wir Sie sich bei den zuständigen Behörden zu erkundigen.

Montage

Alle Arbeiten sind unter Berücksichtigung der geltenden Sicherheitsvorschriften durchzuführen (z.B. Schutzbrille).

Bauteile und Flächen die miteinander verklebt werden, müssen grundsätzlich mit Reiniger gesäubert werden!

Trocknungszeit des Klebers ca. 24 Stunden. Waschanlagenfest nach ca. 48 Stunden.

AC Schnitzer Frontspoiler Elemente.... nur in Verbindung mit M-Aerodynamik SA715

Montagehinweis auf Seite 3 beachten !

Lackieren

Vor dem Lackieren, müssen alle AC Schnitzer Karosserie Komponenten am Fahrzeug auf Passgenauigkeit (z.B. Anlageflächen/-konturen) überprüft werden. Mögliche Nacharbeiten (z.B. Anlageflächen/-konturen nachschleifen) sollten vor dem Lackieren erfolgen ! Lackieranleitung und entsprechende Hinweise wie Lackierempfehlungen sind als Anhang am Ende der Montageanleitung zu finden. Lackiervorschriften des Lackherstellers unbedingt beachten !

Einbauzeit (1 AW = 5 Minuten)

Die Einbauzeit beträgt **12 AW**, die je nach Zustand und Ausstattung des Fahrzeugs abweichen kann.

Lackierzeit (1 AW = 5 Minuten)

Die Lackierzeit beträgt **18 AW**, die je nach Beschaffenheit des Bauteils abweichen kann.

Montageanleitung Nr.: 5111 320 310-5111 322 310 / Stand: 10.12.2020 / TSch / REV01

AC Schnitzer - automobile Technik - Neuenhofstraße 160 - D - 52078 Aachen - Tel. 0241/5688 -130

Gelieferte Bauteile

AC
SCHNITZER

AC Schnitzer Frontspoiler Elemente G20-G21 / G22-G23 M-Technik



- A AC Schnitzer Frontspoiler Elemente G20/G21 – rechts & links –
- B AC Schnitzer Frontspoiler Elemente G22 – rechts & links –
- C AC Schnitzer Vitro Aufkleber – schwarz –
- D Kleber 80ml, inkl. Reiniger

Montagehinweis für G22/G23 – bei Verbau einer Serienfrontschürzenlippe

AC Schnitzer Frontspoiler Elemente wie abgebildet vor dem Lackieren, mit einer Luftsäge o.ä., aussägen.



Montageanleitung Nr.: 5111 320 310-5111 322 310 / Stand: 10.12.2020 / TSch / REV01

AC Schnitzer - automobile Technik - Neuenhofstraße 160 - D - 52078 Aachen - Tel. 0241/5688 -

AC Schnitzer Frontspoiler Elemente G20-G21 / G22-G23 M-Technik

Montage der AC Schnitzer Frontspoiler Elemente

Hinweis !

Bauteile und Flächen die miteinander verklebt werden, müssen grundsätzlich mit Reiniger gesäubert werden !

Abb. 1

Frontschürze im Bereich der AC Schnitzer Frontspoiler Elemente, rechts & links, mit dem mitgelieferten Reiniger gründlich säubern.



2



Abb. 2 & 3

Klebenut (1) der AC Schnitzer Frontspoiler Elemente vor der Montage von Lack- und Grundierungsresten befreien, anschleifen und mit dem mitgelieferten Reiniger säubern.

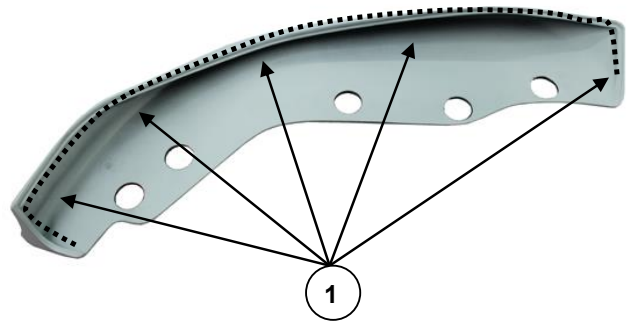

AC Schnitzer Frontspoiler Elemente G20-G21 / G22-G23 M-Technik

Montage...

Abb. 4

Mitgelieferten Kleber in Form einer Kleberaube mit \varnothing 5mm entlang der Klebenut auftragen.



Abb. 5

AC Schnitzer Frontspoiler Elemente am Fahrzeug ansetzen und mit Klebeband fixieren.



Abb. 6 & 7

Darauf achten, dass die AC Schnitzer Frontspoiler Elemente ca. 2mm unterhalb der Kontur geklebt werden.



Montage...



Abb. 8

AC Schnitzer Frontspoiler Elemente müssen bündig mit der Serienfrontschürze abschließen.

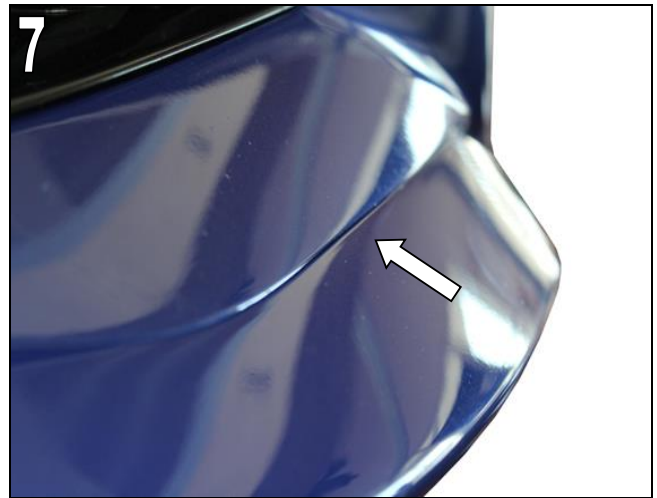

Abb. 9 & 10

AC Schnitzer Frontspoiler Elemente mit Klebeband fixieren. Ggf. AC Schnitzer Montagehilfen oder Rebounds als Montagehilfe verwenden.



AC Schnitzer Frontspoiler Elemente G20-G21 / G22-G23 M-Technik

Montage...

Evtl. an den Klebeflächen austretenden Kleber mit dem mitgelieferten Reiniger entfernen.



Trocknungszeit des Klebers ca. 24 Stunden.
Waschanlagenfest nach ca. 48 Stunden.



Abb. 11

Mitgelieferte AC Schnitzer Vitro Aufkleber in die dafür vorgesehene Aussparung einkleben.

Irrtum, Änderung sowie technische Weiterentwicklung
vorbehalten !

Hinweise zum Lackieren von AC Schnitzer Bauteilen

Vor dem Lackieren, müssen alle AC Schnitzer Karosserie Komponenten am Fahrzeug auf Passgenauigkeit (z.B. Anlageflächen /-konturen) überprüft werden.

Mögliche Nacharbeiten (z.B. Anlagefläche / -konturen nachschleifen) sollten vor dem Lackieren erfolgen !

Die Qualität und Haltbarkeit der Lackierung eines Bauteils ist von der Vorbehandlung und von äußeren Einflüssen abhängig und damit mit keinem anderen Karosserieteil vergleichbar.

Um Verzug / Verformung bei der Bearbeitung und beim Trocknen zu vermeiden sind AC Schnitzer Bauteile auf einer entsprechenden Vorrichtung zu platzieren.

Hinweis !

Bitte beachten Sie unbedingt die Lackiervorschriften des Lackherstellers !

Lackierschritte:

1. **Reinigen:** Kunststoffreiniger / Silikonentferner
2. **Tempern:** 30Min. bei max. 40° Celsius Objekttemperatur
3. **Prüfen:** Kanten und Nähte der Oberfläche (evtl. Poren), ggf. schleifen
4. **Schleifen:** 2K Spachtel P220 – P280 (trocken), komplettes Bauteil P400 – P600 (trocken)
5. **Ableben:** Klebeflächen, TÜV-Kennzeichnung, Typschilder
6. **Reinigen:** Silikonentferner
7. **Füllern:** 2K HS-Füller
8. **Trocknen:** 1Std. bei max. 40° Celsius Objekttemperatur, Bauteil sollte über Nacht in der Trockenkammer verbleiben
9. **Entfernen:** Abklebung Typenschilder, Klebeflächen und TÜV-Kennzeichnung
10. **Schleifen:** P800 (trocken)
11. **Reinigen:** Silikonentferner
12. **Ableben:** Klebeflächen
13. **Lackieren:** Technische Daten und Lackierhinweise des Lackherstellers beachten
14. **Trocknen:** 1Std. bei max. 40° Celsius Objekttemperatur, Bauteil sollte über Nacht in der Trockenkammer verbleiben

AC[®] SCHNITZER

-Fitting Instructions-

Front Spoiler Elements

G20-G21 / G22-G23

M-Technic



5111 320 310 – 511 322 310

General Notes !



AC Schnitzer Front Spoiler Elements G20-G21 / G22-G23 M-Technic

Important Notes !

These Fitting Instructions must be read in full before beginning installation work. AC Schnitzer bears no liability for damage caused by incorrect installation !

These Fitting Instructions are intended solely for use by authorised AC Schnitzer dealers.

These Fitting Instructions are in all cases directed at professionals trained in BMW vehicles who have the corresponding specialist knowledge.

As manufacturer, we are obliged to point out that any changes you make to a vehicle licensed for use on public roads require approval by a test centre and registration in the vehicle documents. As the legal regulations may vary according to location, please contact the competent authorities for information.

Fitting

All work must be carried out in compliance with the applicable safety regulations (e.g. protective goggles).

Components and surfaces to be glued together must first be thoroughly cleaned with cleaner !

The adhesive drying time is 24 hours. The vehicle can be washed in a car wash after approx. 48 hours.

AC Schnitzer Front Spoiler Elements.... only in connection with M-Aerodynamics SA715.

Observe the Fitting Instructions note on side 3.

Painting

Before painting, all AC Schnitzer bodystyling components must be checked for fit on the vehicle (e.g. contact surfaces / contours). Any retouching work (e.g. sanding of contact surfaces/contours) must be carried out before painting ! Painting Instructions and corresponding notes and recommendations are attached at the end of these Fitting Instructions. The instructions of the paint manufacturer must be observed !

Fitting Time (1 unit = 5 minutes)

The fitting time is **12 unit**.

Painting Time (1 unit = 5 minutes)

The painting time is **18 unit**.

Components Supplied



AC Schnitzer Front Spoiler Elements G20-G21 / G22-G23 M-Technic



- A AC Schnitzer Front Spoiler Elements G20/G21 – right & left –
- B AC Schnitzer Front Spoiler Elements G22 – right & left –
- C AC Schnitzer sticker – black –
- D Adhesive 80ml, inc. Cleaner

Important Fitting Notes for G22/G23 - with installation of a series front skirt lip

Cut out the AC Schnitzer Front Spoiler Elements as shown, with an air saw or similar, bevor painting.



Fitting Instructions



AC Schnitzer Front Spoiler Elements G20-G21 / G22-G23 M-Technic

Fitting the AC Schnitzer Front Spoiler Elements

Note !

Components and surfaces to be glued together must first be thoroughly cleaned with cleaner!



Fig. 1

Clean the front skirt in the region of the AC Schnitzer front spoiler elements right & left thoroughly using the cleaner supplied.

2

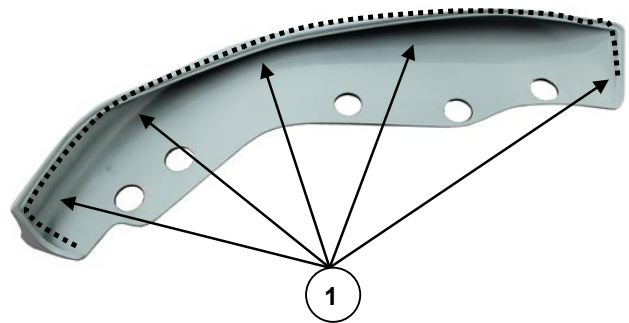

Fig. 2 & 3

Before fitting, remove paint and primer residue from the adhesive groove (1) on the front spoiler elements, sand down and clean using the cleaner supplied.

3



Fitting Instructions

AC
SCHNITZER

AC Schnitzer Front Spoiler Elements G20-G21 / G22-G23 M-Technic

Fitting...

Fig. 4

Apply the adhesive supplied as a 5 mm bead along the adhesive groove.



Fig. 5

Place the AC Schnitzer front spoiler element on the vehicle and affix with masking tape.



Fig. 6 & 7

Ensure that the glue extends to approx. 2 mm below the contour.



Fitting Instructions

AC[®]
SCHNITZER

AC Schnitzer Front Spoiler Elements G20-G21 / G22-G23 M-Technic

Fitting...

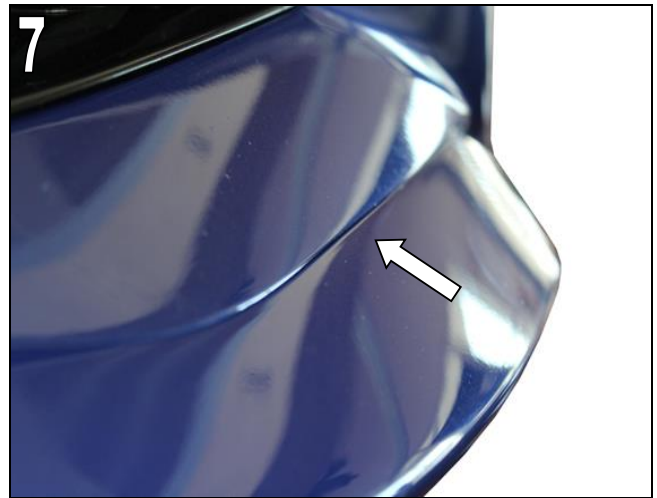

Fig. 8

Ensure that the AC Schnitzer front spoiler element terminates flush with the standard front skirt.



Fig. 9 & 10

Affix the AC Schnitzer front spoiler element with masking tape. If necessary, use AC Schnitzer mounting aids or rebounds as mounting aids.



Fitting Instructions



AC Schnitzer Front Spoiler Elements G20-G21 / G22-G23 M-Technic

Fitting...

Remove any surplus adhesive using the cleaner supplied.



The adhesive drying time is around 24 hours.

The vehicle can be washed in the car wash after around 48 hours.



Fig. 11

Affix the AC Schnitzer sticker supplied in the recess provided.

Subject to errors, modifications and technical development !

Painting Instructions



Notes on Painting AC Schnitzer Components

Before painting, all AC Schnitzer bodystyling components must be checked for fit on the vehicle (e.g. contact surfaces/contours).

Any retouching work (e.g. sanding of contact surfaces/contours) must be carried out before painting !

The quality and durability of the paint on a component depends on the preparation and external influences, and cannot therefore be compared with that on any other body element.

To avoid distortion/deformation during working and drying, AC Schnitzer components should be placed on a corresponding jig.

Note !

The painting instructions of the paint manufacturer must be followed !

Painting Steps:

- 1. Cleaning:** Plastic cleaner / silicone remover
- 2. Tempering:** 30 min. at **max. 40° C** object temperature
- 3. Inspection:** Edges and seams on surface (pores etc.), sand down if necessary
- 4. Sanding:** 2K stopper P220 – P280 (dry), complete component P400 – P600 (dry)
- 5. Masking off:** Contact surfaces, TÜV marking, rating plates
- 6. Cleaning:** Silicone remover
- 7. Filling:** 2K HS filler
- 8. Drying:** 1 hour at **max. 40° C** object temperature, component should remain in drying cabinet overnight
- 9. Removal:** Masking tape on rating plates, contact surfaces and TÜV marking
- 10. Sanding:** P800 (dry)
- 11. Cleaning:** Silicone remover
- 12. Masking off:** Contact surfaces
- 13. Painting:** Observe technical data and painting instructions from paint manufacturer
- 14. Drying:** 1 hour at **max. 40° C** object temperature, component should remain in drying cabinet overnight

Fitting Instructions No.: 5111 320 310-511 322 310 / Issue: 10.12.2020 / TSch / REV01

AC Schnitzer - automobile Technik - Neuenhofstraße 160 - D - 52078 Aachen - Tel. 0241/5688 -130