

AC[®] SCHNITZER

-Montageanleitung-

Frontsplitter

**i.V. mit AC Schnitzer
Frontspoiler Elemente**

–G30 / G31–



Teile-Nr.: 5111 330 330

(english version see page 19)

Allgemeine Hinweise !



AC Schnitzer Frontsplitter G30-G31

Wichtige Hinweise !

Diese Montageanleitung ist unbedingt vor Beginn der Einbauarbeiten zu lesen. AC Schnitzer übernimmt keinerlei Haftung für Schäden, die durch unsachgemäßen Einbau entstehen !

Diese Montageanleitung ist zum Gebrauch durch autorisierte AC Schnitzer Händler bestimmt.

Zielgruppe dieser Montageanleitung ist in jedem Falle an BMW Fahrzeugen ausgebildetes Fachpersonal mit entsprechenden Fachkenntnissen.

Alle Abbildungen zeigen LHD Fahrzeuge, bei RHD Fahrzeugen ist sinngemäß oder nach gesonderten Montagehinweisen vorzugehen.

Montage

Alle Arbeiten sind unter Berücksichtigung der geltenden Sicherheitsvorschriften durchzuführen (z.B. Schutzbrille).

AC Schnitzer Frontsplitter nur in Verbindung mit.....zu verbauen !

... BMW M-Technik SA715

... AC Schnitzer Frontspoiler Elemente 5111 330 310 oder Carbon Frontspoiler Elemente 5111 330 510

Einbauzeit (1 AW = 5 Minuten)

Die Einbauzeit beträgt **24 AW**, die je nach Zustand und Ausstattung des Fahrzeugs abweichen kann.

Benötigte Werkzeuge

Klebeband
Luftsäge o.ä.
Diverse Schraubendreher
Diverse Inbus T-Schlüssel
Diverse Torx-Schraubendreher
Akkubohrer mit diversen Bohrern
Diverse Sechskantschlüssel und Sechskantsteckschlüssel
Umschaltratsche mit Verlängerung und diversen Sechskantnüssen

Gelieferte Bauteile



AC Schnitzer Frontsplitter G30-G31

A



1x

B



1x Satz

C



1x Satz

D



1x

E



1x Satz

F



1x

AC Schnitzer Frontsplitter G30-G31

- A AC Schnitzer Frontsplitter homologiert 5111 330 331

- B AC Schnitzer Befestigungssatz / besteht aus: 2x Befestigungsschraube Ø5x40mm, 4x Befestigungsschraube Ø5x70mm, 1x Linsenkopfschraube M6x80mm, 1x Linsenkopfschraube M6x60mm, 2x Senkkopfschraube M6x20mm, 2x Senkkopfschraube M6x35mm, 4x Sechskantschraube M6x25mm, 4x Mutter selbstsichernd M6, 16x Unterlegscheibe U6,4mm, 4x Zahnscheibe U6x11mm, 1x Kunststoffunterlegscheibe 6,4mmx18mmx6mm, 6x Kunststoffspreizniet

- C AC Schnitzer Befestigungshalter links & rechts

- D AC Schnitzer Mittelsteg

- E Distanzhülenset: 4x 10x20mm, 2x 30x20mm, 2x 40x20mm

- F AC Schnitzer Vitro – schwarz – *(ggf. bereits an AC Schnitzer Frontsplitter verklebt)*

AC Schnitzer Frontsplitter G30-G31

Montage des AC Schnitzer Frontsplitters

AC Schnitzer Frontspoiler Elemente 5111 330 310 oder AC Schnitzer Carbon Frontspoiler Elemente 5111 330 510 nach separater Montageanleitung montieren.

Abb. 1

Unterbodenverkleidung (1) demontieren. Dazu alle Befestigungsschrauben (10Stück) der Unterbodenverkleidung und der Frontschürze unten lösen

AC Schnitzer Befestigungshalter montieren.

Dazu...

Abb. 2 & 3

Beide Befestigungsschrauben (1) ausbauen. (Werden nicht wiederverwendet).

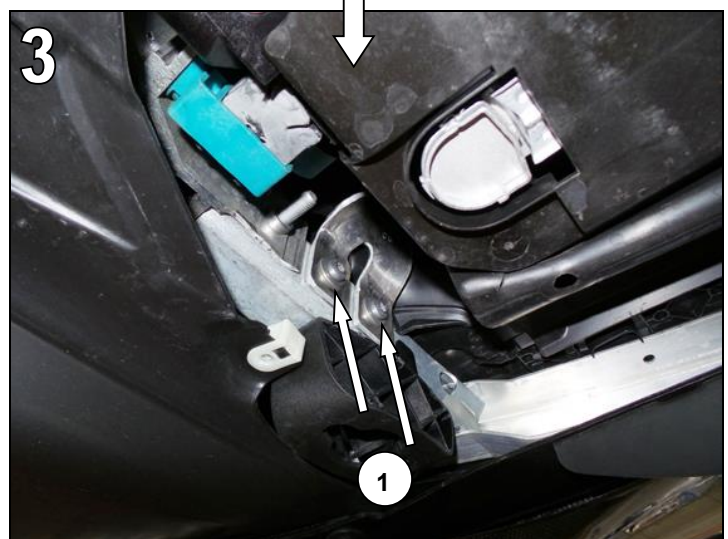
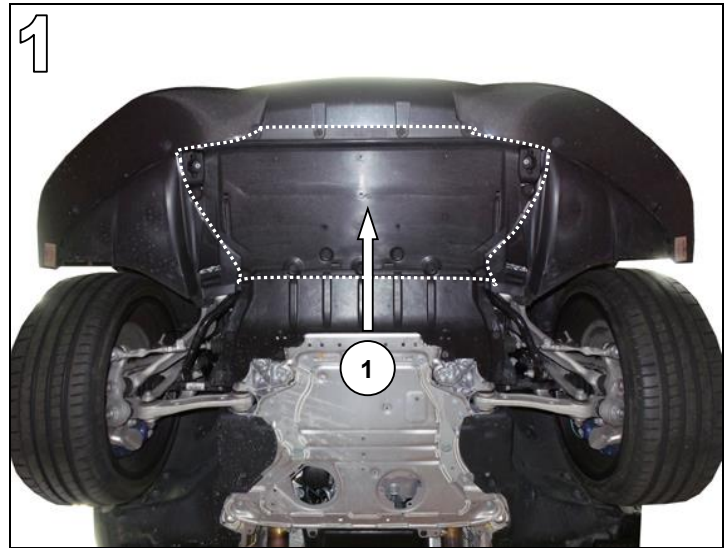

AC Schnitzer Frontsplitter G30-G31

Montage

Abb. 4 & 5

AC Schnitzer Befestigungshalter ansetzen, rechts & links beachten, und mit den mitgelieferten Sechskantschrauben **M6x25mm** inkl. mitgelieferte Zahnscheibe **U6x11mm** und Unterlegscheibe **U6,4x18mm** montieren.

Schrauben nur leicht anziehen, nicht festziehen !



Abb. 6

Ggf. mittlere Kunststofflippe ausbauen.
Dazu beide Kunststoffnieten rechts & links ausclipen.
(Wird nicht wiederverwendet).

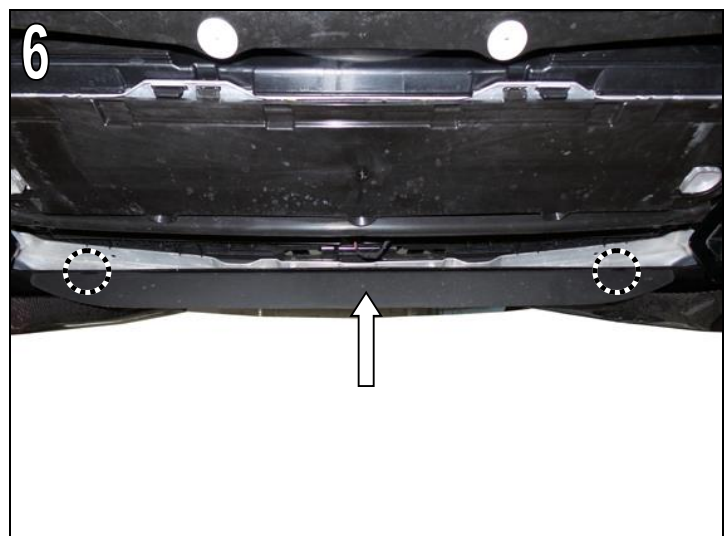

AC Schnitzer Frontsplitter G30-G31

Montage

Abb. 7

Befestigungsschrauben der Serienfrontschürze (im Bereich der AC Schnitzer Frontspoiler Elemente) ausbauen. (Werden nicht wiederverwendet).



Abb. 8 & 9

AC Schnitzer Frontsplitter zwischen AC Schnitzer Frontspoiler Elemente und AC Schnitzer Befestigungshalter einlegen.

Ggf. mit Klebeband gegen Herabfallen sichern.

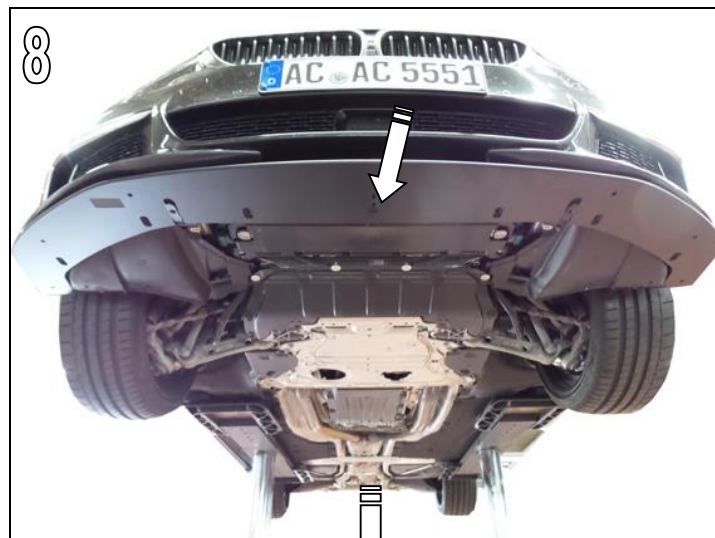

Montageanleitung



AC Schnitzer Frontsplitter G30-G31

Montage



Abb. 10 bis 12
Distanzhülsen zwischen AC Schnitzer Frontsplitter und Serienfrontschürze positionieren.

Darauf achten, dass die Distanzhülsen in der Aussparung (Loch / siehe Abb.7) der AC Schnitzer Frontspoiler Elemente liegen.

Aussen = 10mm Hülse
Innen = 30mm Hülse

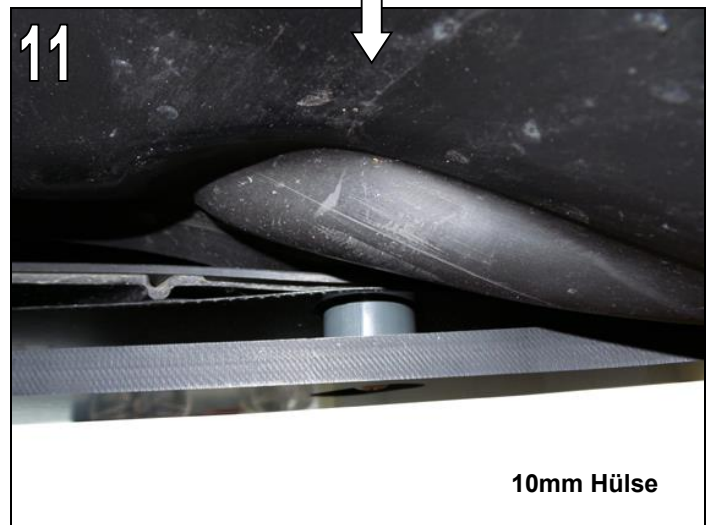

10mm Hülse

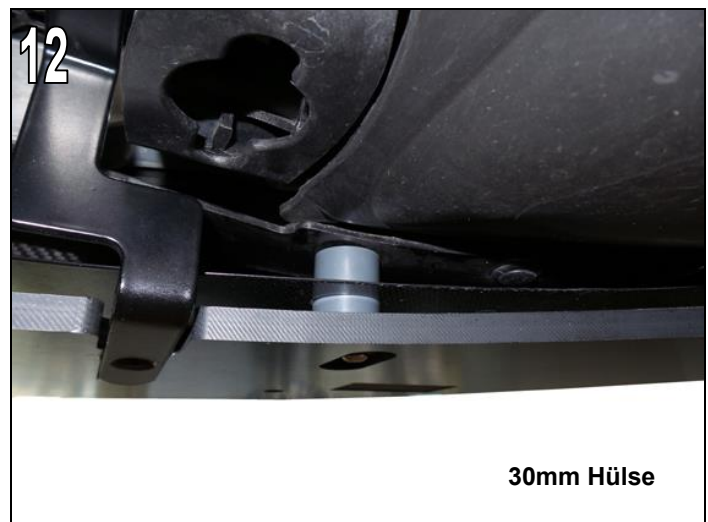

30mm Hülse

Montageanleitung

AC Schnitzer Frontsplitter G30-G31

Montage

Abb. 13

AC Schnitzer Frontsplitter mit den mitgelieferten Befestigungsschrauben, durch die Distanzhülsen am Serienbefestigungspunkt der Frontschürze, festschrauben.

Aussen = 5x40mm

Innen = 5x70mm

Schrauben nur leicht anziehen, nicht festziehen.

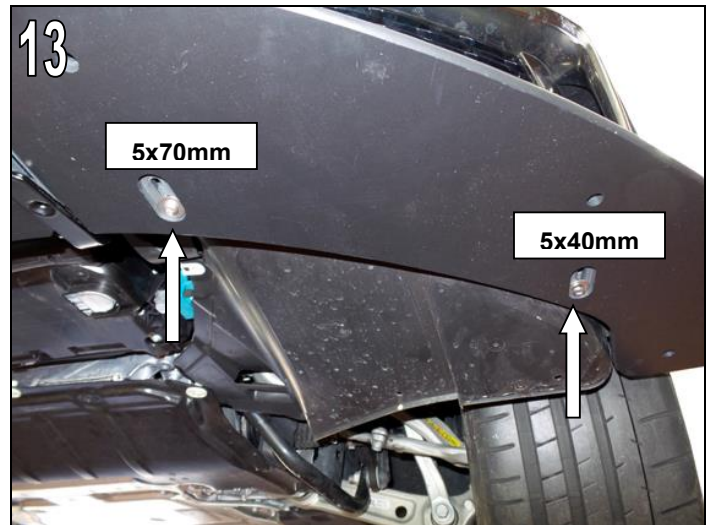

AC Schnitzer Frontsplitter ausrichten.

Abb. 14 & 15

Den AC Schnitzer Frontsplitter nach vorne, bis auf Anschlag der Langlöcher, drücken.

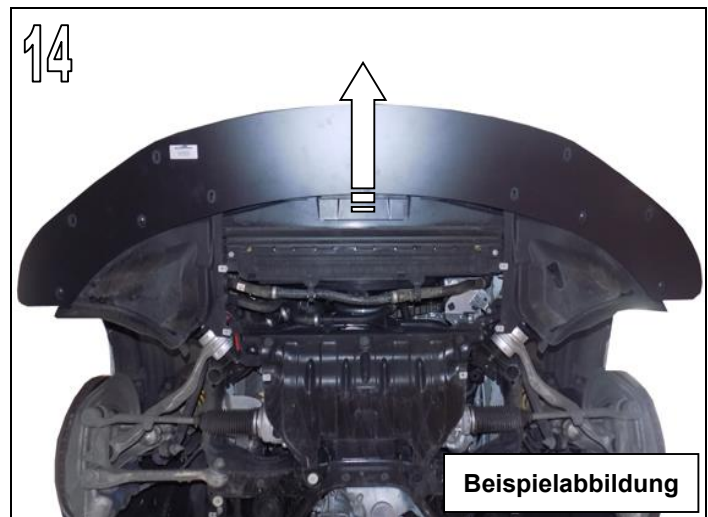

AC Schnitzer Frontsplitter soll einen gleichlaufenden Konturabstand zu den AC Schnitzer Frontspoiler Elementen haben.

Befestigungsschrauben des AC Schnitzer Frontsplitters festziehen.



AC Schnitzer Frontsplitter G30-G31

Montage

AC Schnitzer Befestigungshalter ausrichten.



Abb. 16 bis 20

AC Schnitzer Frontspoiler Elemente, im gekennzeichneten Bereich, mit einer Luftsäge o.ä. aussägen.

Ggf. AC Schnitzer Befestigungshalter kurz lösen und nach hinten wegführen.

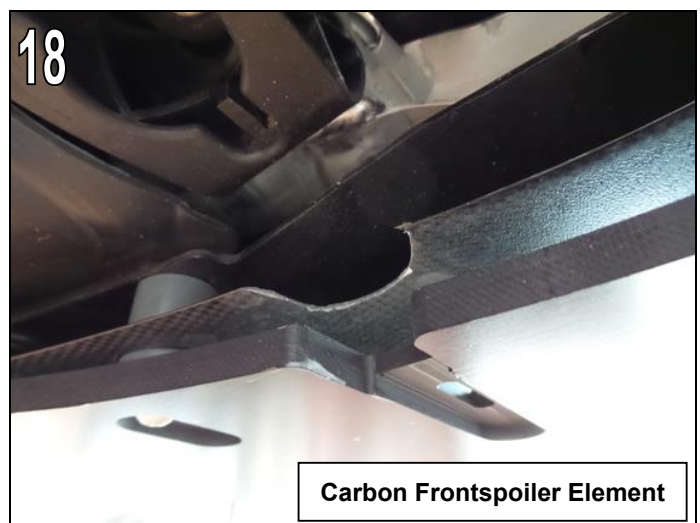
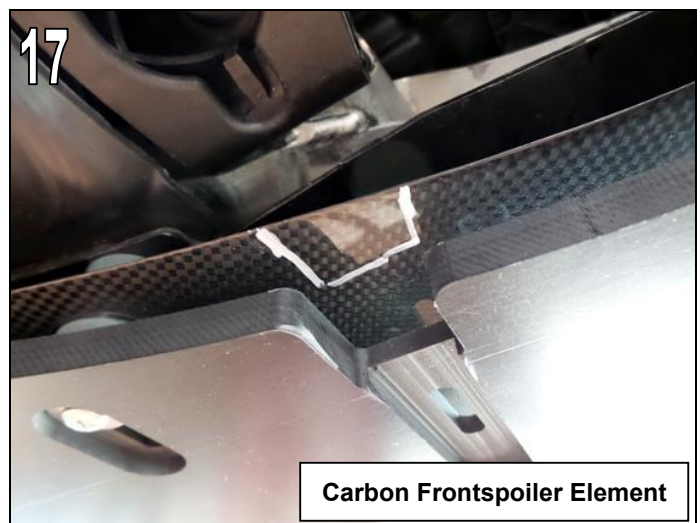

AC Schnitzer Frontsplitter G30-G31

Montage



19
PU Frontspoiler Element



20
PU Frontspoiler Element

Abb. 21

AC Schnitzer Befestigungshalter in der Aussparung der AC Schnitzer Frontsplitters nach vorne drücken, bis die Bohrung des AC Schnitzer Befestigungshalters mit dem Langloch des AC Schnitzer Frontsplitters übereinstimmt.

Mit einem \varnothing 6mm Bohrer, durch die vorhandene Bohrung des AC Schnitzer Befestigungshalter und dem Langloch des AC Schnitzer Frontsplitters, eine Bohrung im AC Schnitzer Frontspoiler Element durchführen.



21

AC Schnitzer Frontsplitter G30-G31

Montage

für Carbon Frontspoiler Elemente

Abb. 22 & 23

AC Schnitzer Befestigungshalter am AC Schnitzer Frontsplitter und AC Schnitzer Frontspoiler Element, mit der mitgelieferten Senkkopfschraube **M6x20mm**, inkl. der Unterlegscheibe **U6,4x18mm** und der selbstsichernden Mutter **M6** festschrauben.

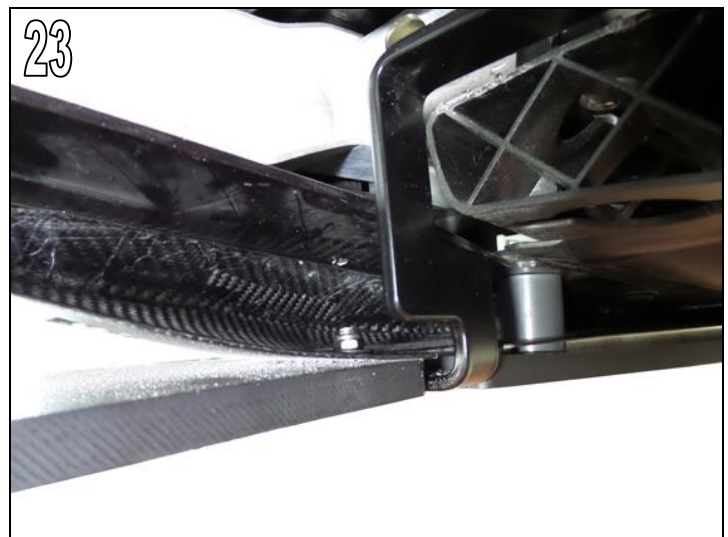

für PU Frontspoiler Elemente

Abb. 24 & 25

Distanzhülse **10mmx20mm** zwischen AC Schnitzer Frontsplitter und AC Schnitzer Frontspoiler Element, wie abgebildet, positionieren.

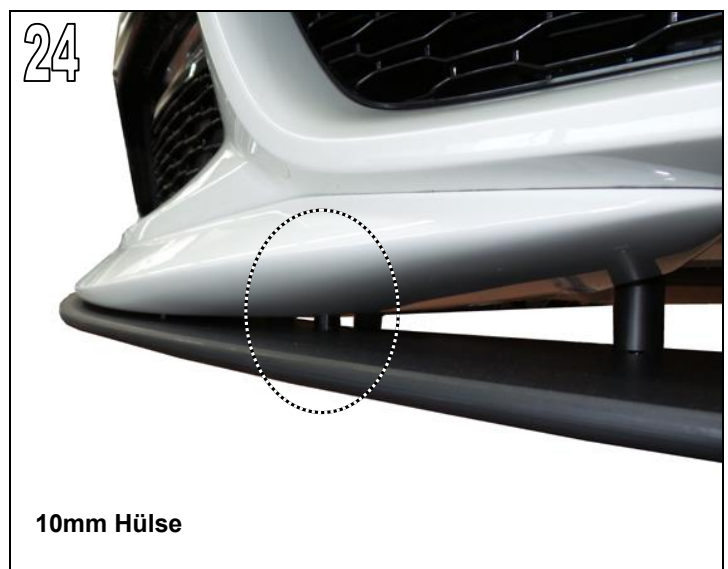

10mm Hülse

AC Schnitzer Frontsplitter G30-G31

Montage

AC Schnitzer Befestigungshalter am AC Schnitzer Frontsplitter und AC Schnitzer Frontspoiler Element, mit der mitgelieferten Senkkopfschraube **M6x35mm**, inkl. der Unterlegscheibe **U6,4x18mm** und der selbstsichernden Mutter **M6** festschrauben.

AC Schnitzer Befestigungshalter mit den Sechskantschrauben (siehe Abb. 3/5) festziehen.



Abb. 26

AC Schnitzer Mittelsteg mittig zwischen AC Schnitzer Frontsplitter und Serienfrontschürze platzieren.



Abb. 27 & 28

AC Schnitzer Mittelsteg mit der hinteren Bohrung am hinteren Langloch des AC Schnitzer Frontsplitters positionieren und mit Abdeckband / Klebeband fixieren.

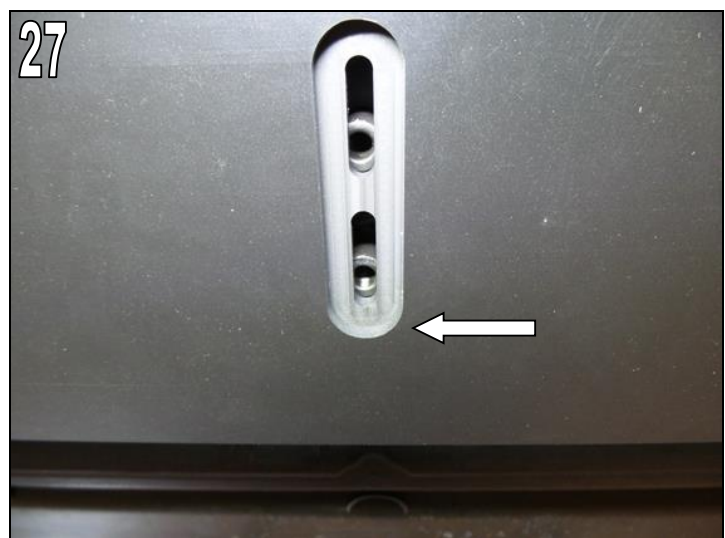

AC Schnitzer Frontsplitter G30-G31

Montage



Abb. 29

Mit einem $\varnothing 6\text{mm}$ Bohrer, durch die hintere Bohrung des AC Schnitzer Frontsplitters und des AC Schnitzer Mittelstegs, eine Bohrung in die Serienfrontschürze vornehmen.



Abb. 30

AC Schnitzer Mittelsteg mit der mitgelieferten Befestigungsschraube **M6x60mm**, inkl. Unterlegscheibe **U6,4x18mm** und der selbstsichernden Mutter **M6**, den AC Schnitzer Mittelsteg, durch die zuvor vorgenommene Bohrung, an der Serienfrontschürze fixieren.

Befestigungsschraube nur leicht anziehen, nicht festziehen.

AC Schnitzer Frontsplitter G30-G31

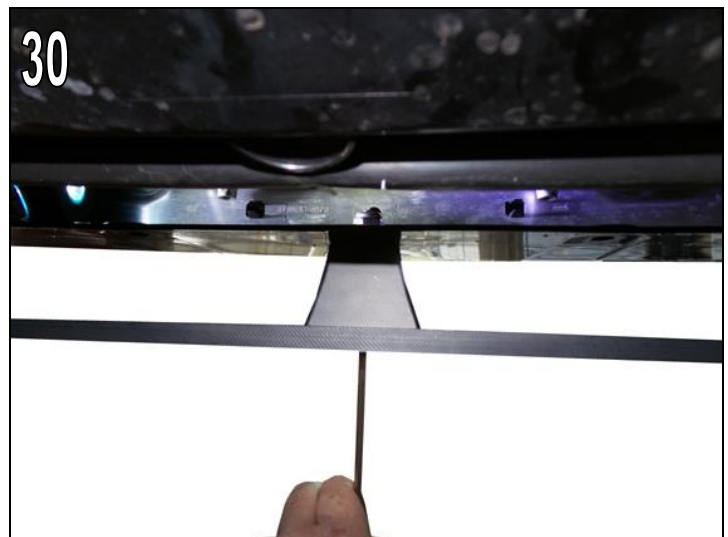
Montage

Mit einem \varnothing 6mm Bohrer, durch die vordere Bohrung des AC Schnitzer Frontsplitters und des AC Schnitzer Mittelstegs, eine Bohrung in die Serienfrontschürze und Frontschürzenträger vornehmen. (siehe Abb. 29)

Abb. 31

Zwischen Serienfrontschürze und Frontschürzenträger die mitgelieferte weiße Kunststoffscheibe positionieren.



Abb. 32

AC Schnitzer Mittelsteg mit der mitgelieferten Befestigungsschraube **M6x80mm**, inkl. Unterlegscheibe **U6,4x18mm** und der selbstsichernden Mutter **M6**, den AC Schnitzer Mittelsteg, durch die zuvor vorgenommene Bohrung an Serienfrontschürze und Frontschürzenträger, festschrauben.

Befestigungsschraube des AC Schnitzer Mittelstegs an der hinteren Befestigung festschrauben.



Abb. 33 & 34

Unterbodenverkleidung wie abgebildet, rechts & links, mit einer Luftsäge o.ä. aussägen.

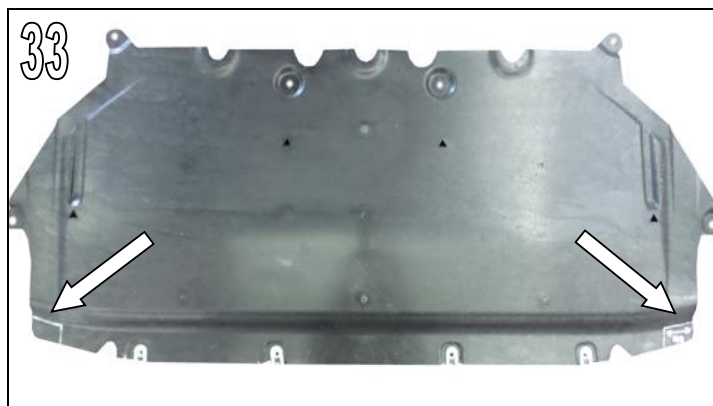

AC Schnitzer Frontsplitter G30-G31

Montage



Abb. 35 & 36

Distanzhülse **40mm** zwischen AC Schnitzer Frontsplitter und Serienfrontschürze, wie abgebildet, positionieren.

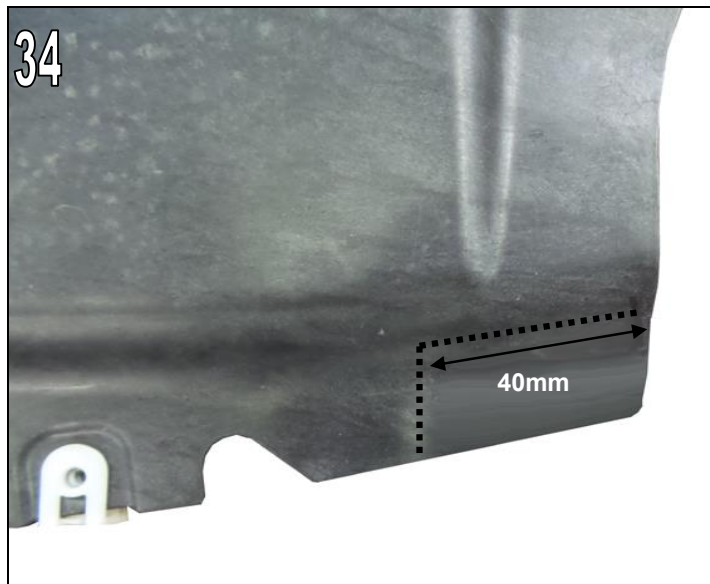
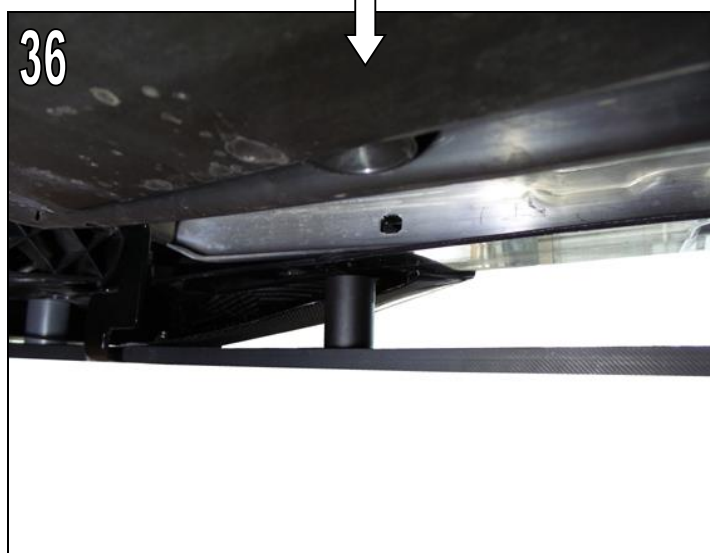

AC Schnitzer Frontsplitter G30-G31

Montage

Abb. 37

Distanzhülse mit der mitgelieferten Befestigungsschraube **5x70mm**, inkl. Unterlegscheibe **U6,4x18mm**, zusammen mit der **Unterbodenverkleidung** an der Frontschürze festschrauben.

Restliche Befestigungsschrauben der Unterbodenverkleidung wieder festschrauben.



Abb. 38 & 39

Durch die vorhandenen Bohrungen des AC Schnitzer Frontsplitters jeweils eine Bohrung von **Ø 5,5mm** vornehmen.

Achtung !

Nur in der unteren Seite des AC Schnitzer Frontspoiler Element bohren. Nicht durchbohren !

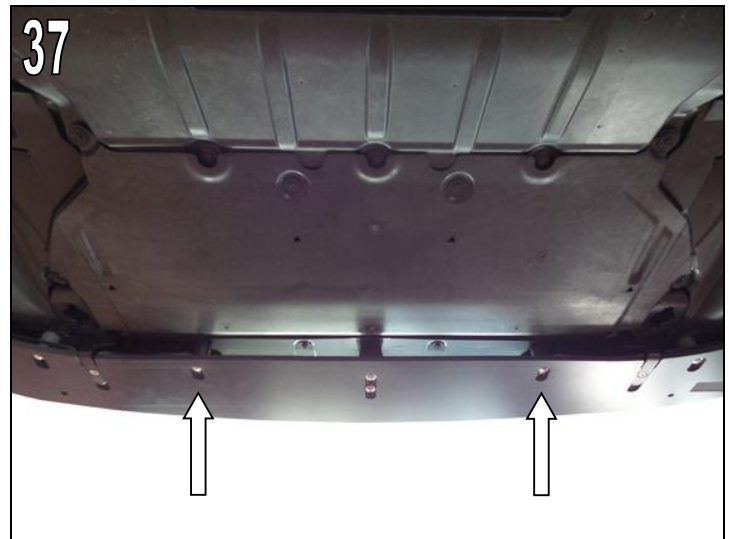

AC Schnitzer Frontsplitter G30-G31

Montage

Abb. 40

Mitgelieferte Spreiznieten in die vorgenommenen Bohrungen einführen und aufspreizen.

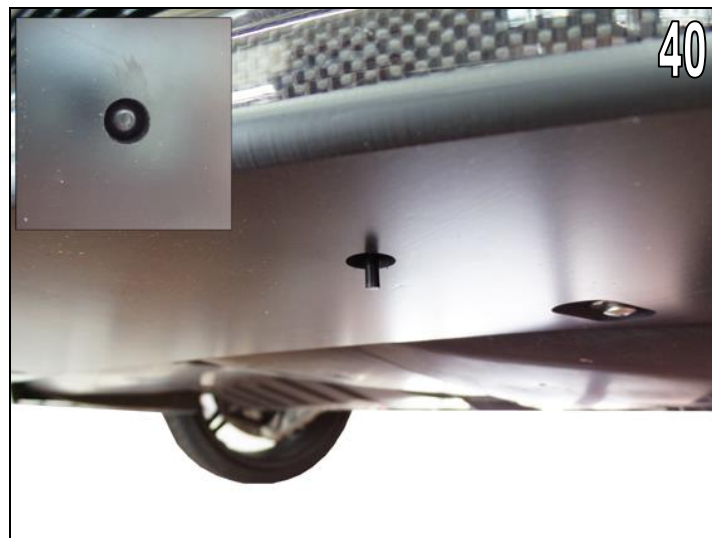

Ggf.

Abb. 41

Mitgelieferte AC Schnitzer Vitro Aufkleber in die dafür vorgesehene Aussparung am AC Schnitzer Frontsplitter einkleben.



Irrtum, Änderung sowie technische Weiterentwicklung vorbehalten !

AC[®] SCHNITZER

-Fitting Instructions-

Front Splitter

**for use with AC Schnitzer
Front Spoiler Elements**

–G30 / G31–



Part No. 5111 330 330

General Notes!



AC Schnitzer Front Splitter G30 - G31

Important Notes!

These Fitting Instructions must be read in full before beginning installation work. AC Schnitzer bears no liability for damage caused by incorrect installation!

These Fitting Instructions are intended solely for use by authorised AC Schnitzer dealers.

These Fitting Instructions are in all cases directed at professionals trained in BMW vehicles who have the corresponding specialist knowledge.

All diagrams show LHD vehicles, for RHD vehicles proceed accordingly or follow separate Fitting Instructions.

Fitting

Carry out all work in accordance with applicable safety regulations (e.g. wear safety goggles).

The AC Schnitzer front splitter is only fitted in conjunction with...

... **BMW M-Technik SA715**

... **AC Schnitzer front spoiler elements 5111 330 310 or Carbon front spoiler elements 5111 330 510**

Fitting Time (1 unit = 5 minutes)

The fitting time is around **24 units**, which may vary depending on vehicle condition and equipment level.

Tools Required

- Masking tape
- Air saw or similar
- Various screwdrivers
- Various Allen T-wrenches
- Various Torx drivers
- Cordless drill with various bits
- Various hex spanners and hex insert wrenches
- Reversing ratchet with extension and various sockets

Components Supplied



AC Schnitzer Front Splitter G30 - G31

A



Components Supplied



AC Schnitzer Front Splitter G30 - G31

- A AC Schnitzer front splitter homologated 5111 330 331

- B AC Schnitzer fixing kit / comprising: 2x fixing bolt Ø5x40mm, 4x fixing bolt Ø5x70mm, 1x cap head bolt M6x80mm, 1x cap head bolt M6x60mm, 2x countersunk head bolt M6x20mm, 2x countersunk head bolt M6x35mm, 4x hex bolt M6x25mm, 4x self-locking nut M6, 16x washer U6.4mm, 4x toothed washer U6x11mm, 1x plastic washer 6.4mmx18mmx6mm, 6x plastic spread rivet

- C AC Schnitzer fixing brackets left & right

- D AC Schnitzer centre web

- E Spacer sleeve set: 4x 10x20mm, 2x 30x20mm, 2x 40x20mm

- F AC Schnitzer sticker – black - (*may already be glued to AC Schnitzer front splitter*)

Fitting Instructions



AC Schnitzer Front Splitter G30 - G31

Fitting the AC Schnitzer front splitter

Mount AC Schnitzer front spoiler elements 5111 330 310 or AC Schnitzer carbon front spoiler elements 5111 330 510 as described in separate Fitting Instructions.

Fig. 1

Remove underfloor panelling (1). To do this, release all fixing screws (10x) on the underfloor panelling and below the front skirt.

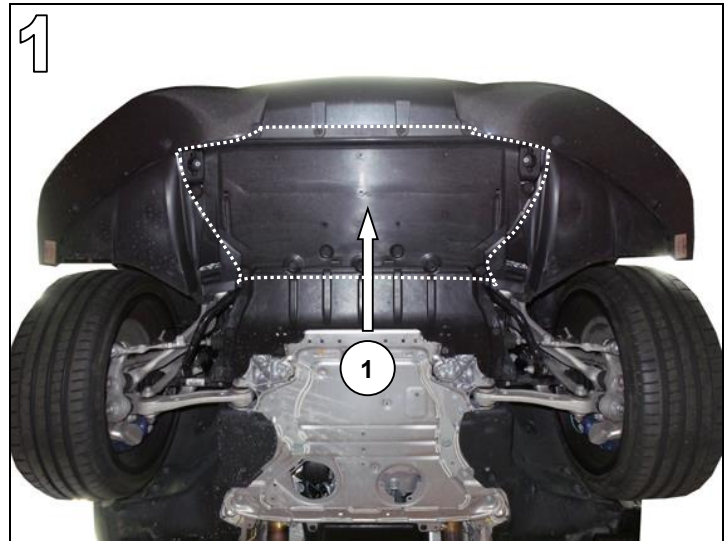

Fit the AC Schnitzer fixing brackets.

To do this...



Fig. 2 & 3

Remove both fixing bolts (1). (Do not re-use).

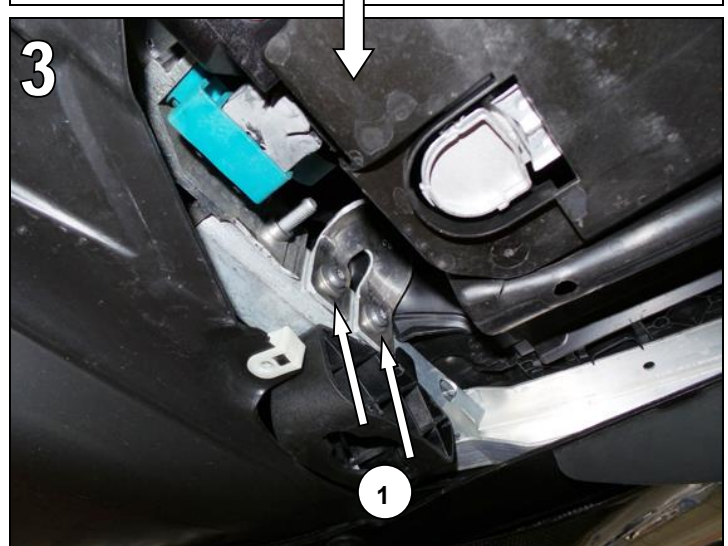

Fitting Instructions

AC
SCHNITZER

AC Schnitzer Front Splitter G30 - G31

Fitting...



Fig. 4 & 5

Apply AC Schnitzer fixing brackets (note right & left are different) and secure using the hex bolts **M6x25mm** with toothed washer **U6x11mm** and washer **U6.4x18mm** supplied.

Only tighten bolt lightly, do not fully tighten!

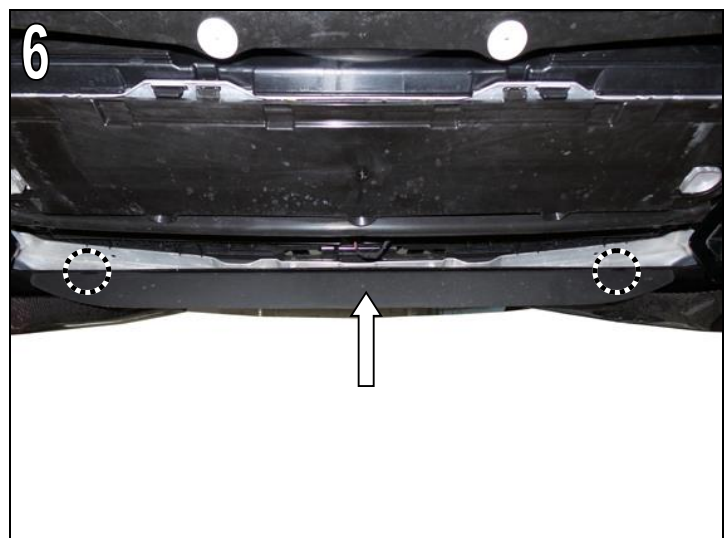

Fig. 6

Where required, remove centre plastic lip.
To do this, unclip the two plastic rivets on right and left.
(Not re-used).

Fitting Instructions



AC Schnitzer Front Splitter G30 - G31

Fitting...

Fig. 7

Remove standard front skirt fixing bolts (in the region of the AC Schnitzer front spoiler elements). (Not re-used).



Fig. 8 & 9

Insert AC Schnitzer front splitter between AC Schnitzer front spoiler elements and AC Schnitzer fixing brackets.

Where necessary, secure against falling with masking tape.



Fitting Instructions



AC Schnitzer Front Splitter G30 - G31

Fitting...

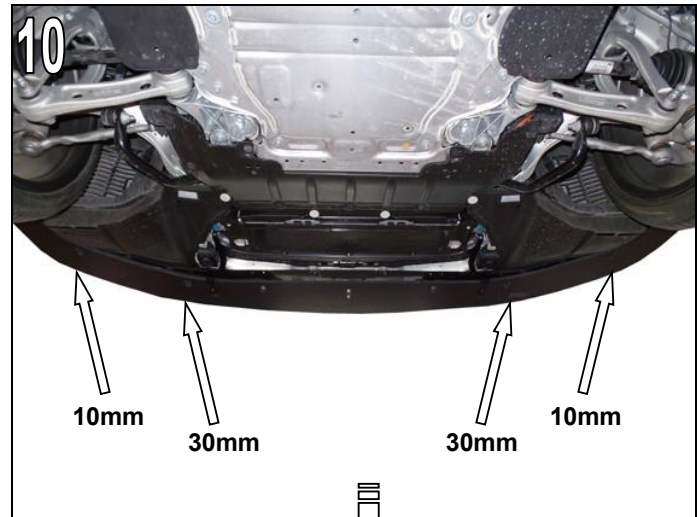

Figs. 10 to 12

Position spacer sleeves between AC Schnitzer front splitter and standard front skirt.

Ensure that the spacer sleeves lie in the recess (hole / see Fig. 7) in the AC Schnitzer front spoiler elements.

Outside = 10mm sleeve
Inside = 30mm sleeve

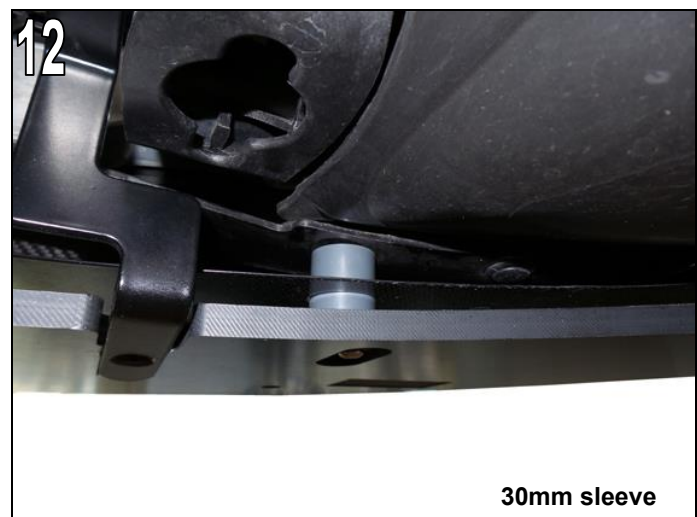
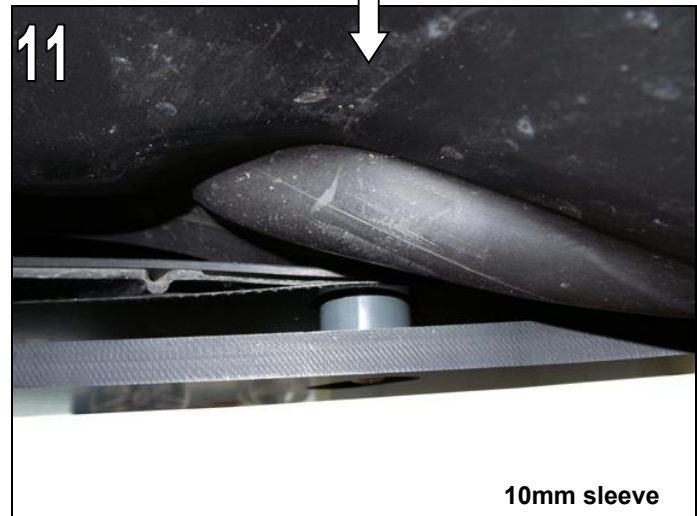

Fitting Instructions



AC Schnitzer Front Splitter G30 - G31

Fitting...

Fig. 13

Attach the AC Schnitzer front splitter to the standard fixing points of the front skirt using the fixing bolts supplied through the spacer sleeves.

Outside = 5x40mm

Inside = 5x70mm

Only tighten bolts lightly, do not fully tighten.

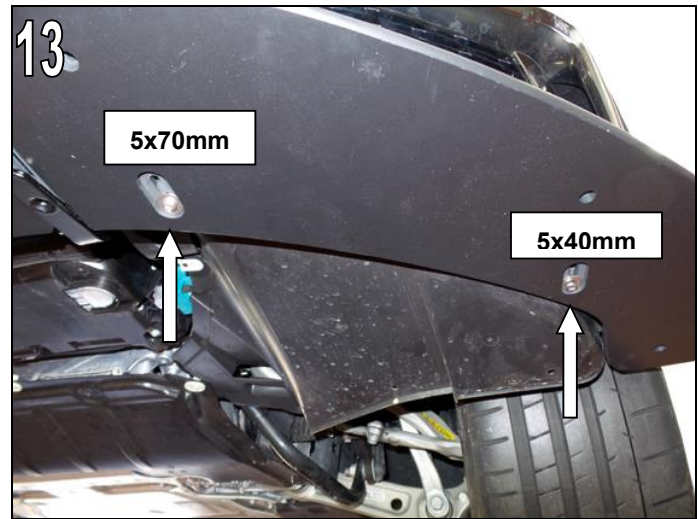

Align AC Schnitzer front splitter.

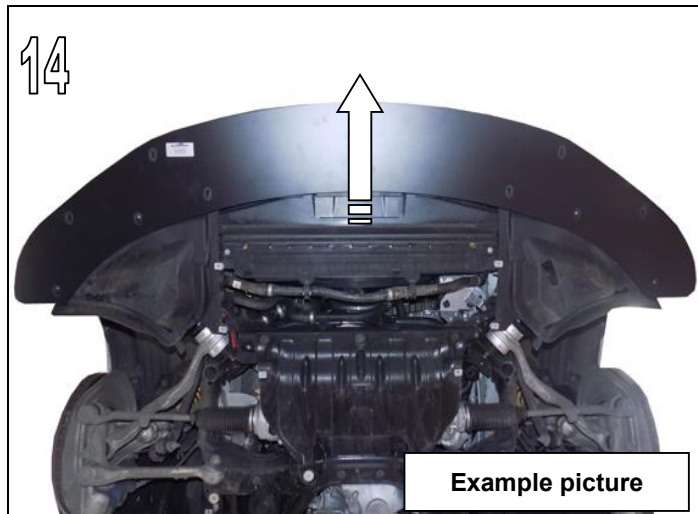

Fig. 14 & 15

Press the AC Schnitzer front splitter forward as far as the stops on the slots.

The AC Schnitzer front splitter should have an even contour spacing from the AC Schnitzer front spoiler elements.

Tighten fixing bolts on the AC Schnitzer front splitter.



Fitting Instructions



AC Schnitzer Front Splitter G30 - G31

Fitting...

Align AC Schnitzer fixing brackets.

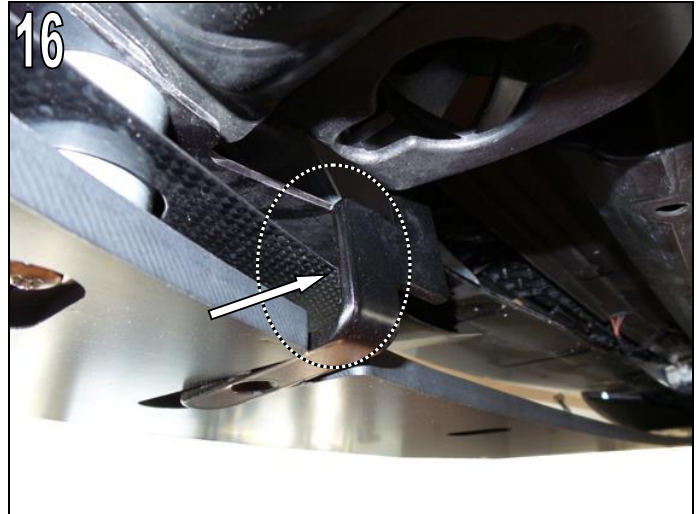

Figs. 16 to 20

Where necessary, cut out AC Schnitzer front spoiler elements in the marked area using an air saw or similar.

Briefly loosen the AC Schnitzer fixing brackets and push back if necessary.

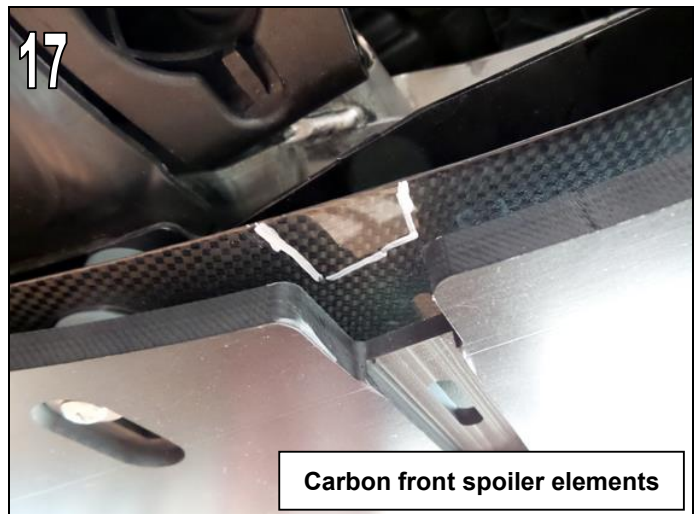

Fitting Instructions

AC Schnitzer Front Splitter G30 - G31

Fitting



PU front spoiler elements



PU front spoiler elements

Fig. 21

Press the AC Schnitzer fixing bracket forward in the recess of the AC Schnitzer front splitter until the hole in the AC Schnitzer fixing bracket lines up with the slot in the AC Schnitzer front splitter.

Using a \varnothing 6mm drill, make a hole in the AC Schnitzer front spoiler element through the existing hole in the AC Schnitzer fixing bracket and the slot in the AC Schnitzer front splitter.



Fitting Instructions



AC Schnitzer Front Splitter G30 - G31

Fitting

for Carbon Front Spoiler Elements

Figs. 22 & 23

Attach the AC Schnitzer fixing bracket to the AC Schnitzer front splitter and AC Schnitzer front spoiler element using the countersunk head bolt **M6x20mm**, with washer **U6.4x18mm** and self-locking nut **M6** supplied.

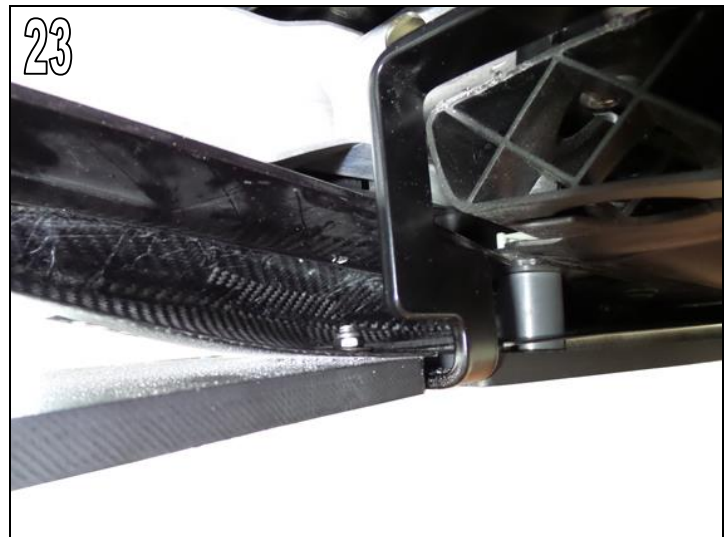

for PU Front Spoiler Elements

Figs. 24 & 25

Position spacer sleeves **10x20mm** between AC Schnitzer front splitter and AC Schnitzer front spoiler element.

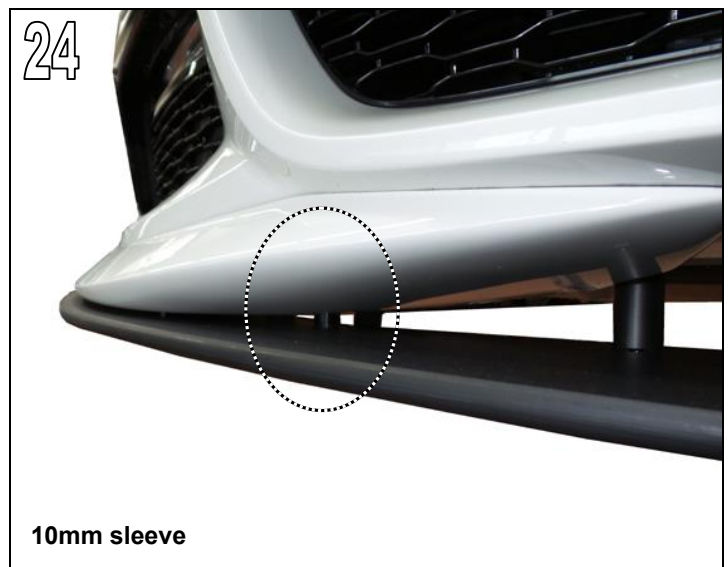

Fitting Instructions



AC Schnitzer Front Splitter G30 - G31

Fitting

Attach the AC Schnitzer fixing bracket to the AC Schnitzer front splitter and AC Schnitzer front spoiler element using the countersunk head bolt **M6x35mm**, with washer **U6.4x18mm** and self-locking nut **M6** supplied.

Tighten AC Schnitzer fixing bracket using the hex bolts (see Fig. 3 until 5).



Fig. 26

Place AC Schnitzer centre web centrally between the AC Schnitzer front splitter and the standard front skirt.



Figs. 27 & 28

Position the AC Schnitzer centre web with rear hole on the rear slot of the AC Schnitzer front splitter and secure with masking tape / adhesive tape.

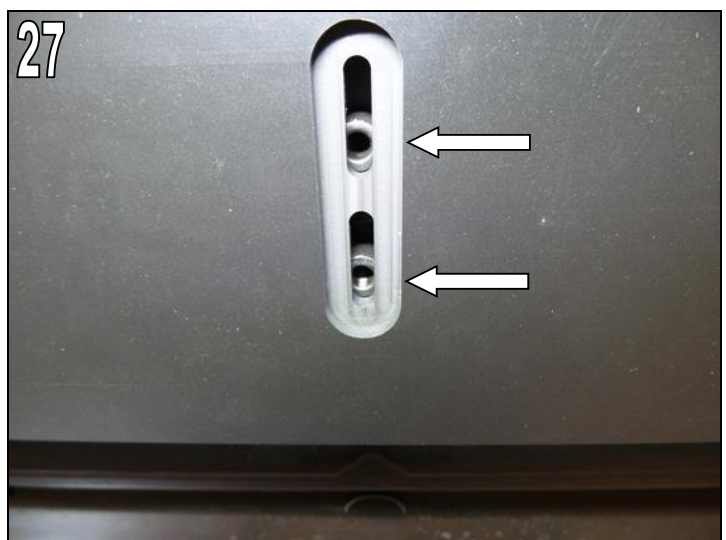

Fitting Instructions



AC Schnitzer Front Splitter G30 - G31

Fitting



Fig. 28

Using a \varnothing 6mm drill, make a hole in the standard front skirt through the rear hole of the AC Schnitzer front splitter and the AC Schnitzer centre web.

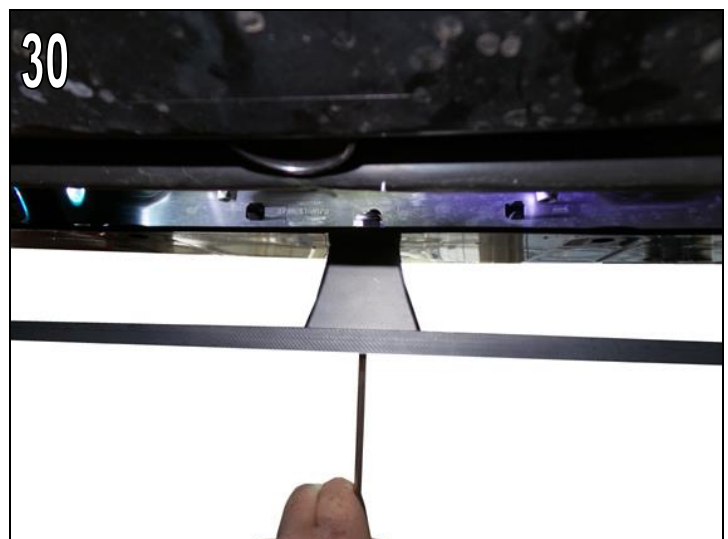

Fig. 30

Attach the AC Schnitzer centre web to the standard front skirt through the hole made, using the fixing bolt **M6x60mm**, with washer **U6.4x18mm** and self-locking nut **M6** supplied.

Only tighten fixing bolt lightly, do not fully tighten.

Fitting Instructions

AC Schnitzer Front Splitter G30 - G31

Fitting

Using a $\varnothing 6\text{mm}$ drill, make a hole in the standard front skirt and front skirt carrier through the front hole in the AC Schnitzer front splitter and the AC Schnitzer centre web. (see Fig. 29)

Fig. 31

Position the white plastic washer supplied between the standard front skirt and the front skirt carrier.



Fig. 32

Secure the AC Schnitzer centre web to the standard front skirt and front skirt carrier through the hole made, using the fixing bolt **M6x80mm** with washer **U6.4x18mm** and self-locking nut M6.

Attach fixing bolt of the AC Schnitzer centre web to the rear fixing.



Figs. 33 & 34

Cut out underfloor panelling on the right and left as shown using an air saw or similar.

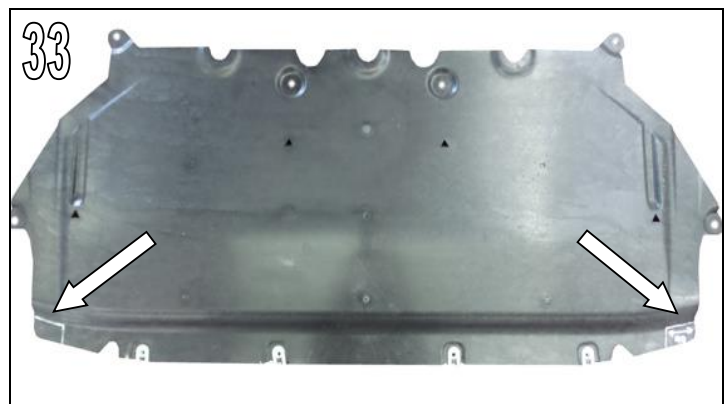

Fitting Instructions



AC Schnitzer Front Splitter G30 - G31

Fitting

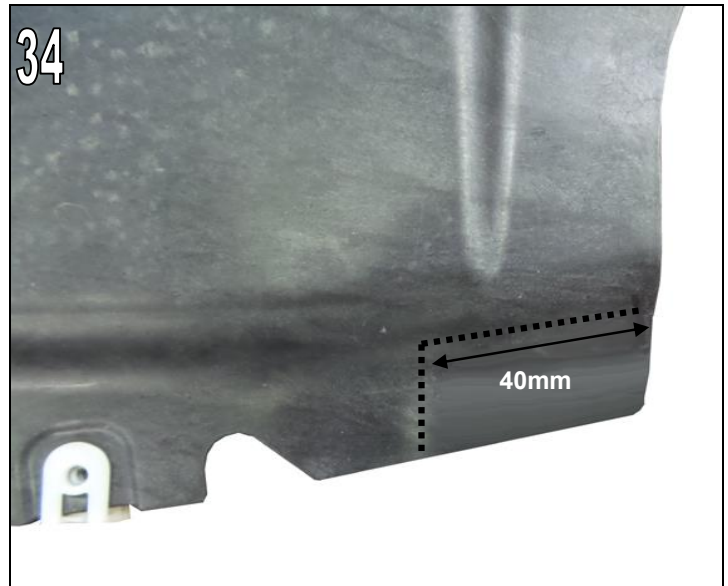

Figs. 35 & 36
Position **40mm** spacer sleeve between AC Schnitzer front splitter and standard front skirt as shown.

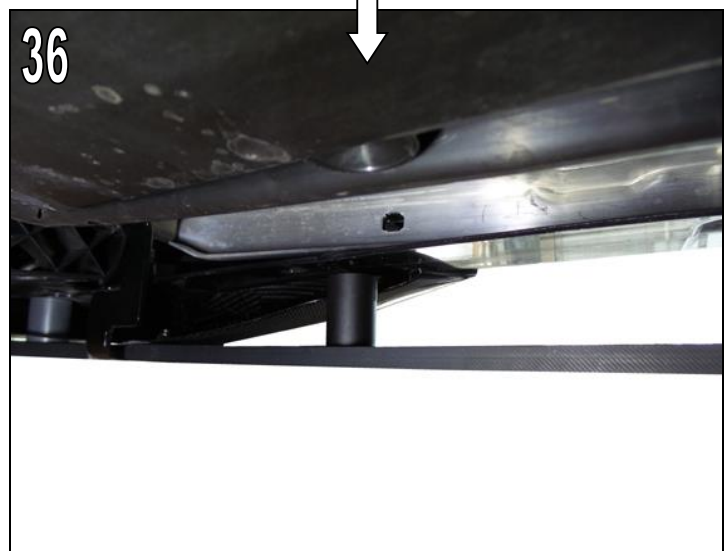

Fitting Instructions

AC
SCHNITZER

AC Schnitzer Front Splitter G30 - G31

Fitting

Fig. 37

Using the fixing bolt **5x70mm**, with washer **U6.4x18mm** supplied, screw spacer sleeve together with the underfloor panelling to the front skirt.

Refit remaining fixing bolts for underfloor panelling.

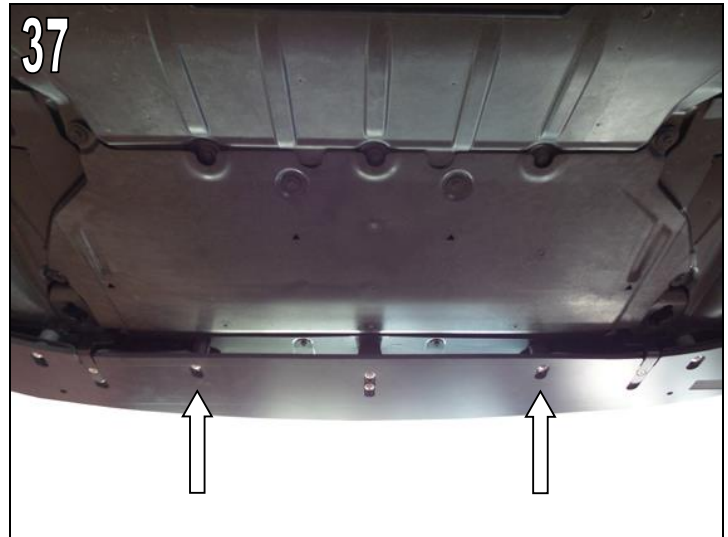

Figs. 38 & 39

Drill a **Ø5.5mm** hole through each of the existing holes in the AC Schnitzer front splitter.

Warning:

Only drill into the lower side of the AC Schnitzer front spoiler element. Do not drill right through!



AC Schnitzer Frontsplitter G30-G31

Fitting

Fig. 40

Insert spread rivets in the holes made, and spread out.

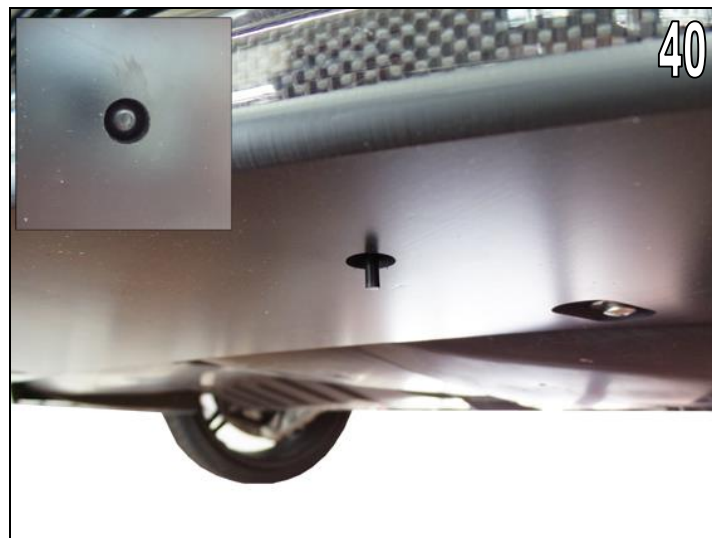

Where applicable:

Fig. 41

Affix the AC Schnitzer sticker supplied in the recess provided in the AC Schnitzer front splitter.



Subject to errors, modifications and technical development !

Fitting Instructions No.: 5111 330 330 / Issue: 03.05.2018 / TSch / REV02

AC Schnitzer - automobile Technik - Neuenhofstraße 160 - D - 52078 Aachen - Tel. 0241/5688 -130 Fax -135