

# ATC<sup>®</sup> SCHNITZER

**-Montageanleitung-**

**Schaltwippen Set  
F-G & M-Modelle**



**6131 282 310 / 6131 290 310**

**6131 330 310**

*(english version see page 13)*

# Allgemeine Hinweise !



## AC Schnitzer Schaltwippen Set F-Modelle / G-Modelle & M-Modelle

### Wichtige Hinweise !

Diese Montageanleitung ist unbedingt vor Beginn der Einbauarbeiten zu lesen. AC Schnitzer übernimmt keinerlei Haftung für Schäden, die durch unsachgemäßen Einbau entstehen !

Diese Montageanleitung ist zum Gebrauch durch autorisierte AC Schnitzer Händler bestimmt.

Zielgruppe dieser Montageanleitung ist in jedem Falle an BMW Fahrzeugen ausgebildetes Fachpersonal mit entsprechenden Fachkenntnissen.

Alle Abbildungen zeigen LHD Fahrzeuge, bei RHD Fahrzeugen ist sinngemäß oder nach gesonderten Montagehinweisen vorzugehen. Die gezeigten Abbildungen sind teilweise symbolisch und gelten sinngemäß.

Als Hersteller sind wir verpflichtet darauf hinzuweisen, dass jegliche Veränderungen, die Sie am für den öffentlichen Verkehr zugelassenen Fahrzeug vornehmen, der Abnahme durch eine Prüfstelle und Eintragung in die Fahrzeugpapiere bedarf ! Da die gesetzlichen Bestimmungen von Land zu Land variieren können, bitten wir Sie sich bei den zuständigen Behörden zu erkundigen.



### Sicherheitsvorschriften zum Umgang von Bauteilen mit Gasgeneratoren

Folgende Hinweise beachten um Fehlauflösungen, Verletzungen und Fahrzeugbeschädigungen durch die Airbageinheit auszuschließen:

- Sicherheitsvorschriften zum Umgang von Bauteilen mit Gasgeneratoren beachten.
  - **Prüf- und Montagearbeiten dürfen nur von sachkundigem, geschultem Personal durchgeführt werden.**
  - Arbeiten an Bauteilen des Airbagsystems müssen grundsätzlich bei abgeklemmter Fahrzeugbatterie durchgeführt werden. Vorgeschriebene Wartezeit unbedingt einhalten – **1min**.
  - Das Airbagmodul darf nur mit nach **oben** gerichtetem Polster (Luftsack) abgelegt werden.
- Keine Gewalt auf die Airbageinheit ausüben.
- Nur angegebene Werkzeuge zum Entriegeln der Airbageinheit verwenden.

### Einbauzeit (1 AW = 5 Minuten)

Die Einbauzeit beträgt **8 AW**.

### Erforderliches Werkzeug

Stecknadel o.ä.  
Torxschraubendreher TX27  
Diverse Schraubenschlüssel  
Umschaltknarre mit Verlängerung  
Diverse Stecknüsse für Umschaltknarre

# Gelieferte Bauteile

AC<sup>®</sup>  
SCHNITZER

## AC Schnitzer Schaltwippen Set F-Modelle / G-Modelle & M-Modelle

A



1x

B



1x

C

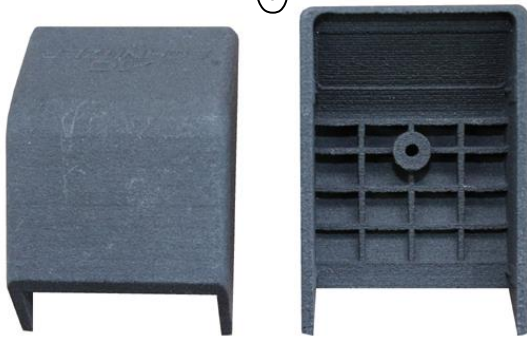

2x

D

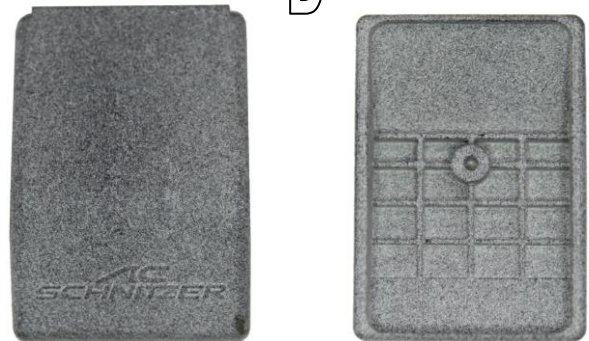

2x

E

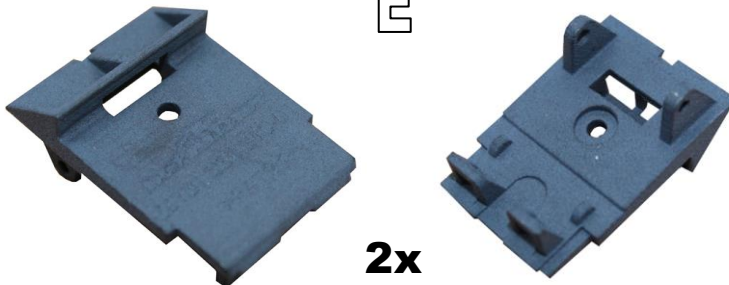

2x

F



2x

- A AC Schnitzer Schaltwippen 6131 330 310 / 6131 282 310 für F-Modelle & M-Modelle (**ausgenommen F90 M5**)
- B AC Schnitzer Schaltwippen 6131 290 310 für G-Modelle & F90 M5
- C AC Schnitzer Schaltwippenadapter für F-Modelle (**ausgenommen F90 M5 & M-Modelle**)
- D AC Schnitzer Schaltwippenadapter für G-Modelle & F90 M5
- E Befestigungsschraube (**nur für F-Modelle - ausgenommen M-Modelle, G-Modelle und F90 M5**)

Montageanleitung Nr.: 6131 282 310-6131 290 310-6131 330 310 / Stand: 09.10.2018 / TSch / REV01

AC Schnitzer - Neuenhofstraße 160 - D - 52078 Aachen - Tel. 0241/5688 -130 Fax -135 / www.ac-schnitzer.de

## AC Schnitzer Schaltwippen Set F-Modelle / G-Modelle & M-Modelle

### Montage der AC Schnitzer Schaltwippen

**Vor der Montage der AC Schnitzer Schaltwippen sind die Sicherheitsvorschriften auf Seite 2 zu beachten !**

Batterieminusklemme lösen und vom Batterieminuspol abziehen. Batterieminusleitung seitlich ablegen und gegen Kurzschluß fixieren.

#### Abb. 1

Airbageinheit ausbauen. Dazu Torxschraubendreher TX27 gerade in die versteckte Öffnung einführen, bis ein federnder Widerstand auftritt. Federdrahtbügel mittels Torxschraubendreher in Pfeilrichtung eindrücken, bis die Airbageinheit entriegelt ist. Vorgehensweise auf der rechten Seite Lenkradseite wiederholen und Airbageinheit vorsichtig anheben.

Steckverbindung (**Abb.2**) der Airbageinheit trennen, Airbageinheit abnehmen und sicher lagern.

#### Einbauhinweis:

Auf korrekte Lage der elektrischen Leitungen achten. Steckverbindung anstecken. Airbageinheit mit gleichmäßiger Druckkraft planparallel in Richtung Lenksäulenachse in das Lenkrad eindrücken, bis es Hör.- und spürbar einrastet.

Zur besseren Montage der AC Schnitzer Schaltwippen, empfehlen wir das Lenkrad auszubauen.

#### Abb. 3

Steckverbindung trennen und abziehen. Befestigungsschraube des Lenkrads lösen und Lenkrad abnehmen.

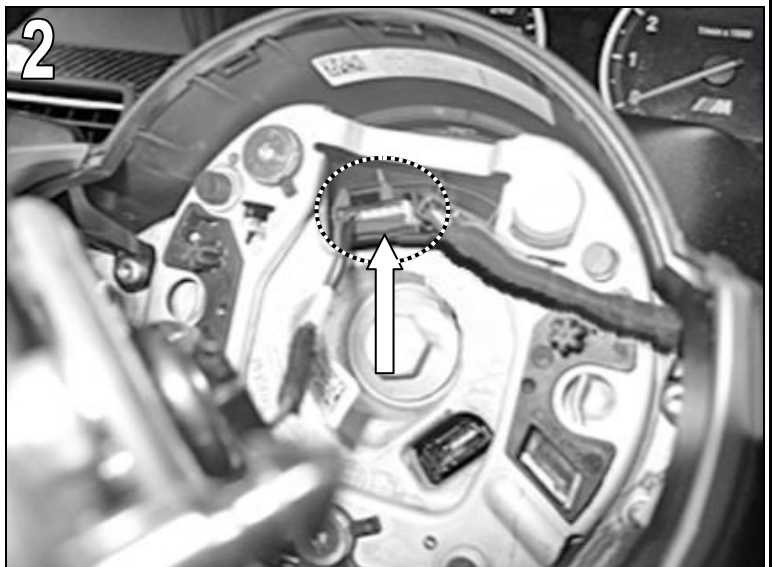

## AC Schnitzer Schaltwippen Set F-Modelle / G-Modelle & M-Modelle

Montage ...(Fortsetzung)

### Abb. 4

Befestigungsschraube der Serienschaltwippe lösen.  
Serienschaltwippe nach hinten abnehmen.



### Abb. 5

Splint der Serienschaltwippenverkleidung mit einer  
Stecknadel o.ä. ausdrücken.

Steckrichtung merken !



### Abb. 6

Serienschaltwippenverkleidung vorne anheben und  
aus der Halterung des Serienschaltwippenträgers  
nach vorne aushebeln und nach unten abnehmen.



## AC Schnitzer Schaltwippen Set F-Modelle / G-Modelle & M-Modelle

Montage ...(Fortsetzung)

**Achtung !**

**Abb. 7 & 8**

Auf Plastikbrücke sowie Spiralfeder achten.

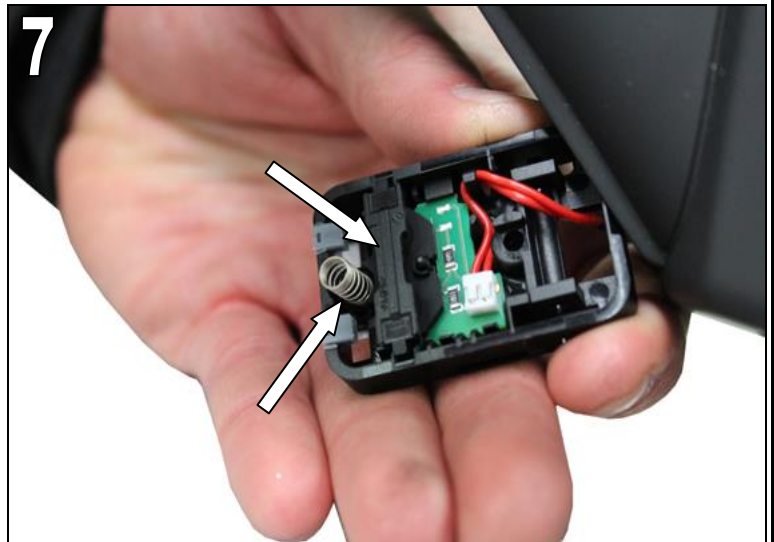

**Abb. 9**

Befestigungsschraube (1) des Serienschaltwippen-trägers lösen, Verriegelungen (2) lösen und Serienschaltwippen-träger seitlich abziehen.

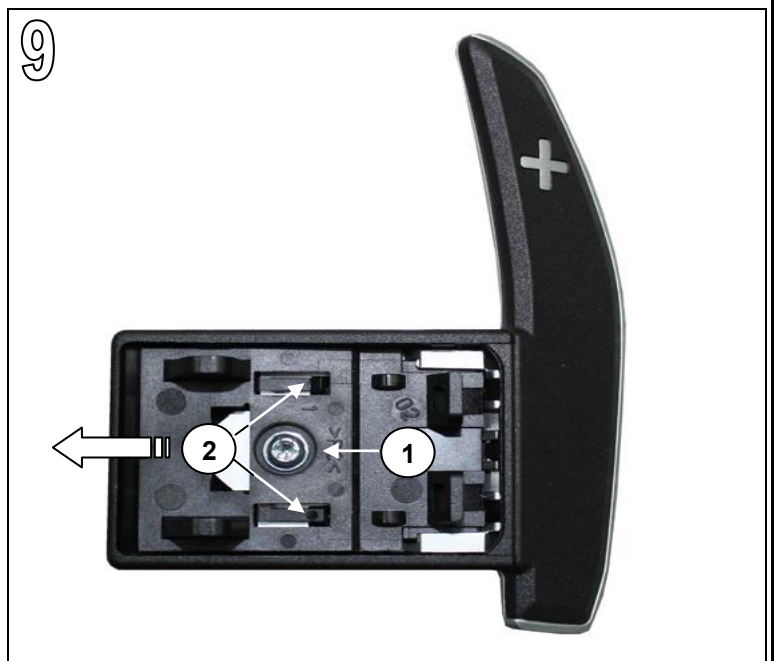

## AC Schnitzer Schaltwippen Set F-Modelle / G-Modelle & M-Modelle

Montage ...(Fortsetzung)

10



### Abb. 10 & 11 für M-Modelle

AC Schnitzer Schaltwippe in den Serienschaltwippen-träger, wie abgebildet, einschieben und mit der Befestigungsschraube festschrauben.

Rechts und links der AC Schnitzer Schaltwippen beachten.

Auf Freigang (1) zu den Kunststoffteilen achten, ggf. AC Schnitzer Schaltwippe im Befestigungsloch verschieben.

11

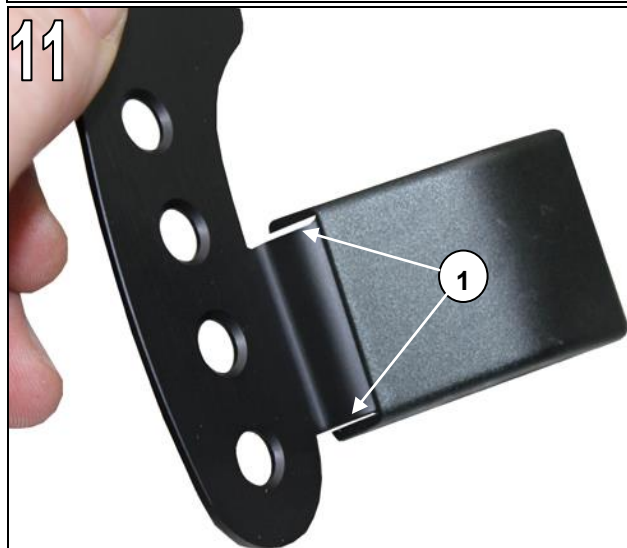

12



### Abb. 12 für F Modelle ausgenommen F90

Bei F-Modellen die mitgelieferte AC Schnitzer Schaltwippenadapterkappe (C) verwenden.

## AC Schnitzer Schaltwippen Set F-Modelle / G-Modelle & M-Modelle

Montage ...(Fortsetzung)

### Abb. 13 für F Modelle ausgenommen F90

AC Schnitzer Schaltwippenadapterträger, wie abgebildet, mit AC Schnitzer Schaltwippe verschrauben, dazu die mitgelieferten Befestigungsschraube verwenden.

13



### Abb. 14 für G Modelle und F90

Bei G-Modellen und F90 die mitgelieferte AC Schnitzer Schaltwippenadapterkappe (D) verwenden. AC Schnitzer Schaltwippe seitlich in AC Schnitzer Schaltwippenadapter einschieben.

14



### Abb. 15 für G Modelle und F90

AC Schnitzer Schaltwippenadapterträger, wie abgebildet, mit AC Schnitzer Schaltwippe verschrauben, dazu die mitgelieferten Befestigungsschraube verwenden.

15





## AC Schnitzer Schaltwippen Set F-Modelle / G-Modelle & M-Modelle

Montage ...(Fortsetzung)

....weiter für alle Modelle

**Abb. 16**

Plastikbrücke und Spiralfeder wieder in das Serienschaltwippengehäuse, wie abgebildet, einlegen.

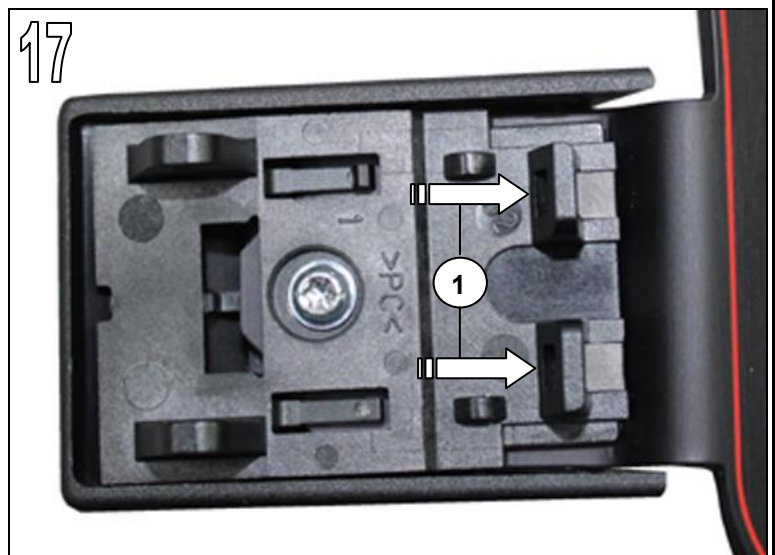
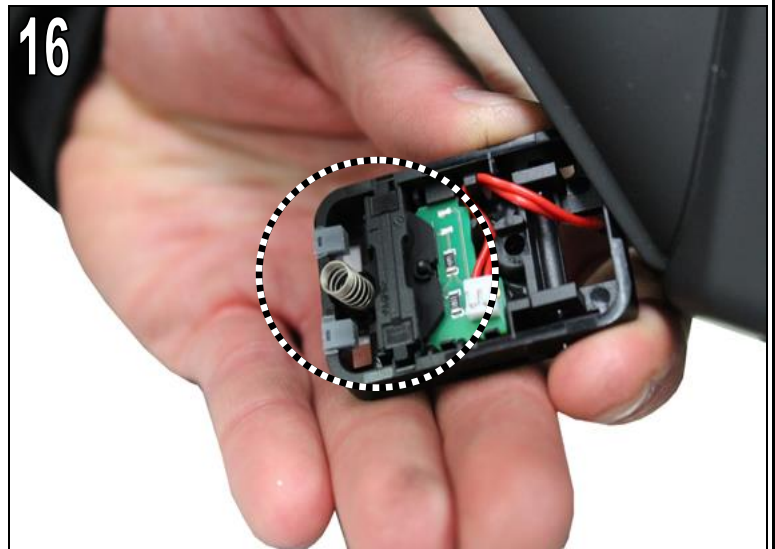

**Abb. 17 & 18**

AC Schnitzer Schaltwippe in die hinteren Nasen (1) des Serienschaltwippengehäuse, einfädeln und anschließend im vorderen Bereich zusammendrücken.

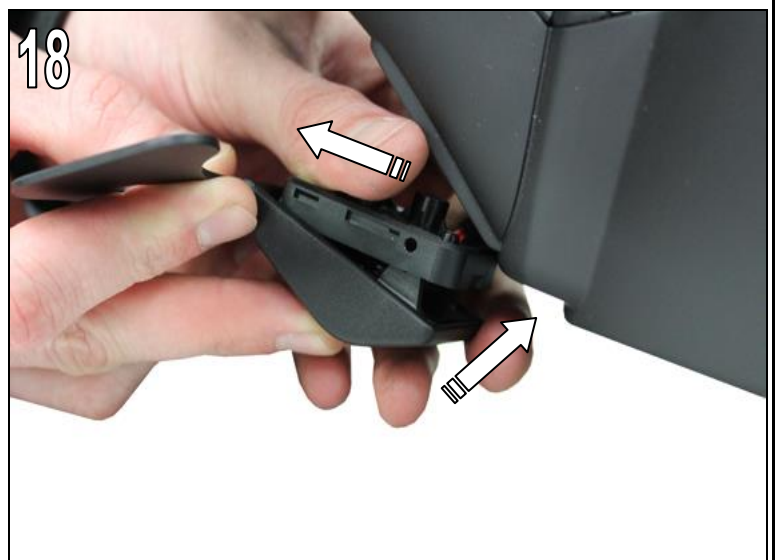

## AC Schnitzer Schaltwippen Set F-Modelle / G-Modelle & M-Modelle

Montage ... (Fortsetzung)

### Abb. 19

Splint der Serienschaltwippenverkleidung von hinten einführen und Schaltwippengehäuse verriegeln.

Steckrichtung des Splints beachten.



### Abb. 20 & 21

AC Schnitzer Schaltwippe in das Lenkrad einstecken und mit der Serienbefestigungsschraube festziehen.



## AC Schnitzer Schaltwippen Set F-Modelle / G-Modelle & M-Modelle

Montage ...(Fortsetzung)

AC Schnitzer Schaltwippen auf Funktion prüfen.

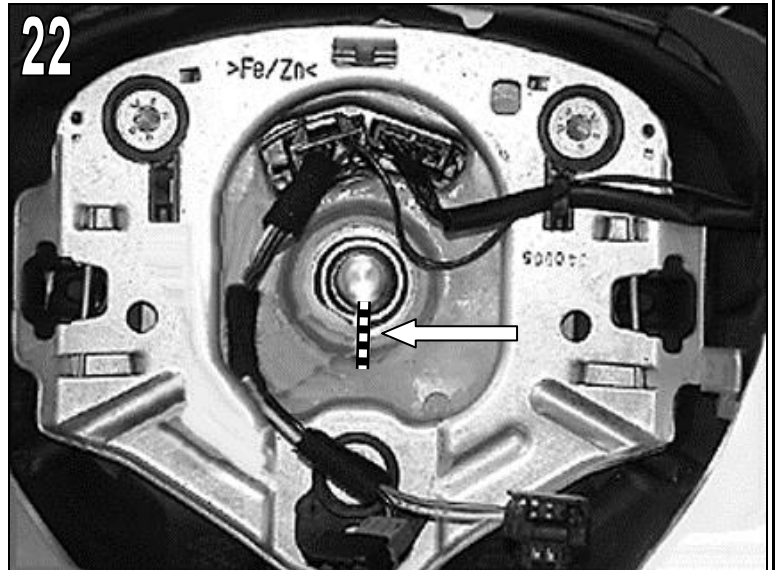

### Abb. 22

Lenkrad mittels der Markierung zur Lenksäulenmarkierung ausrichten und aufstecken.

Auf korrekte Kabelverlegung achten und Kabelsteckverbindung wieder herstellen.

Airbageinheit in umgekehrter Reihenfolge (**siehe Hinweis Seite 4**) verbauen.

Irrtum und Änderungen sowie technische weiter  
Entwicklungen vorbehalten !



# ATC<sup>®</sup> SCHNITZER

**-Fitting Instructions-**

**Shift Paddle Set  
F-G & M-models**



**6131 282 310 / 6131 290 310  
6131 330 310**

# General Notes !



## AC Schnitzer Shift Paddle Set F-G & M-models

### Important Notes !

These Fitting Instructions must be read in full before beginning installation work. AC Schnitzer bears no liability for damage caused by incorrect installation !

These Fitting Instructions are intended solely for use by authorised AC Schnitzer dealers.

These Fitting Instructions are in all cases directed at professionals trained in BMW vehicles who have the corresponding specialist knowledge.

All diagrams show LHD vehicles, for RHD vehicles proceed accordingly or follow separate Fitting Instructions. The diagrams shown are sometimes symbolic and apply accordingly.

As manufacturer, we are obliged to point out that any changes you make to a vehicle licensed for use on public roads require approval by a test centre and registration in the vehicle documents. As the legal regulations may vary according to location, please contact the competent authorities for information.

### Safety Regulations for Handling Components with Gas Generators



Follow the instructions below to exclude causing faults, injuries and damage to the vehicle from the airbag unit:

- Follow safety regulations for handling components with gas generators.
  - **Test and installation work may only be performed by suitably trained, professional personnel.**
  - In principle, the vehicle battery must be disconnected before performing any work on components of the airbag system. The prescribed waiting time must be observed - **1 min.**
  - The airbag module must be deposited only with the cushion (airbag) facing **upwards**.
- Do not apply force to the airbag unit.
- Only use the specified tools for releasing the airbag unit.

### Fitting Time (1 unit = 5 Minutes)

The fitting time is **8 units**.

### Tools Required

Bradawl or similar  
Torx driver TX27  
Various wrenches  
Reversing ratchet with extension  
Various sockets for reversing ratchet

# Components Supplied

AC  
SCHNITZER

## AC Schnitzer Shift Paddle Set F-G & M-models

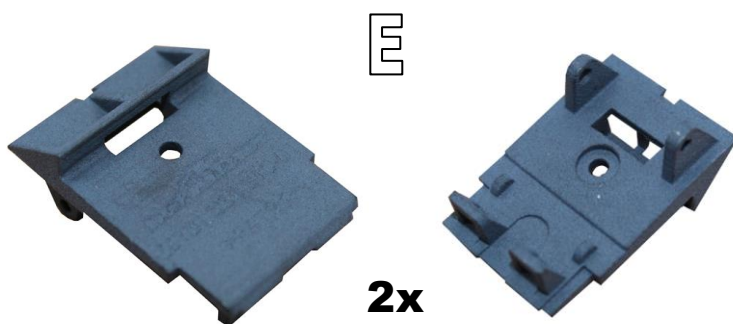
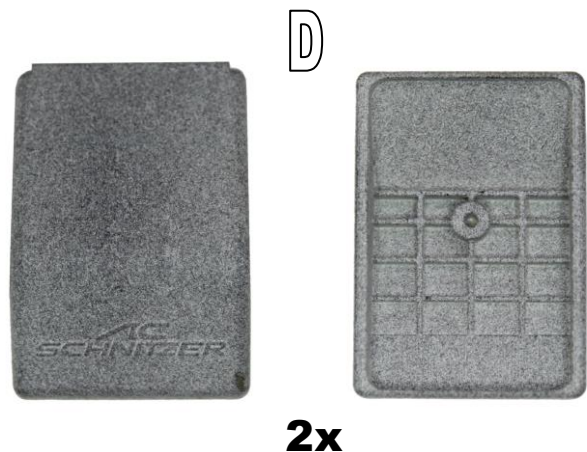
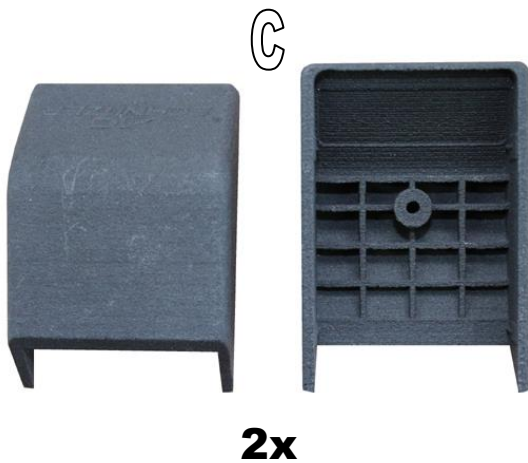

- A** AC Schnitzer shift paddle 6131 330 310 / 6131 282 310 for F-models & M-models (*except F90 M5*)
- B** AC Schnitzer shift paddle 6131 290 310 for G-models & F90 M5
- C** AC Schnitzer shift paddle adapter for F-models (*except F90 M5 & M-models*)
- D** AC Schnitzer shift paddle adapter for G-models & F90 M5
- E** Fixing bolt (*only for F-models – except M-models, G-models and F90 M5*)

Fitting Instructions No.: 6131 282 310 - 6131 290 310 - 6131 330 310 / Issue: 09.10.2018 / TSch / REV01

AC Schnitzer - Neuenhofstraße 160 - D - 52078 Aachen - Tel. 0241/5688 -130 Fax -135 / [www.ac-schnitzer.de](http://www.ac-schnitzer.de)

# Fitting Instructions

## AC Schnitzer Shift Paddle Set F-G & M-models

### Fitting the AC Schnitzer Shift Paddles

**Before fitting the AC Schnitzer shift paddles, note the safety regulations on page 2!**

Release the battery negative clamp and remove from the battery terminal. Lay battery negative line to one side and secure against short-circuit.

#### Fig. 1

Remove airbag unit. For this, insert Torx driver TX27 straight into the concealed opening until a sprung resistance is felt. Using the Torx driver, press the spring wire bracket in the direction of the arrow until the airbag unit is released. Repeat procedure on the right side (steering wheel side) and carefully lift airbag unit.

Separate plug connector (**Fig. 2**) of airbag unit, remove airbag unit and store safely.

#### Fitting Note:

Ensure that the electrical lines are routed correctly. Connect plug connector. With an even pressure, press the airbag unit into the steering column, straight and parallel in the direction of the steering column axis, until it can be heard and felt to engage.

For easier installation of the AC Schnitzer shift paddles, we recommend removing the steering wheel.

#### Fig. 3

Separate plug connector and pull off. Release steering wheel fixing bolt and remove steering wheel.





# Fitting Instructions

AC  
SCHNITZER

## AC Schnitzer Shift Paddle Set F-G & M-models

Fitting ... (cont'd.)

**Fig. 4**

Release standard shift paddle fixing bolt.  
Remove standard shift paddle towards the back.



**Fig. 5**

Using a bradawl or similar, press the split pin out of the standard shift paddle trim.

Note direction of insertion !



**Fig. 6**

Lift standard shift paddle trim at front, and lever forward out of the standard shift paddle carrier, and remove downwards.



# Fitting Instructions

AC<sup>®</sup>  
SCHNITZER

## AC Schnitzer Shift Paddle Set F-G & M-models

Fitting ... (cont'd.)

### Warning:

#### Fig. 7 & 8

Look for the plastic bridge and coil spring.

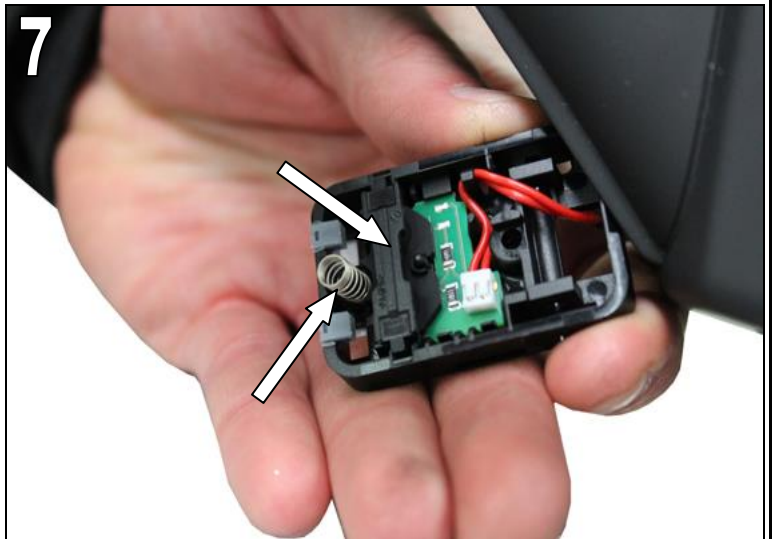

8



#### Fig. 9

Release standard shift paddle carrier fixing bolt (1), release catches (2) and pull out standard shift paddle carrier to the side.

9

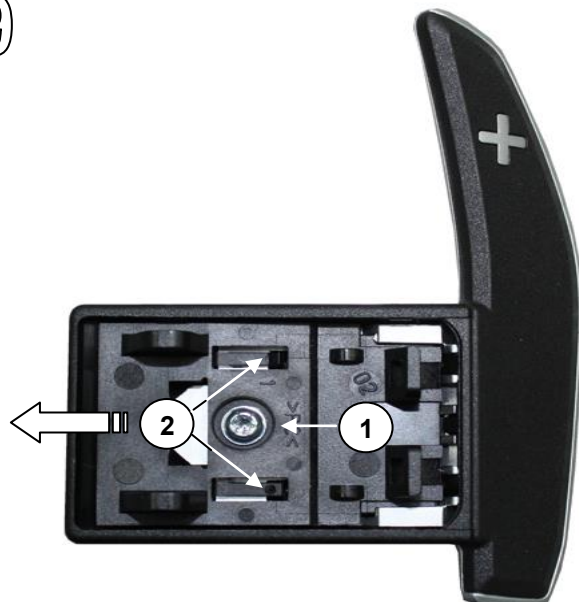

# Fitting Instructions

AC  
SCHNITZER

## AC Schnitzer Shift Paddle Set F-G & M-models

Fitting ... (cont'd.)

### Figs. 10 & 11 for M-models

Insert AC Schnitzer shift paddle in standard shift paddle carrier as shown, and secure using the fixing bolt.

Ensure that the right and left AC Schnitzer shift paddles are correctly allocated.

Pay attention to clearance (1) to the plastic parts, if necessary move AC Schnitzer shift paddle switch in the fitting hole.

10



11

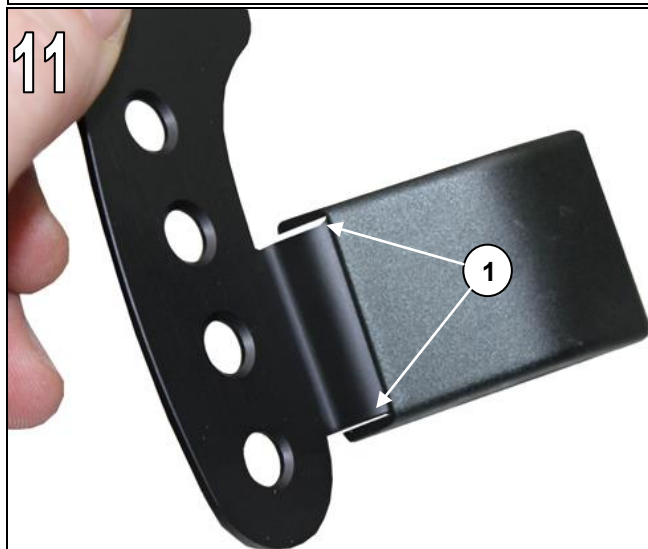

12



### Fig. 12 for F models except F90

In the F models, use the AC Schnitzer shift paddle adapter (C) cap supplied.

# Fitting Instructions

## AC Schnitzer Shift Paddle Set F-G & M-models

Fitting ... (cont'd.)

**Fig. 13** for F models except F90

Screw the AC Schnitzer shift paddle switch carrier with AC Schnitzer shift paddle, as shown. Use the fixing bolt supplied.

13



**Fig. 14** for G models and F90

In the F models and F90, use the AC Schnitzer shift paddle adapter (D) cap supplied. Slide in the AC Schnitzer shift paddle sideways.

14



**Fig. 15** for G models and F90

Screw the AC Schnitzer shift paddle switch carrier with AC Schnitzer shift paddle, as shown. Use the fixing bolt supplied.

15



# Fitting Instructions

AC  
SCHNITZER

## AC Schnitzer Shift Paddle Set F-G & M-models

Fitting ... (cont'd.)

... continue for all models.

**Fig. 16**

Refit plastic bridge and coil spring in the standard shift paddle housing as shown.

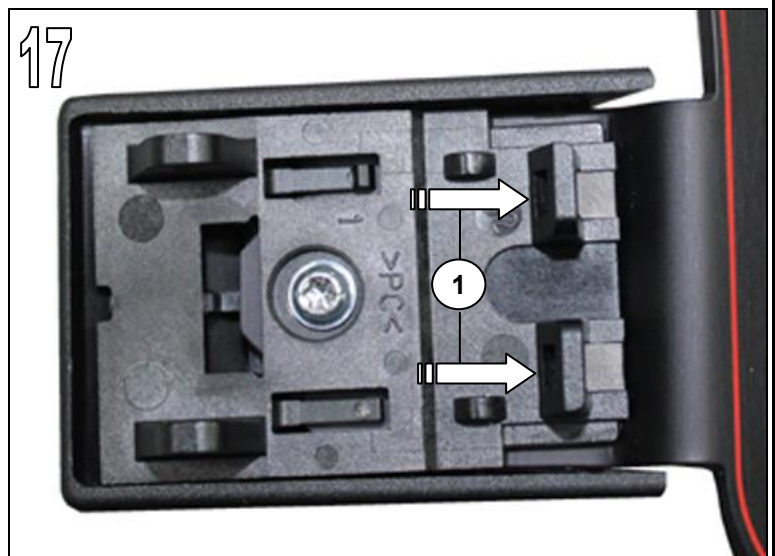
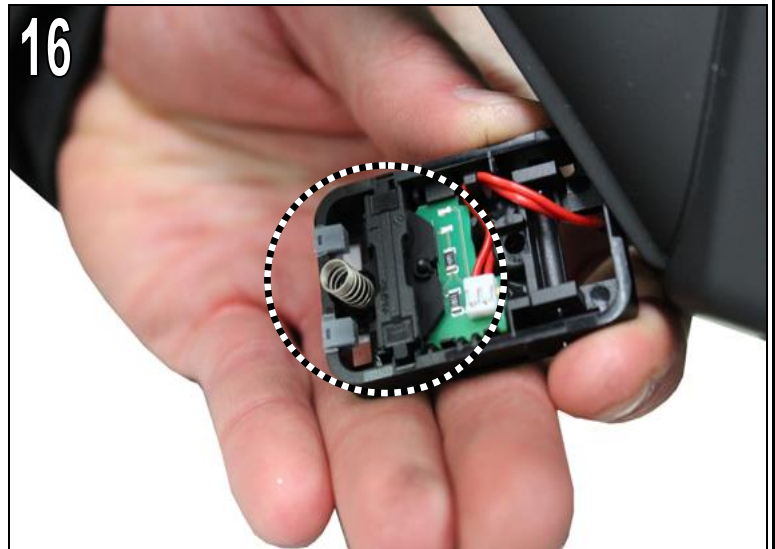

**Figs. 17 & 18**

Thread the AC Schnitzer shift paddle into the standard shift paddle housing, push into the rear lugs (1), and press together in the front area.



# Fitting Instructions

AC  
SCHNITZER

## AC Schnitzer Shift Paddle Set F-G & M-models

Fitting ... (cont'd.)

**Fig. 19**

Insert split pin from standard shift paddle trim from behind and lock the shift paddle housing.

Note insertion direction of split pin.



**Figs. 20 & 21**

Insert AC Schnitzer shift paddle into the steering wheel, and secure using the standard fixing bolt.



## AC Schnitzer Shift Paddle Set F-G & M-models

Fitting ... (cont'd.)

Check the function of AC Schnitzer shift paddles.

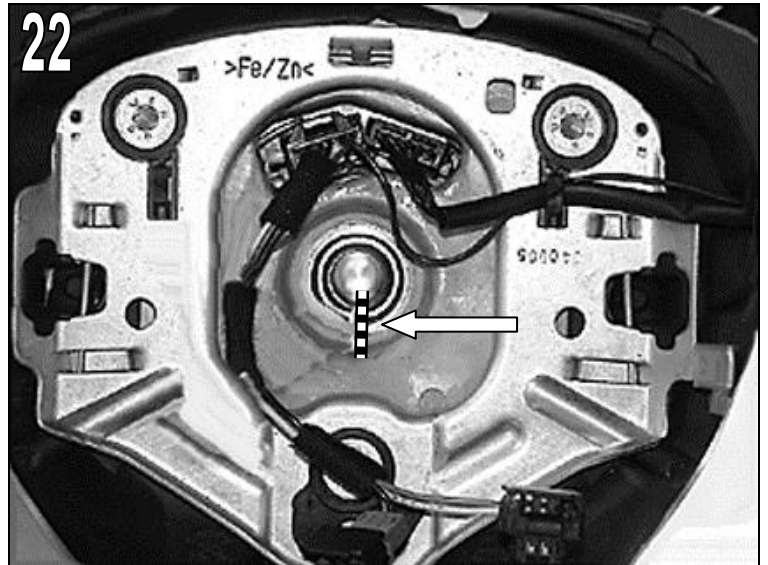

**Fig. 22**

Align steering wheel marking with the steering column marking, and press into place.

Ensure that the cables are routed correctly, and recreate the cable connection.

Fit airbag unit in reverse order.  
(see note on page 4).

Subject to errors, modifications  
and technical development !

