

AC[®] SCHNITZER

-Montageanleitung-

Fahrwerkstieferlegung

X3M F97 / X4M F98



Teile-Nr.: 3130 297 XXX

(english version see page 23)

Allgemeine Hinweise!



AC Schnitzer Fahrwerkstieferlegung

Wichtige Hinweise!

Diese Montageanleitung ist unbedingt vor Beginn der Einbauarbeiten zu lesen. AC Schnitzer übernimmt keine Haftung für Schäden, die durch unsachgemäßen Einbau entstehen !

Diese Montageanleitung ist zum Gebrauch durch autorisierte AC Schnitzer Händler bestimmt.

Zielgruppe dieser Montageanleitung ist in jedem Falle an BMW Fahrzeugen ausgebildetes Fachpersonal mit entsprechenden Fachkenntnissen.

Als Hersteller sind wir verpflichtet darauf hinzuweisen, dass jegliche Veränderungen, die Sie am für den öffentlichen Verkehr zugelassenen Fahrzeug vornehmen, der Abnahme durch eine Prüfstelle und Eintragung in die Fahrzeugpapiere bedarf !

Da die gesetzlichen Bestimmungen von Land zu Land variieren können, bitten wir Sie sich bei den zuständigen Behörden zu erkundigen.

Montage

Alle Arbeiten sind unter Berücksichtigung der geltenden Sicherheitsvorschriften durchzuführen (z.B. Schutzbrille, Gehörschutz und Handschutz).

Vor jeder Verwendung eines Spezialwerkzeugs muß die dazugehörige Betriebsanleitung vollständig gelesen werden! Alle enthaltenen Sicherheitshinweise und Anweisungen müssen strikt befolgt werden ! Bei Nichtbeachtung der Sicherheitshinweise und Anweisungen besteht die Gefahr von erheblichen Körper-/Gesundheits- und Sachschäden !

Schraubenfeder nicht auf Block spannen !

Einbauzeit (1 AW = 5 Minuten)

Die Einbauzeit kann je nach Zustand und Ausstattung des Fahrzeugs abweichen.
Aktuelle Einbauzeiten sind der AC Schnitzer Preisliste zu entnehmen !

Montageanleitung Nr.: 3130 297 XXX / TSch / Stand: 17.03.2020

AC Schnitzer - Neuenhofstraße 160 - D - 52078 Aachen - Tel. 0241/5688 -130 www.ac-schnitzer.de

AC Schnitzer Fahrwerkstieferlegung

Hinweis zur Montage

Nach dem Einbau der AC Schnitzer Fahrwerksfedern oder eines AC Schnitzer Sport- / Rennsportfahrwerks, ist am Fahrzeug zwingend eine Fahrwerksvermessung durchzuführen.

Hinweis zur Fahrwerksvermessung

Die Fahrzeugvermessung erfolgt analog nach BMW Vorgabe mit den BMW KDS Daten. Hierbei bitte das jeweilige Modell mit Sportfahrwerk (M-Technik) auswählen und eine beladungsfreie Vermessung mit Ist - Höhenständen durchführen.

Benötigtes Spezialwerkzeug (BMW Werkzeugnummern)

2 413 317 / 0 496 006 / 0 491 933 / 2 414 636 / 2 364 829 / 2 240 516 / 2 240 482 / 2 213 022 / 2 458 483
2 240 486 / 2 240 487 / 2 412 607 / 2 240 490 / 2 360 213 / 2 305 379 / 2 411 683 / 00 2 030 / 2 318 833
2 359 293

AC Schnitzer Fahrwerkstieferlegung

Vorderachse

Ausbau des Federbeins

Räder an der Vorderachse und Hinterachse demontieren.

Folgende Arbeiten sind rechts sowie links durchzuführen.

Abb. 1

Abdeckungen am Windlauf ausbauen. Dazu Verriegelung (1) entriegeln und Abdeckungen (2) entnehmen.



Abb. 2

Dichtung für Motorhaube (1) im Bereich der Abdeckung (2) lösen. Alle Spreiznieten (3) lösen und Abdeckung (2) ausfädeln und abnehmen.

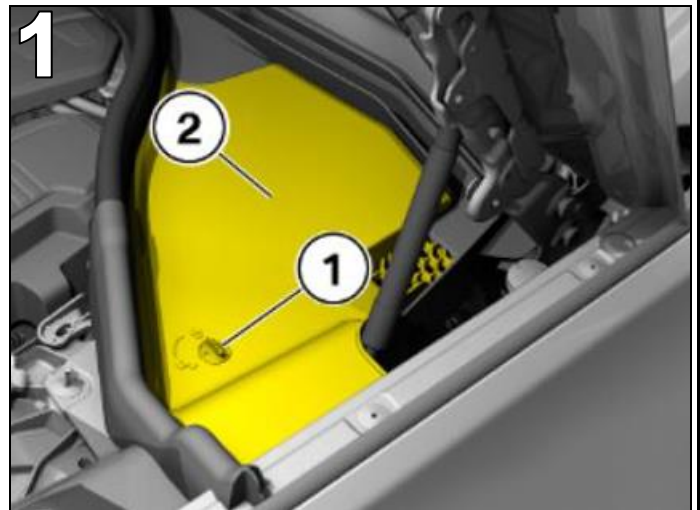

Abb. 3

Spreiznieten (1) lösen. Abdeckung (2) (Aufnahme für die Motorhaubendichtung) abnehmen.

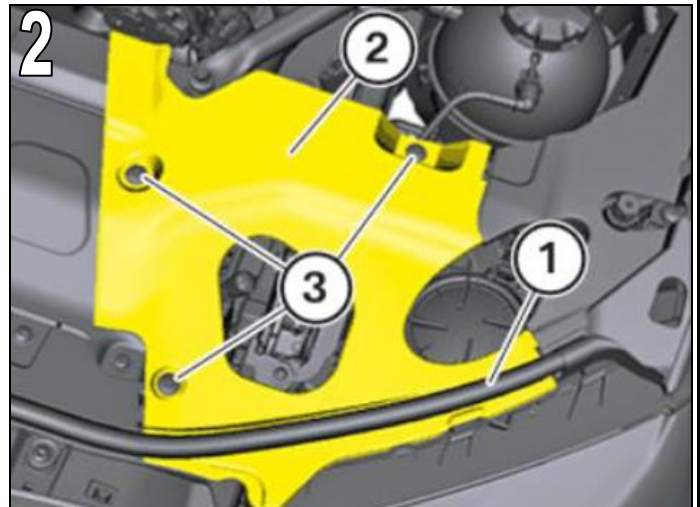
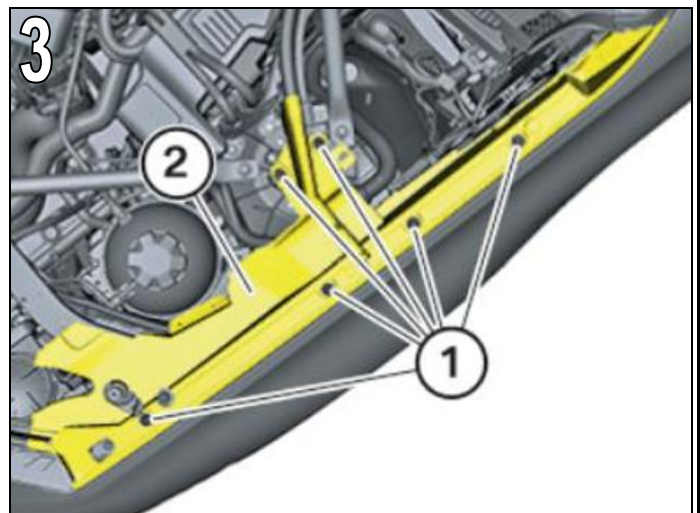

AC Schnitzer Fahrwerkstieferlegung

Vorderachse

Abb. 4

Spreiznieten (1) lösen. Abdeckung (2) entlang der gestrichelten Linie zur Seite klappen.



Abb. 5

Befestigungsmuttern (1) der **Domstrebe** (2) lösen und Domstrebe nach oben entnehmen.

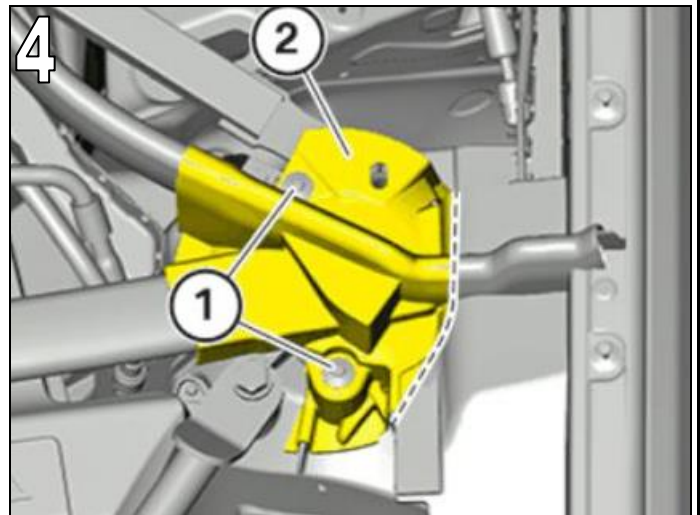

Abb. 6

Abtriebswelle vom Radlager lösen. Dazu Bremspedal durchdrücken und Bundschraube (1) lösen.

Hilfsperson zur Hilfe nehmen.

Abtriebswelle nicht am Gelenk hängen lassen, ggf. die Abtriebswelle hochbinden.

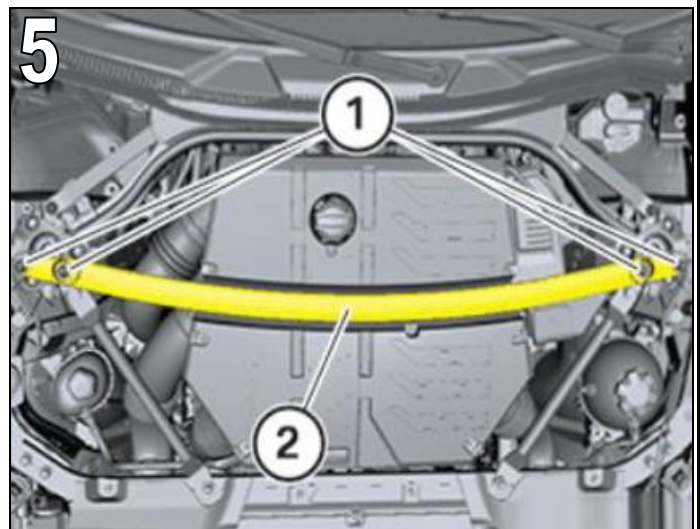

AC Schnitzer Fahrwerkstieferlegung

Vorderachse

Abb. 7

Stabilisator-Pendelstütze (2) vom Federbein lösen. Dazu Mutter (1) lösen. **Am Innen-Torx gehalten.**

Halter für den Bremsschlauch abnehmen.



Abb. 8

Bremsbelag-Verschleißsensorkabel (1) am Halter (2) ausclippen.

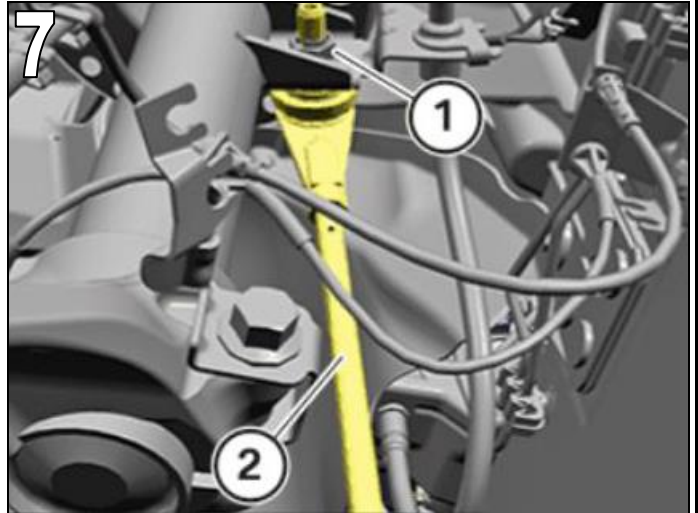

Abb. 9

Befestigungsschrauben (1) des Bremssattels (2) lösen. Bremssattel in Pfeilrichtung abziehen.

Der Bremssattel darf nicht am Bremsschlauch hängen.

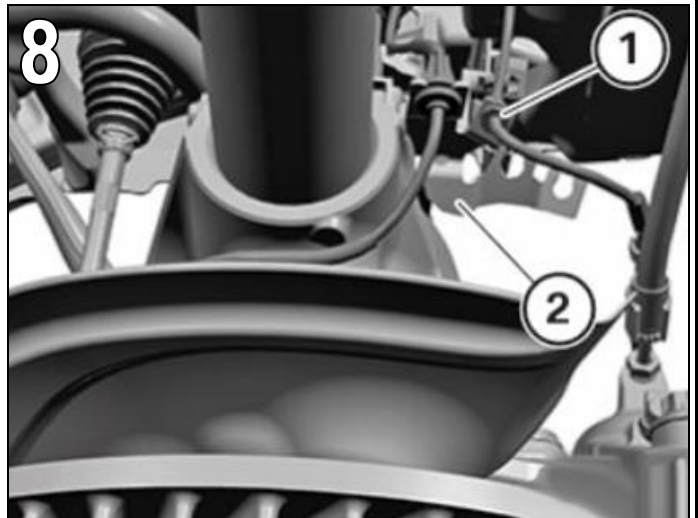
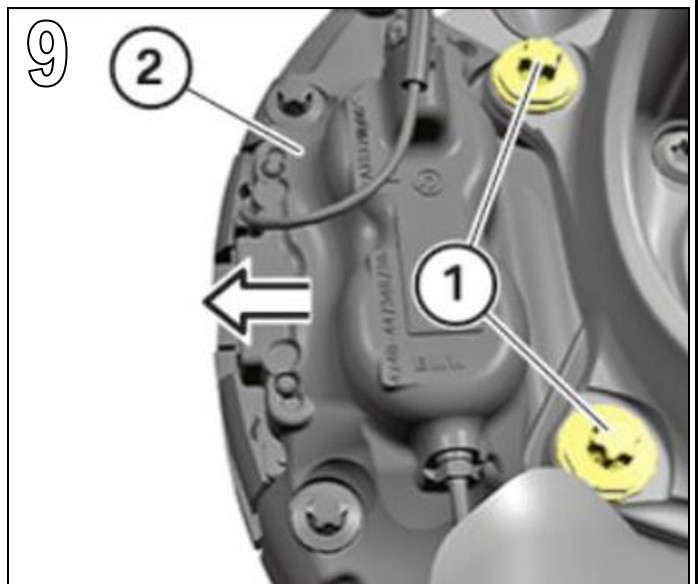

AC Schnitzer Fahrwerkstieferlegung

Vorderachse

Abb. 10

Bremssattel mit dem Spezialwerkzeug 2 413 317, oder geeignetem Hilfsmittel hochbinden.



Abb. 11

Spurstange (2) vom Schwenklager (3) lösen. Mutter (1) lösen. **Am Innen-Torx gehalten.**

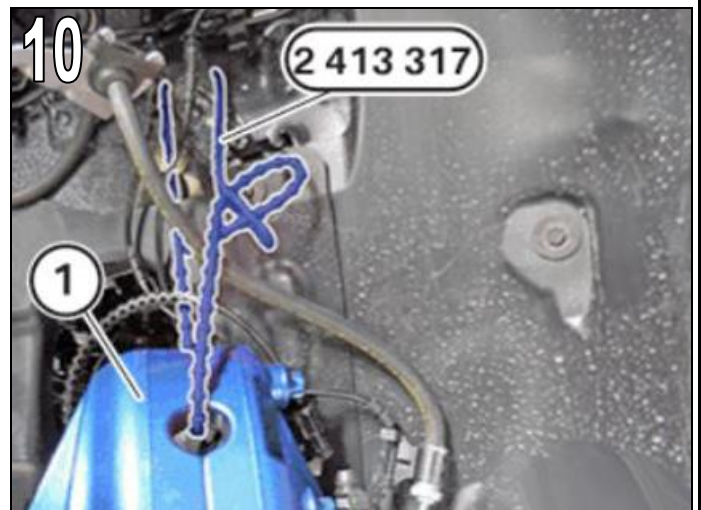

Abb. 12

Alle Steckverbindungen (1) an der elektronischen Dämpfer Control, sowie des Raddrehzahlsensors entriegeln und trennen.

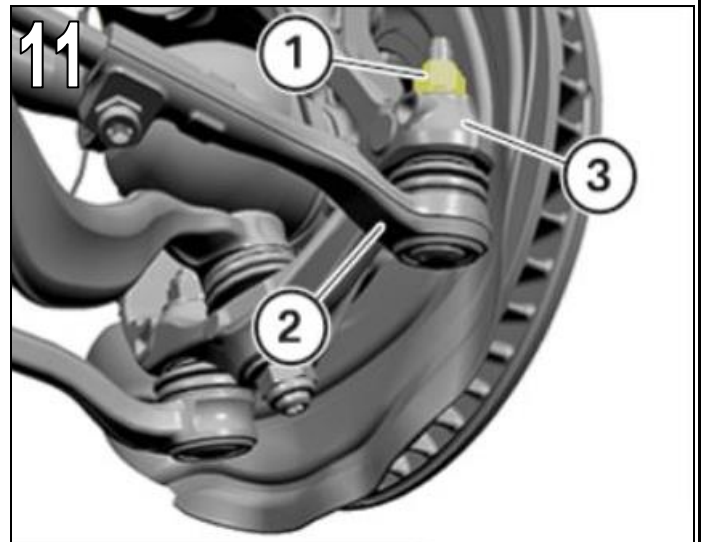
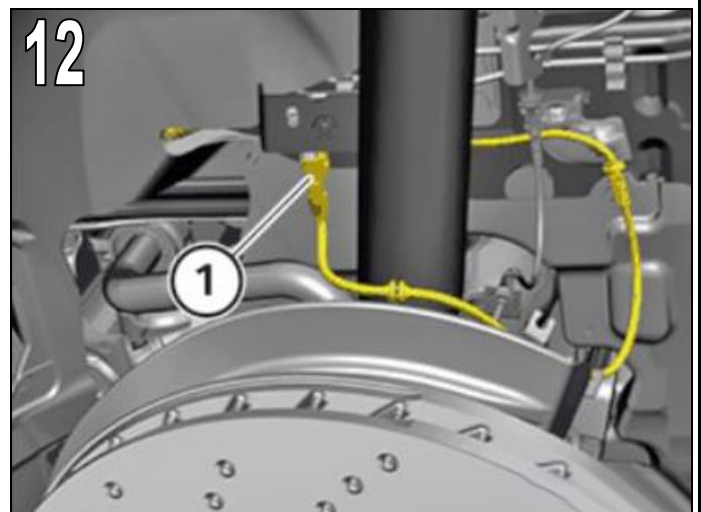

AC Schnitzer Fahrwerkstieferlegung

Vorderachse

Abb. 13

Mutter (1) der Anlenkstange (2) vom Höhenstandsensord lösen.



Abb. 14

Auf ausreichenden Abstand (1) zwischen dem Raddrehzahlsensor (2) und der Abtriebswelle (3) achten.

Schwenklager (4) nach außen drehen.

Abtriebswelle (3) in Fahrtrichtung zur Seite legen.

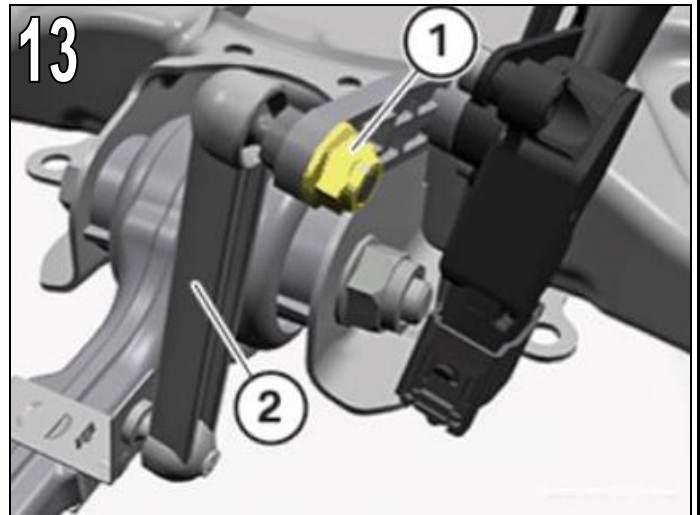

Abb. 15

Befestigungsmutter (1) lösen.

Am Innen-Torx gehalten.

Querlenker (2) ist vom Schwenklager (3) gelöst.

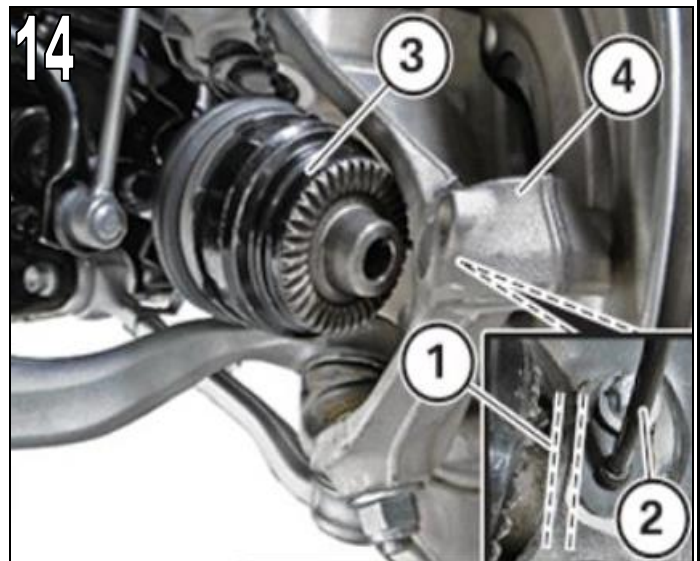
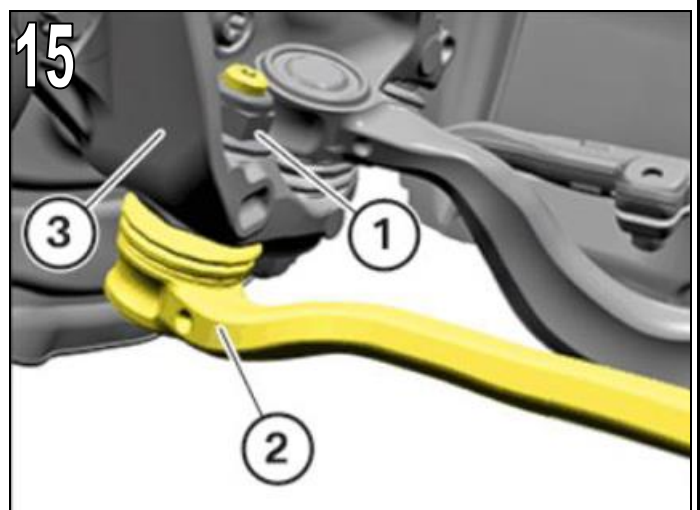

AC Schnitzer Fahrwerkstieferlegung

Vorderachse

Abb. 16

Abtriebswelle (1) am Schwenklager (2) positionieren.
Querlenker (3) aus dem Schwenklager ausfädeln.



Abb. 17

Befestigungsmutter (1) der Zugstrebe (2) lösen.
Am Innen-Torx gehalten.



Abb. 18

Zugstrebe (1) mit dem Spezialwerkzeug 0 491 933 und 0 496 006 vom Radführungsgelenk lösen.

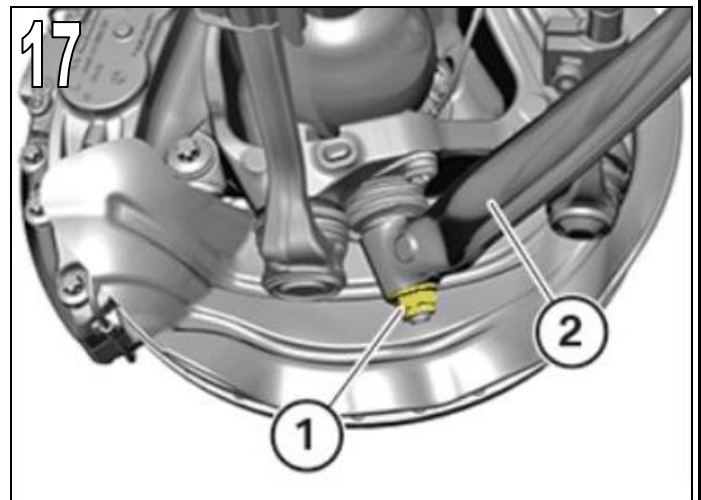
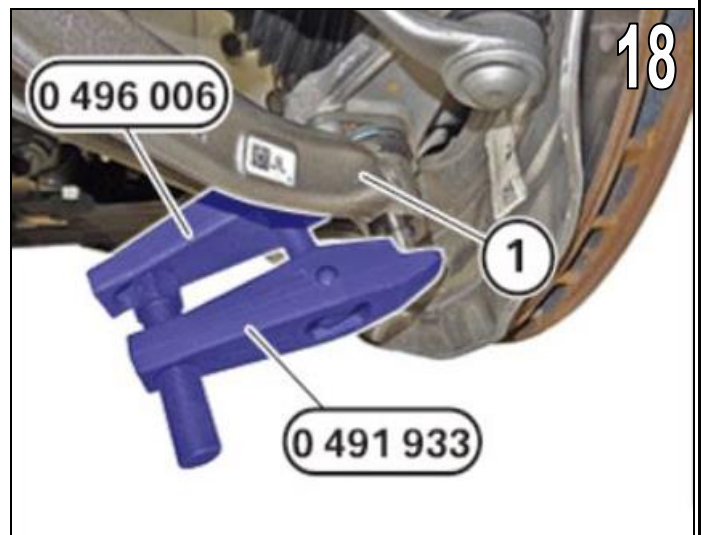

AC Schnitzer Fahrwerkstieferlegung

Vorderachse

Abb. 19

Raddrehzahlsensor (2) vom Schwenklager entnehmen.
Dazu Befestigungsschraube (1) lösen.



Abb. 20

Befestigungsschrauben (1) der Bremsscheibe lösen und
Bremsscheibe entnehmen.

**Auf keinen Fall mit einem Werkzeug gegen den
Reibring der Bremsscheibe schlagen.**



Abb. 21

Steckverbindung (1) trennen. Befestigungsschrauben (2)
lösen.

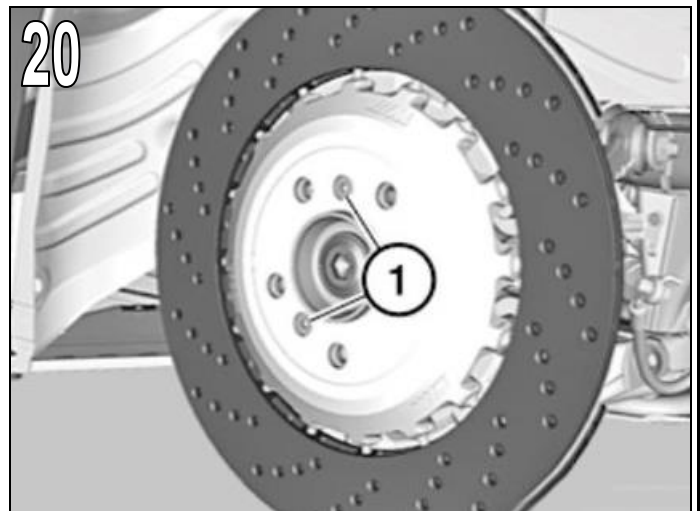
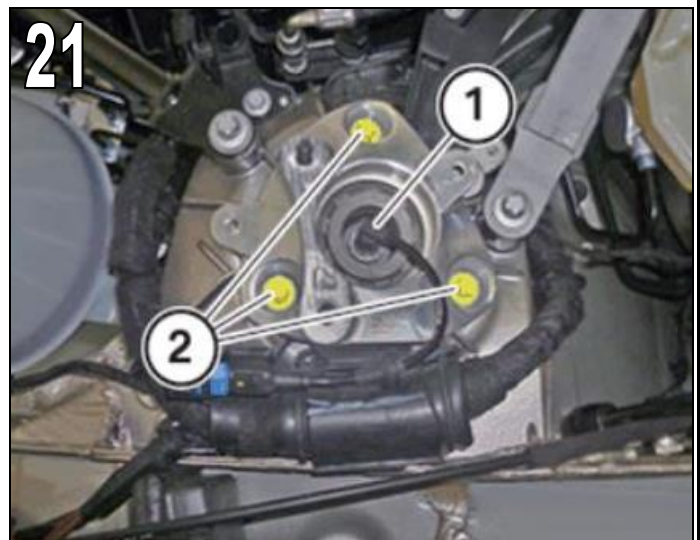

AC Schnitzer Fahrwerkstieferlegung

Vorderachse

Federbein gegen herabfallen sichern.

Abb. 22

Mutter (1) des Schwenklager lösen. Schraube (2) herausziehen und Halter (3) entnehmen.



Abb. 23

Schwenklager (1) mit dem Spezialwerkzeug 2 414 636 spreizen.

Das Spezialwerkzeug 2 414 636 so positionieren, dass der Zapfen (2) beim Abziehen des Schwenklagers das Spezialwerkzeug nicht berührt.

Schwenklager vom Federbein (3) nach unten abziehen und ausbauen.

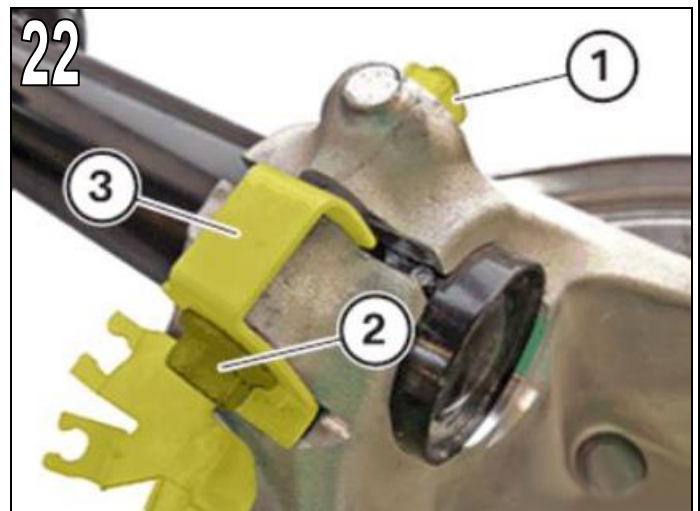

Abb. 24

Federspanner 2 213 022 mit Spezialwerkzeug 2 240 782 und 2 240 516 versehen. Arretierungsbolzen (1) müssen fühlbar und hörbar einrasten. Am Spezialwerkzeug 2 240 516 ist zwingend mit der Schutzeinlage 2 364 829 (Plastikschutz) zu verwenden.

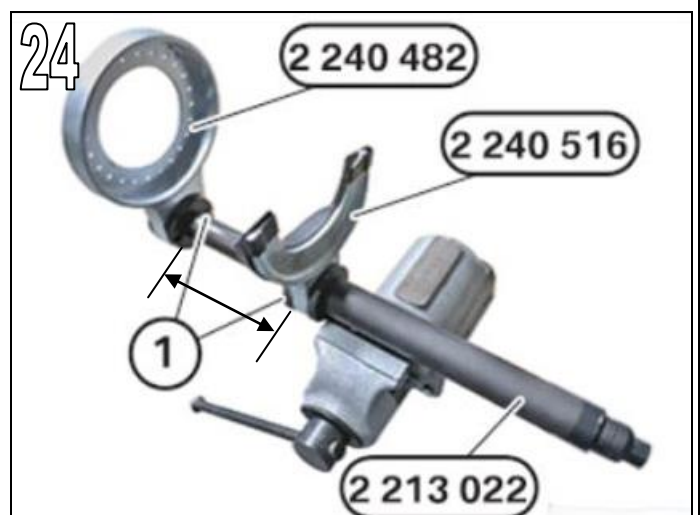

AC Schnitzer Fahrwerkstieferlegung

Vorderachse

Abb. 25

Spezialwerkzeug 2 458 483 in die Befestigungsplatte 2 240 482 positionieren.

Spezialwerkzeug 2 240 486 an der Befestigungsplatte positionieren und über die Bohrungen 11 und 19 mit den Schrauben (1) handfest verschrauben.

Federspanner auf 140mm aufdrehen. Abb. 24.



Abb. 26

Federbein in den Federspanner einlegen und das Federbeinstützlager (1) am Spezialwerkzeug 2 458 483 positionieren.

Das Federbein muss vollständig am Spezialwerkzeug 2 458 483 anliegen.

Die untere Windung der Schraubenfeder muss vollständig in der Vertiefung des Spezialwerkzeugs 2 240 516 liegen.



Abb. 27

Spezialwerkzeug 2 240 487 zwingend mit dem Spezialwerkzeug 2 412 607 verwenden.



AC Schnitzer Fahrwerkstieferlegung

Vorderachse

Abb. 28

Spezialwerkzeug 2 240 487 mit den Spezialwerkzeugen 2 240 490 positionieren. Die gummierte Seite des Spezialwerkzeugs 2 240 487 muss an der oberen Windung der Schraubenfeder anliegen.

Federbein so positionieren, dass das Schraubenfederende (1) mit dem Maß (A) am Spezialwerkzeug 2 240 487 übersteht.

Maß (A) = 5mm

Spezialwerkzeug 2 240 490 gleichmäßig festziehen.
Anzugsdrehmoment 8Nm.

Abb. 29

Spezialwerkzeug 2 240 487 muss parallel (1) zur oberen Windung der Schraubenfeder anliegen.

Der korrekte Sitz des Spezialwerkzeugs 2 240 487 muss überprüft werden. Sollte das Schraubenfederende sich relativ zum Spezialwerkzeug 2 240 487 verdrehen, ist abbrechen und von vorne zu beginnen.

Federspanner spannen, bis das Maß 90mm erreicht ist.
Abb. 24. Maß darf nicht unterschritten werden.

Abb. 30

Befestigungsmutter mit Spezialwerkzeug 2 360 213 lösen und Stoßdämpfer entnehmen.

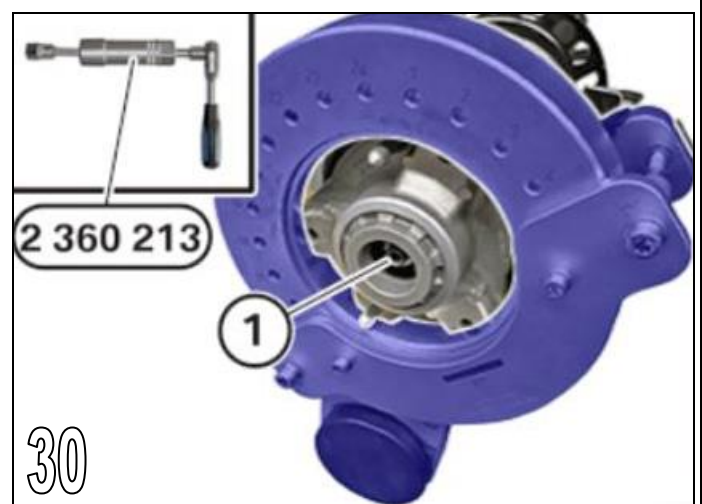
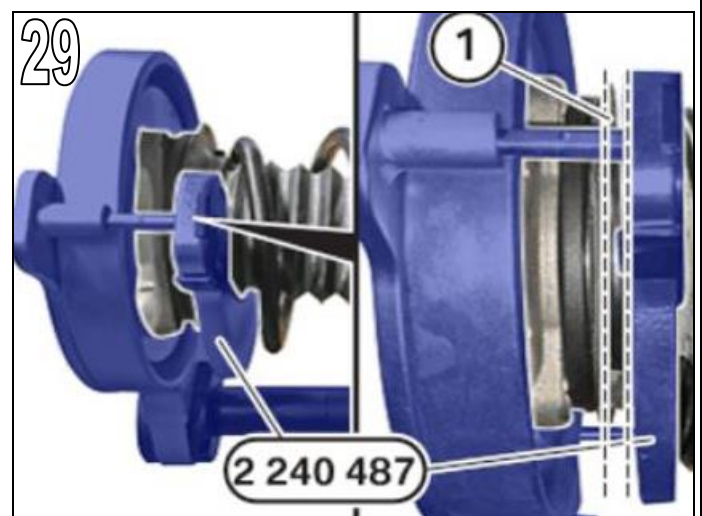
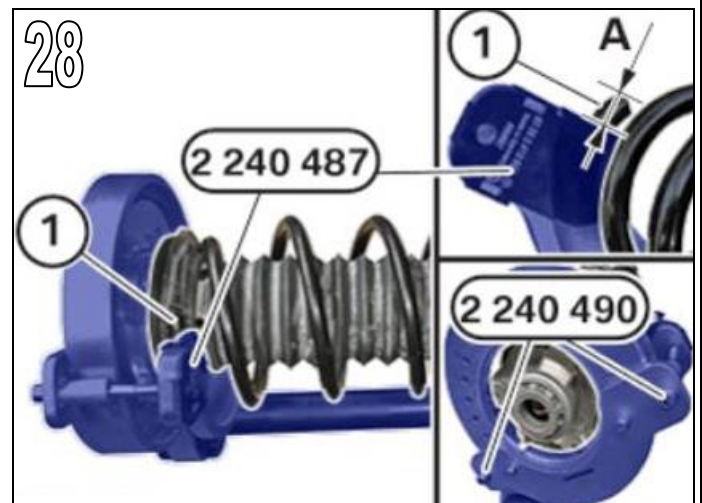

AC Schnitzer Fahrwerkstieferlegung

Vorderachse

Federspanner entspannen. Spezialwerkzeug 20 240 490 lösen, Spezialwerkzeug 2 240 487 ausbauen und Schraubenfeder entnehmen.

Abb. 31

AC Schnitzer Fahrwerksfeder mit dem Abgeflachten Ende im Stützlager einsetzen und zur Federunterlage oben (3) ausrichten.

Zusammenbau des Federbeins in umgekehrter Reihenfolge. Befestigungsmutter des Stoßdämpfers erneuern und **Anzugsdrehmoment 71Nm** beachten.

Federbein in umgekehrter Reihenfolge wieder im Fahrzeug verbauen. **Anzugsdrehmomente beachten.**

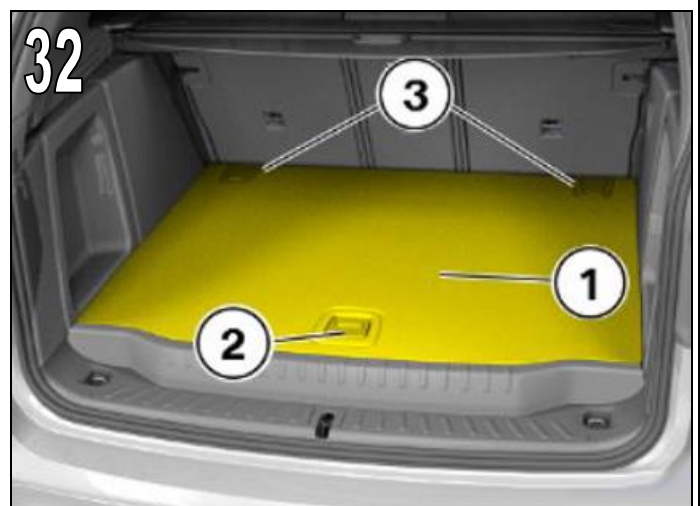
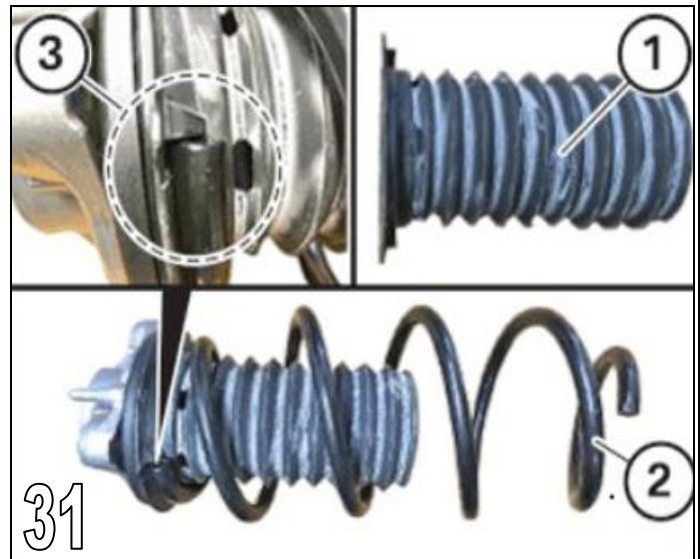

Hinterachse

Abb. 32

Gepäckraum-Bodenverkleidung (1) am Griff (2) entriegeln, leicht anheben und nach hinten aus den Verrasterungen (3) entnehmen.

Abdeckrollo aus der Halterung entnehmen und ausbauen.

Abb. 33

Klappe (2) in der Gepäckraumverkleidung ausbauen.

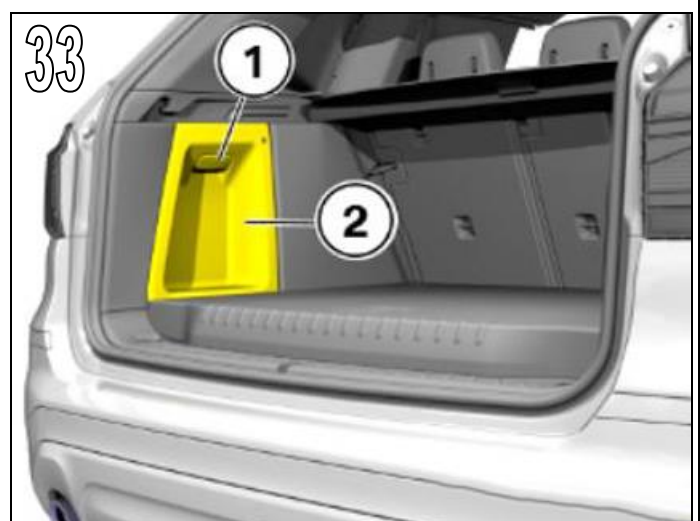

AC Schnitzer Fahrwerkstieferlegung

Hinterachse

Abb. 34

Abdeckung in der Gurtaustrittsblende (1) aus den Verrastungen (2) lösen und abnehmen.



Abb. 35

Spreizieten (1) lösen und Gepäckraum-Radhausverkleidung (2) ausfädeln und entnehmen.

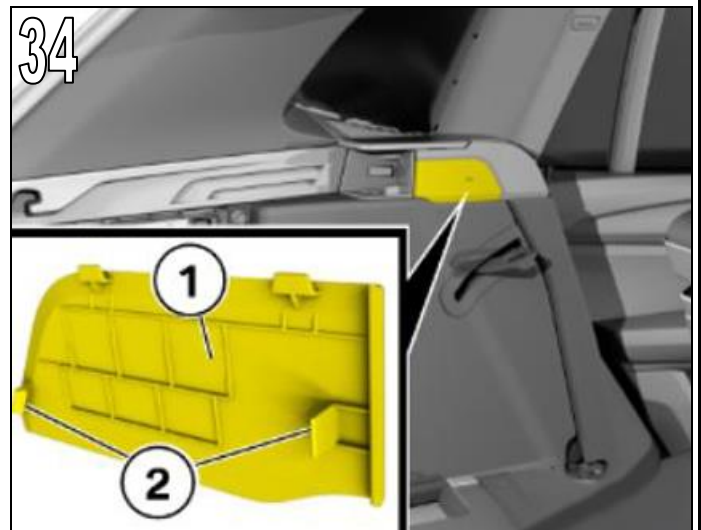

Abb. 36

Befestigungsschrauben (1) lösen, Verzurrtschiene (2) im Gepäckraumboden leicht anheben und hintennach vorne ausfädeln.

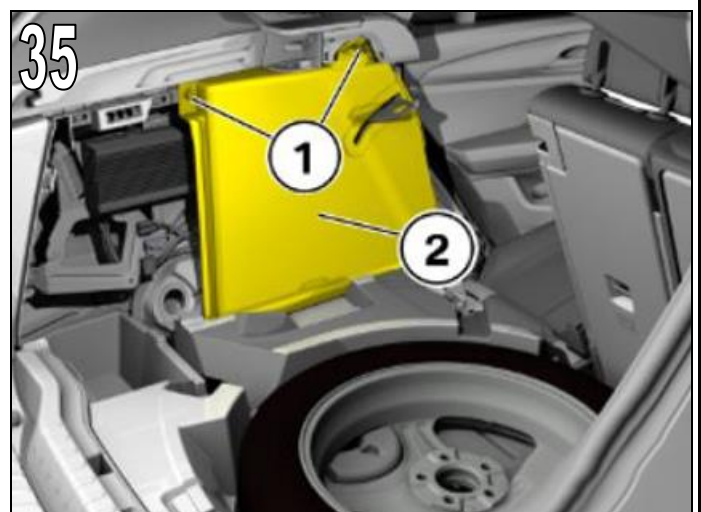
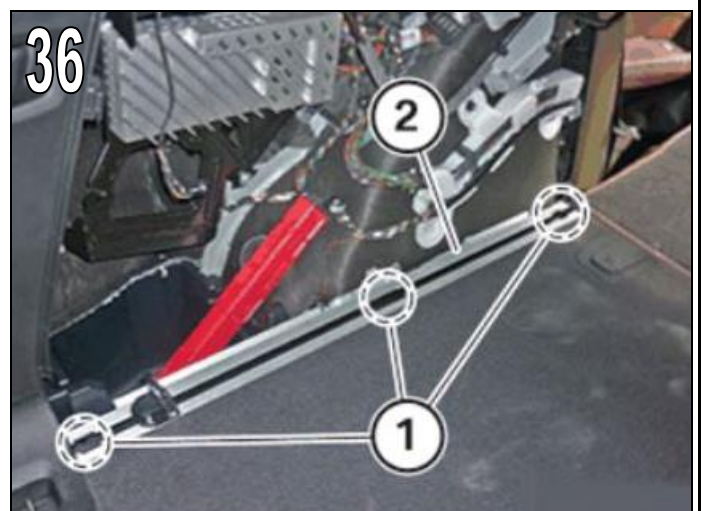

AC Schnitzer Fahrwerkstieferlegung

Hinterachse

Abb. 37

Befestigungsschrauben (1) der Abdeckung (2) Sturzlenker (3) lösen und ausfädeln.



Abb. 38

Sturzlenker (1) mit Spezialwerkzeug 00 2 030 / 0 411 683 / 2 305 379 oder geeignetem Hilfsmittel abstützen.

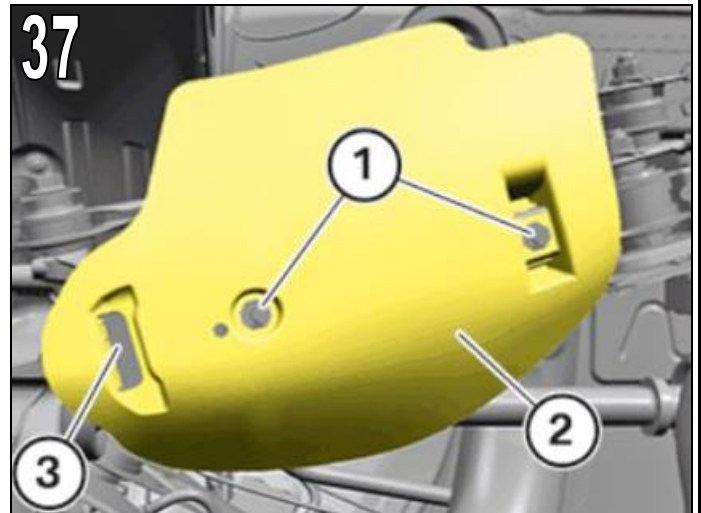

Abb. 39

Mutter (1) und Befestigungsschraube (2) lösen und herausziehen.

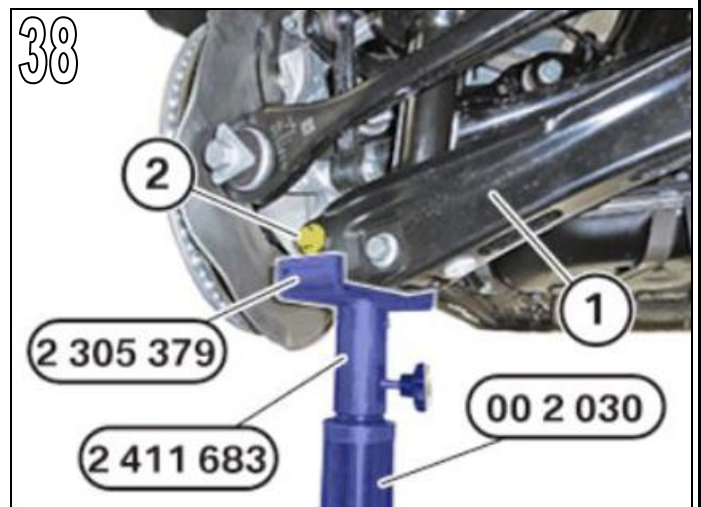
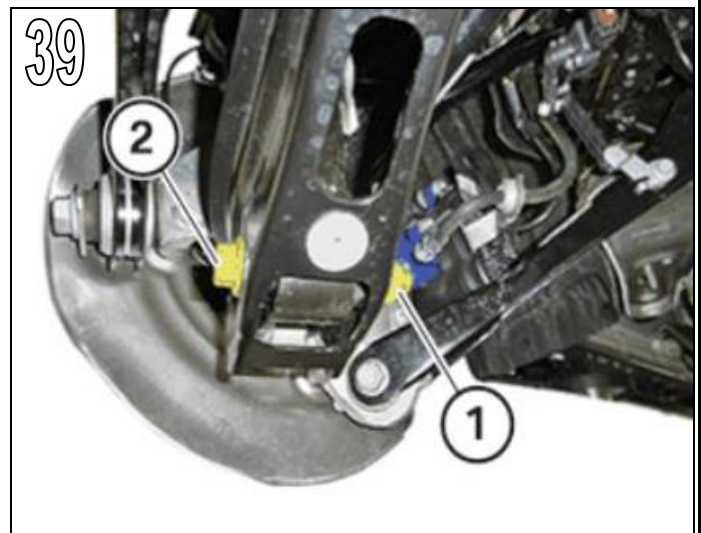

AC Schnitzer Fahrwerkstieferlegung

Hinterachse

Abb. 40

Verschlussdeckel (1) öffnen, Mutter (2) lösen und Exenterscheibe ausbauen.



Abb. 41

Exenterscheibe (1) herausziehen und Sturzlenker (2) ausbauen.

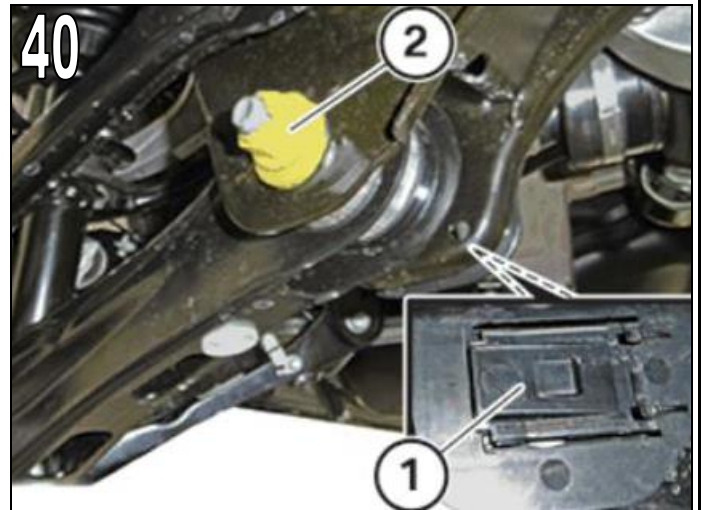

Abb. 42

Steckverbindung (1) entriegeln und trennen.
Kabel aus dem Halter (2) lösen.

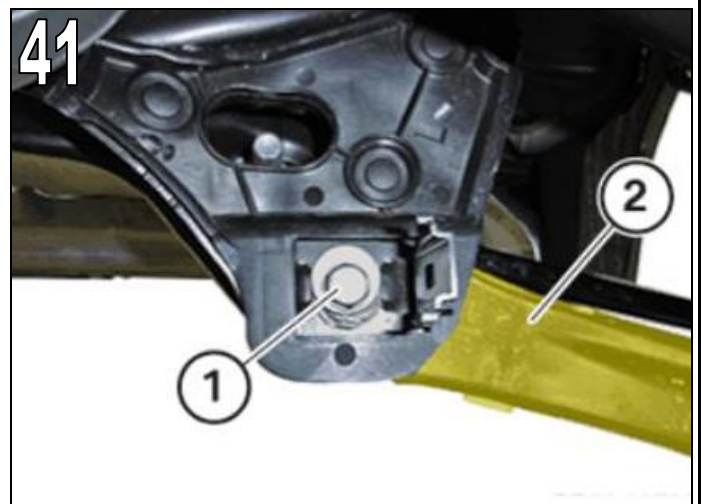
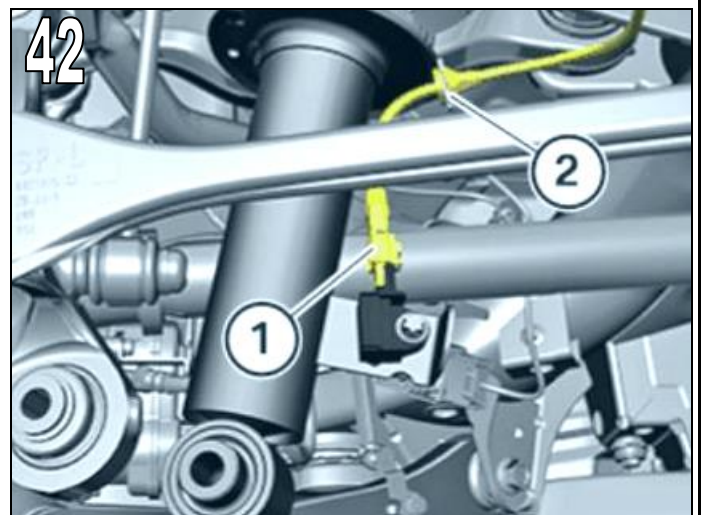

AC Schnitzer Fahrwerkstieferlegung

Hinterachse

Abb. 43

Steckverbindung (1) an der Schallisolierung (2) lösen und trennen.



Abb. 44

Steckverbindung (1) am Stoßdämpfer lösen trennen und Adapterleitung (2) ausbauen.

Alle vier Befestigungsschrauben lösen.

Federbein nach unten ausbauen und dem Fahrzeug entnehmen.

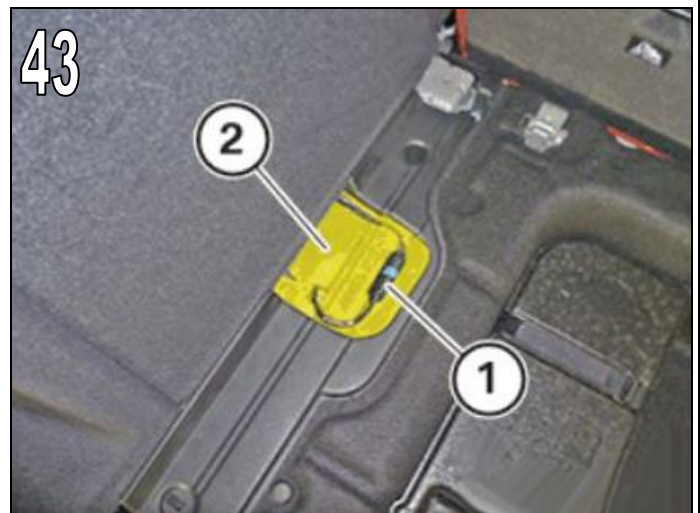

Abb. 45

Federspanner 2 213 022 mit Spezialwerkzeug 2 318 833 versehen. Arretierungsbolzen (1) müssen fühlbar und hörbar einrasten. Am Spezialwerkzeug 2 318 833 ist zwingend mit der Schutzeinlage 2 359 293 (Plastikschutz) zu verwenden.

Federspanner auf 95mm aufdrehen. **Abb. 24.**

Federbein in den Federspanner einlegen. Die Windung der Schraubenfeder (1) muss vollständig in der Vertiefung der Spezialwerkzeug 2 318 833 liegen.

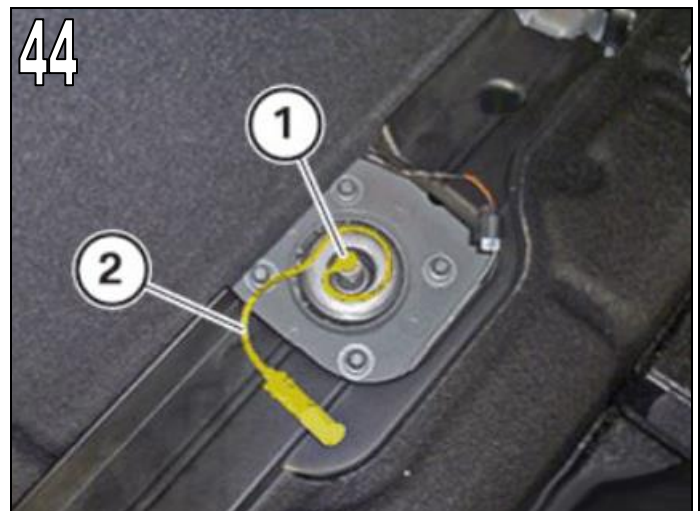

AC Schnitzer Fahrwerkstieferlegung

Hinterachse

Abb. 46

Federbein in den Spezialwerkzeugen verdrehen und das untere Schraubenfederende (1) wie dargestellt positionieren.

Federspanner spannen, bis das Maß 30mm erreicht ist.

Abb. 24. Maß darf nicht unterschritten werden.



Abb. 47

Mutter (1) mit Spezialwerkzeug 2 360 213 lösen. Federbeinstützlager (2) mit der Federunterlage abnehmen.

Federspanner entspannen und Schraubenfeder entnehmen.

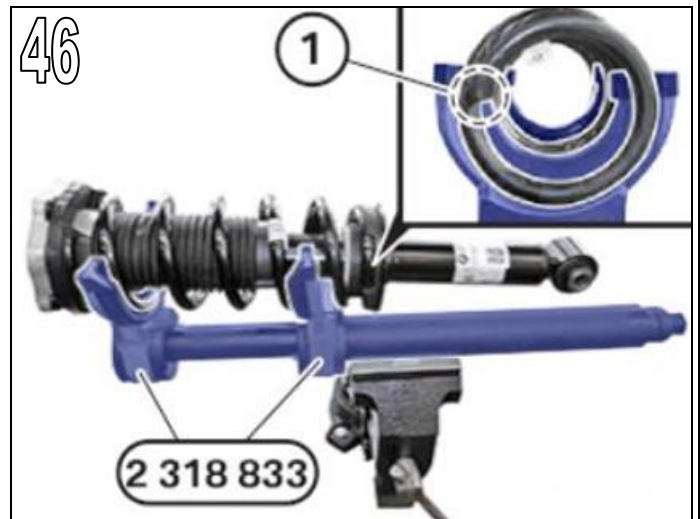

Abb. 48

AC Schnitzer Fahrwerksfeder einsetzen und unteres Fahrwerksfederende (1) wie dargestellt positionieren.

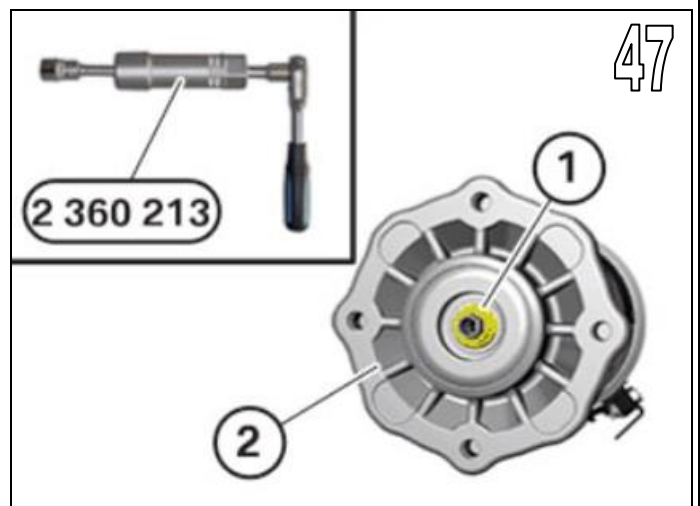

AC Schnitzer Fahrwerkstieferlegung

Hinterachse

Zusammenbau des Federbeins in umgekehrter Reihenfolge. Befestigungsmutter des Stoßdämpfers erneuern und **Anzugsdrehmoment 38Nm** beachten.

Darauf achten...

Abb. 49

Federbeinstützlager (1) und die Federunterlage (2) anhand der Pfeile zueinander ausrichten.



Abb. 50

Unteres AC Schnitzer Fahrwerksfederende (1) an der Federunterlage auf Anschlag ausrichten.

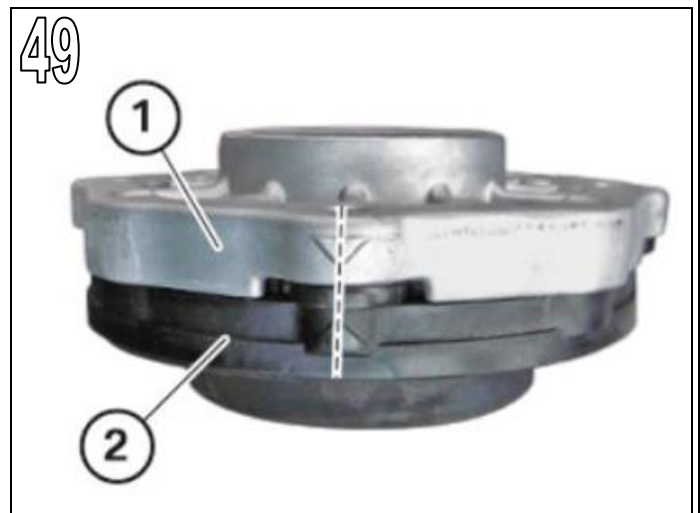

Abb. 51

Obere AC Schnitzer Fahrwerksfederende (1) beim Entspannen des Federspanners auf Anschlag an der Federunterlage ausrichten.

Federbein in umgekehrter Reihenfolge wieder im Fahrzeug verbauen. **Anzugsdrehmomente beachten.**

Fahrzeuginnenraum im umgekehrter Reihenfolge wieder komplettieren.



Irrtum, Änderung sowie technische Weiterentwicklung vorbehalten !

AC Schnitzer Fahrwerkstieferlegung

Am Fahrzeug ist eine Kontrolle, ggf. Korrigierung der Scheinwerfereinstellung vorzunehmen.

Fahrwerksvermessung durchführen !



AC[®] SCHNITZER

-Fitting Instructions-

Lowered Suspension

X3M F97 / X4M F98



Part No. 3130 297 XXX

General Notes !



AC Schnitzer Lowered Suspension

Important Notes!

These Fitting Instructions must be read in full before beginning installation work. AC Schnitzer bears no liability for damage caused by incorrect installation !

These Fitting Instructions are intended solely for use by authorised AC Schnitzer dealers.

These Fitting Instructions are in all cases directed at professionals trained in BMW vehicles who have the corresponding specialist knowledge.

As manufacturer, we are obliged to point out that any changes you make to a vehicle licensed for use on public roads require approval by a test centre and registration in the vehicle documents.

As the legal regulations may vary according to location, please contact the competent authorities for information.

Fitting

Carry out all work in accordance with applicable safety regulations (e.g. wear safety goggles, ear protectors and gloves).

Before using any special tool, read the associated Operating Instructions in full! All safety notes and instructions must be observed strictly !

Failure to observe the safety notes and instructions carries a risk of significant injury or damage !

Do not tighten coil springs to block !

Fitting time (1 unit = 5 Minutes)

The fitting time may vary depending on condition and equipment level of the vehicle.
See the AC Schnitzer price list for current fitting times.

Fitting Instructions No.: 3130 297 XXX / TSch / Issue: 17.03.2020

AC Schnitzer - Neuenhofstraße 160 - D - 52078 Aachen - Tel. 0241/5688 -130 / www.ac-schnitzer.de

AC Schnitzer Lowered Suspension

Note for fitting

After fitting the AC Schnitzer suspension springs, or AC Schnitzer sports/racing suspension, a vehicle alignment must be carried out.

Note on vehicle alignment

The vehicle alignment is carried out to BMW specifications using BMW KDS data. Select the respective model with sports suspension (M-Technik) and carry out an alignment in unloaded state using actual ride heights.

Special tools required (BMW tool numbers)

2 413 317 / 0 496 006 / 0 491 933 / 2 414 636 / 2 364 829 / 2 240 516 / 2 240 482 / 2 213 022 / 2 458 483
2 240 486 / 2 240 487 / 2 412 607 / 2 240 490 / 2 360 213 / 2 305 379 / 2 411 683 / 00 2 030 / 2 318 833
2 359 293

Fitting Instructions

AC Schnitzer Lowered Suspension

Front Axle

Removing the Spring Strut

Remove wheels on front and rear axles.

The following work must be carried out on the right and left sides.

Fig. 1

Remove air guide cover. To do this, release catch (1) and remove cover (2).

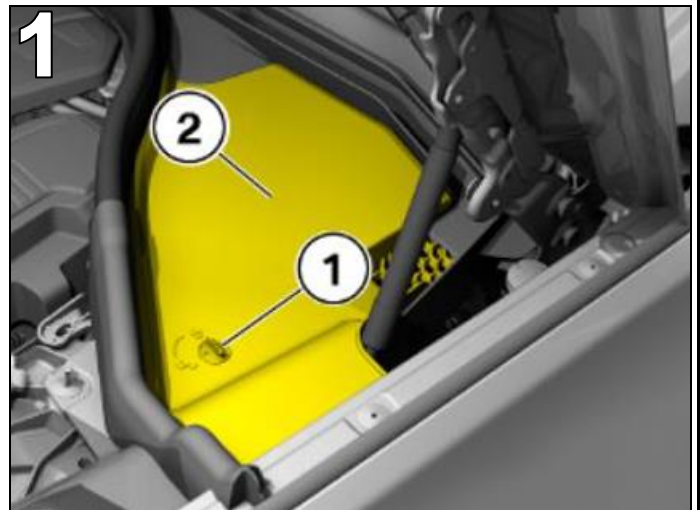

Fig. 2

Release bonnet seal (1) in the region of the cover (2). Detach all spread rivets (3), extract cover (2) and remove.

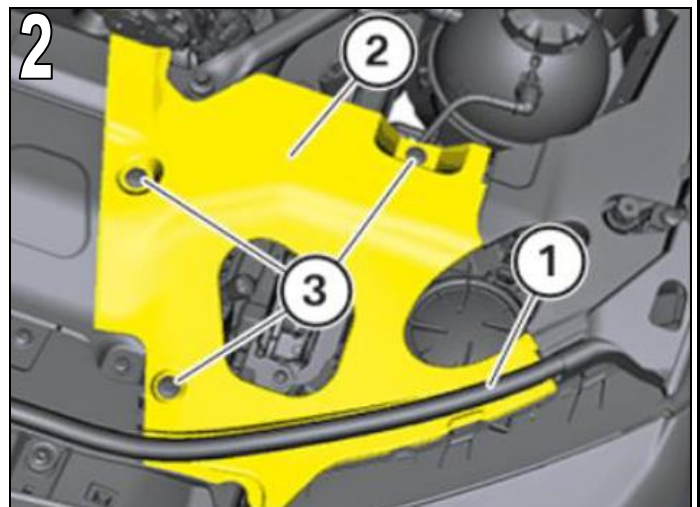
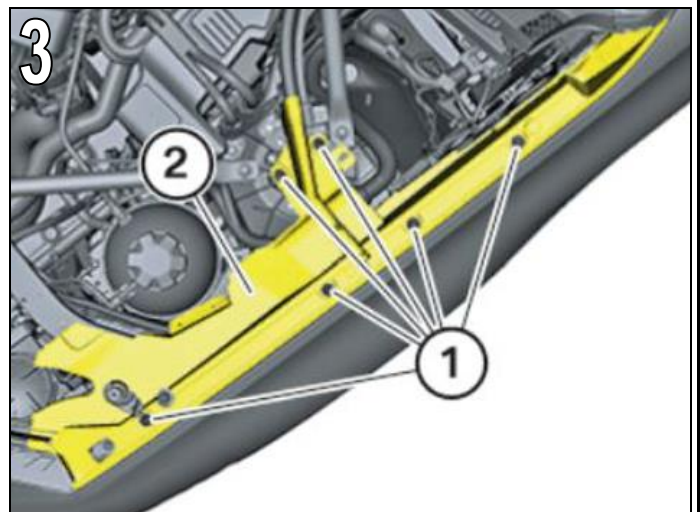

Fig. 3

Release spread rivets (1). Remove cover (2) (holder for bonnet seal).



Fitting Instructions

AC
SCHNITZER

AC Schnitzer Lowered Suspension

Front Axle

Fig. 4

Release spread rivets (1). Fold cover (2) aside along dotted line.

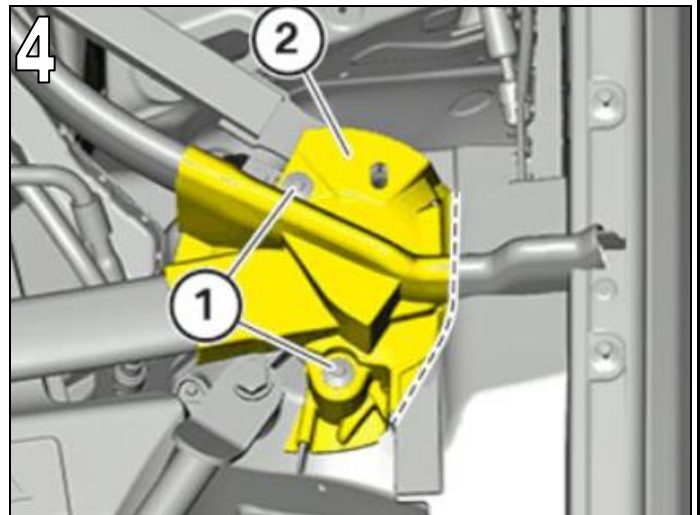

Fig. 5

Release fixing nuts (1) from strut brace (2) and remove strut brace upwards.

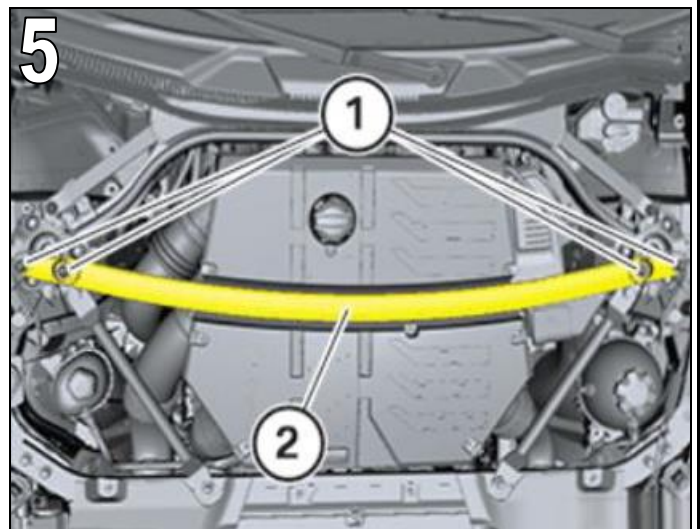

Fig. 6

Detach drive shaft from wheel bearing. To do this, press the brake pedal and release collar screw (1).

Ask another person to assist.

Do not allow shaft to be suspended from the joint; tie drive shaft up if necessary.



Fitting Instructions No.: 3130 297 XXX / TSch / Issue: 17.03.2020

AC Schnitzer - Neuenhofstraße 160 - D - 52078 Aachen - Tel. 0241/5688 -130 / www.ac-schnitzer.de

Fitting Instructions

AC
SCHNITZER

AC Schnitzer Lowered Suspension

Front Axle

Fig. 7

Detach antiroll bar pendulum support (2) from spring strut. Release nut (1). Counterhold at Torx socket.

Remove brake hose bracket.

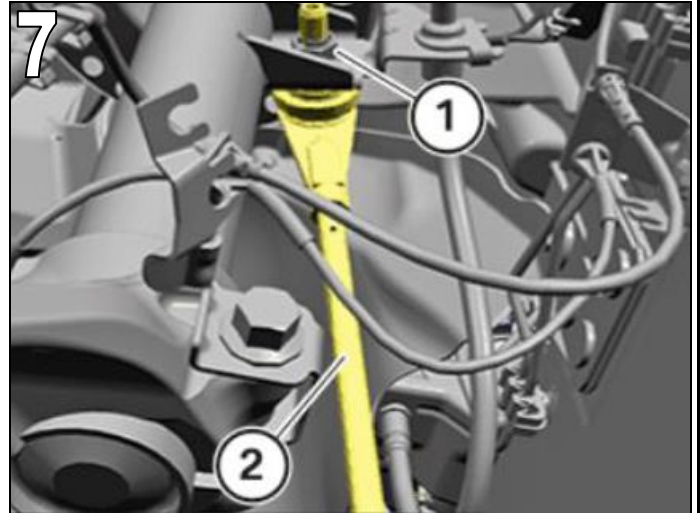

Fig. 8

Unclip brake pad wear sensor cable (1) from bracket (2).

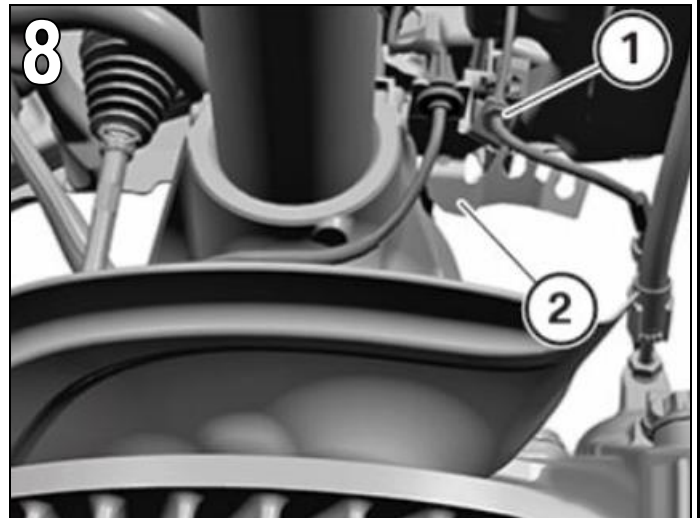
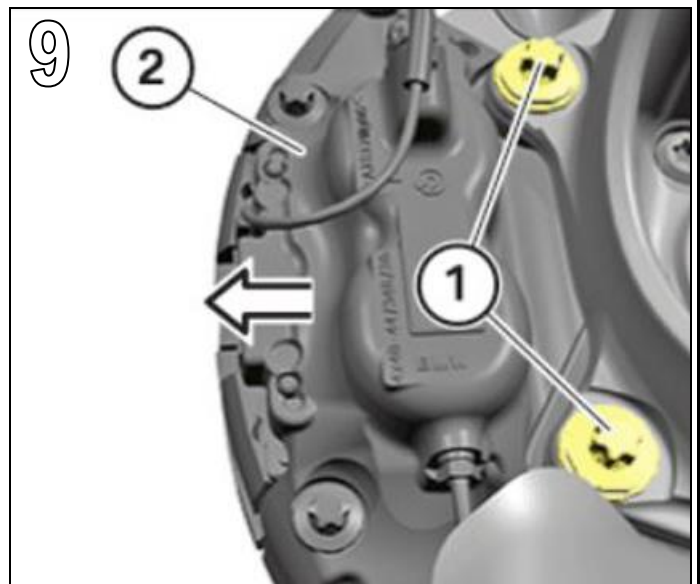

Fig. 9

Release fixing bolts (1) for brake caliper (2). Pull off brake caliper in direction of arrow.

The brake caliper must not be suspended from the brake hose.



AC Schnitzer Lowered Suspension

Front Axle

Fig. 10

Tie up brake caliper using special tool 2 413 317, or suitable aid.



Fig. 11

Release track rod (2) from pivot bearing (3).
Release nut (1). **Counterhold at Torx socket.**

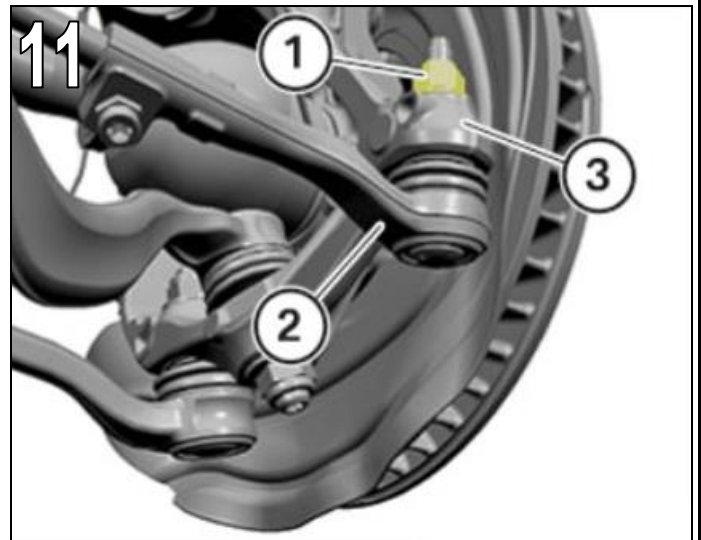
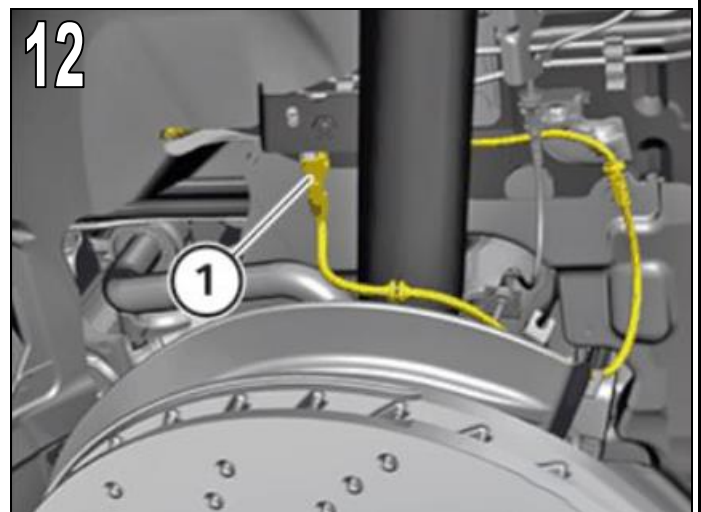

Fig. 12

Release and separate all plug connections (1) on the electronic damper control and the wheel speed sensor.



Fitting Instructions

AC
SCHNITZER

AC Schnitzer Lowered Suspension

Front Axle

Fig. 13

Release nut (1) of pivot rod (2) from ride height sensor.

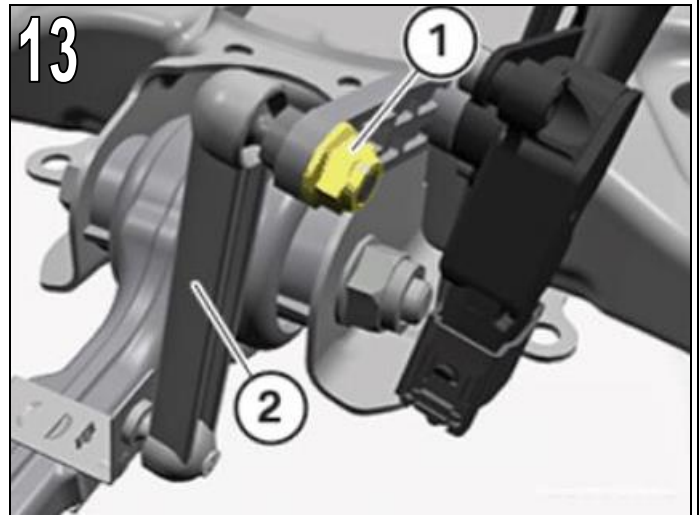

Fig. 14

Ensure an adequate clearance (1) between the wheel speed sensor (2) and the drive shaft (3).

Turn pivot bearing (4) towards the outside.

Lay drive shaft (3) aside in direction of travel.

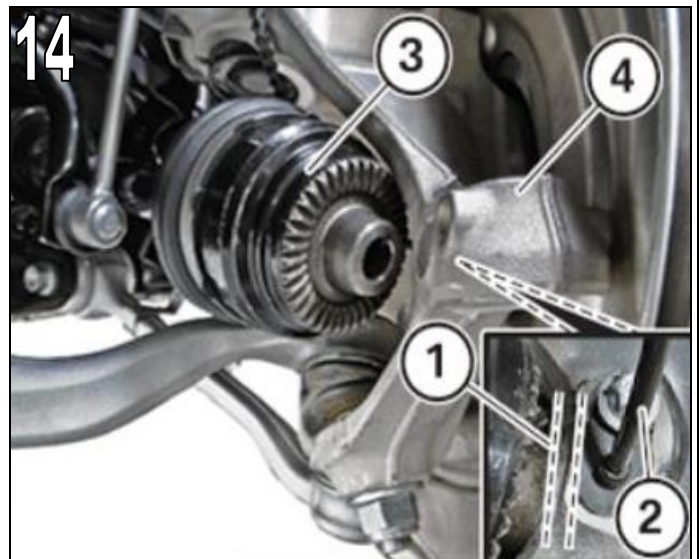
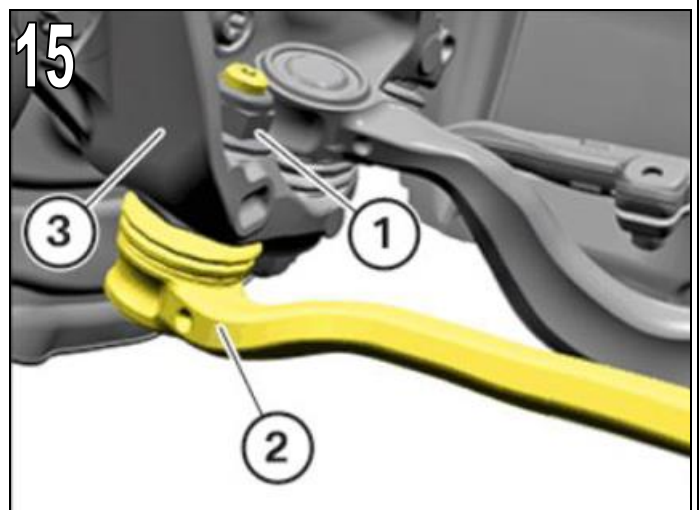

Fig. 15

Release fixing nut (1). Counterhold at Torx socket.

Remove transverse control arm (2) from pivot bearing (3).



Fitting Instructions

AC
SCHNITZER

AC Schnitzer Lowered Suspension

Front Axle

Fig. 16

Position drive shaft (1) at pivot bearing (2).
Extract transverse control arm (3) from pivot bearing.

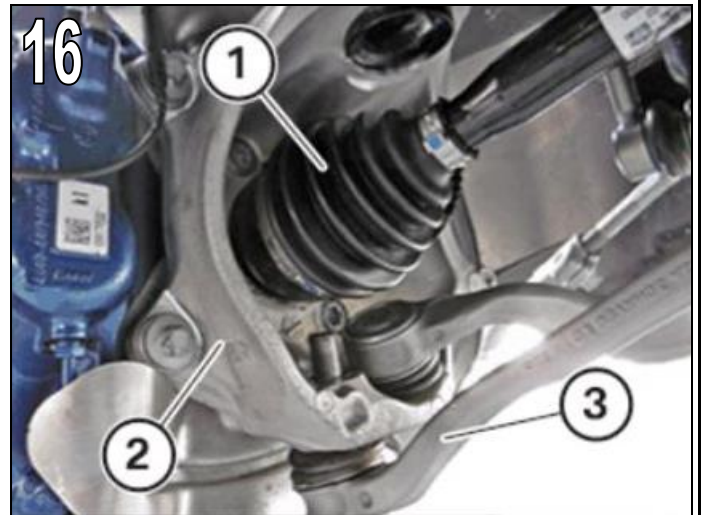

Fig. 17

Release fixing nut (1) of tie bar (2).
Counterhold at Torx socket.

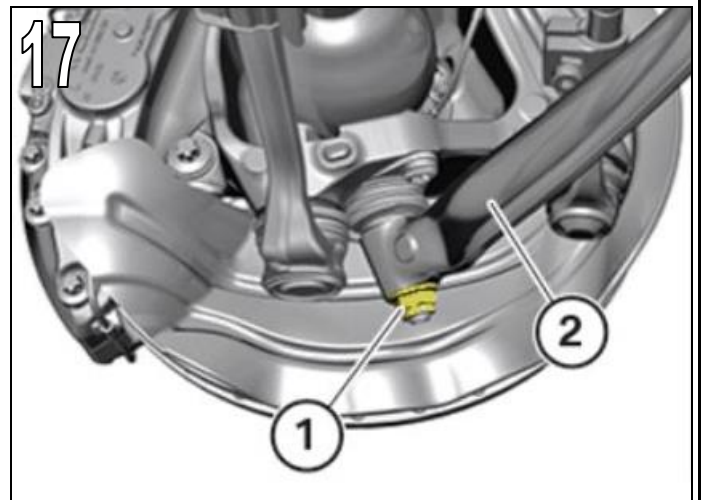
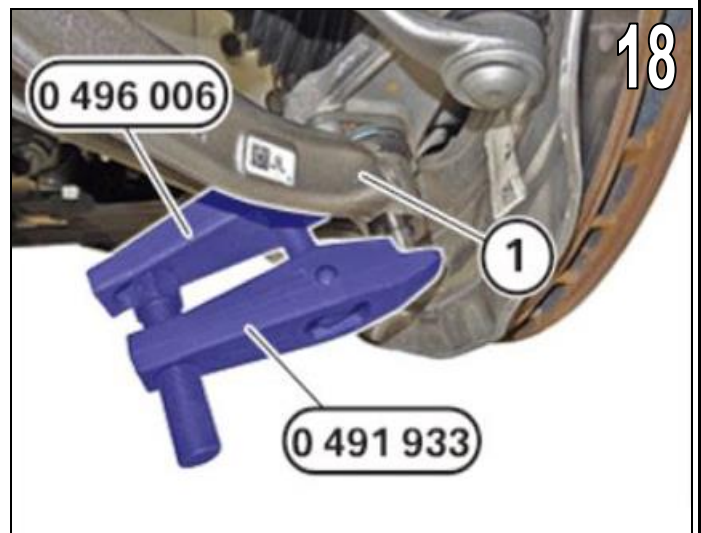

Fig. 18

Detach tie bar (1) from wheel guiding joint using special tools 0 491 933 and 0 496 006.



Fitting Instructions No.: 3130 297 XXX / TSch / Issue: 17.03.2020

AC Schnitzer - Neuenhofstraße 160 - D - 52078 Aachen - Tel. 0241/5688 -130 / www.ac-schnitzer.de

AC Schnitzer Lowered Suspension

Front Axle

Fig. 19

Release wheel speed sensor (2) from pivot bearing.
To do this, remove the fixing bolt (1).



Fig. 20

Release brake disc fixing bolts (1) and remove brake disc.

Never hit the friction ring of the brake disc with a tool.

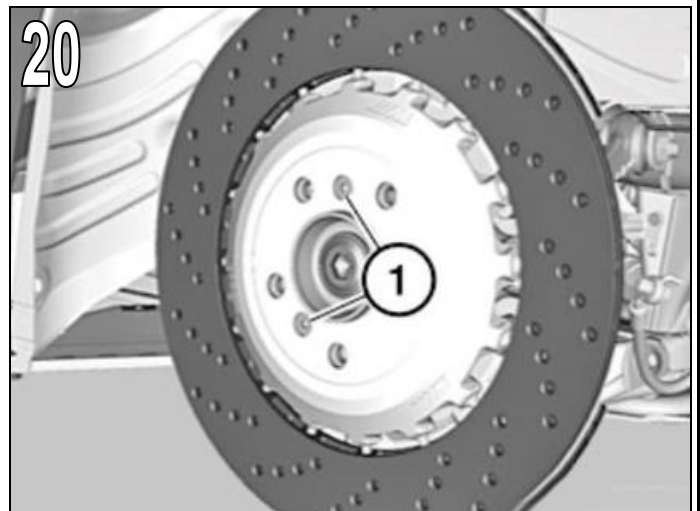
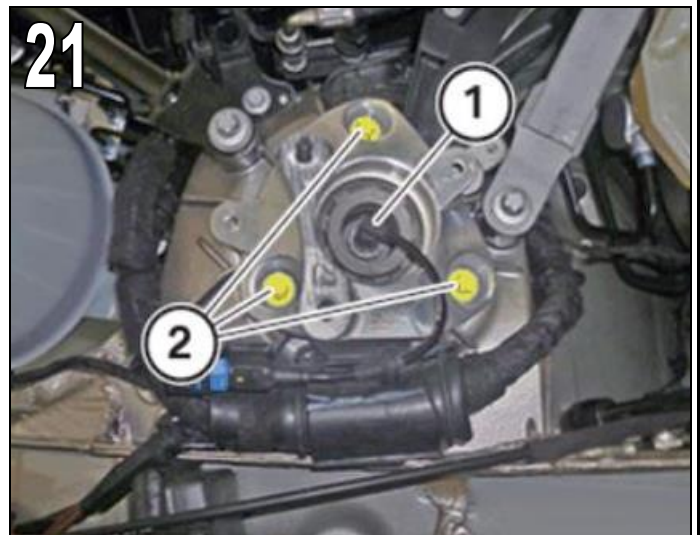

Fig. 21

Separate plug connection (1). Release fixing bolts (2).



Fitting Instructions

AC Schnitzer Lowered Suspension

Front Axle

Secure spring strut against falling.

Fig. 22

Release pivot bearing nut (1). Extract bolt (2) and remove bracket (3).

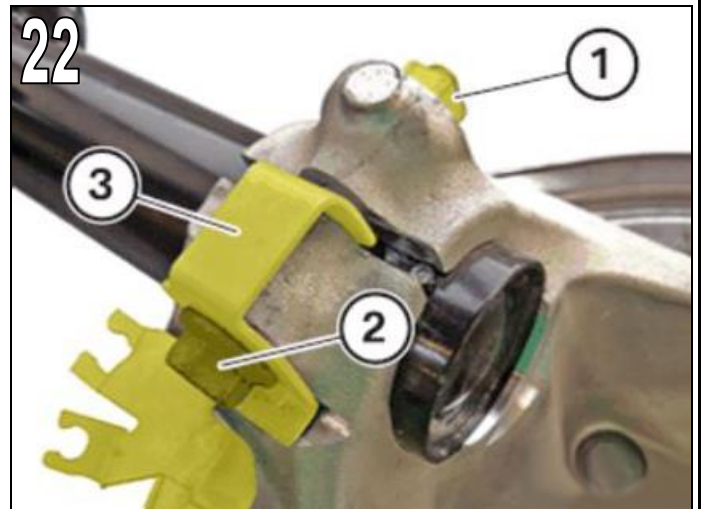

Fig. 23

Spread pivot bearing (1) using special tool 2 414 636.

Position special tool 2 414 636 so that the peg (2) does not touch the special tool when extracting the pivot bearing.

Withdraw pivot bearing downward from spring strut (3) and remove.

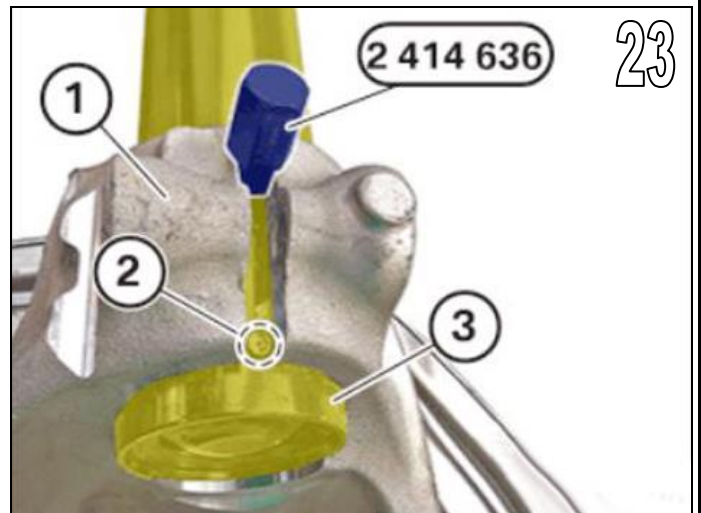
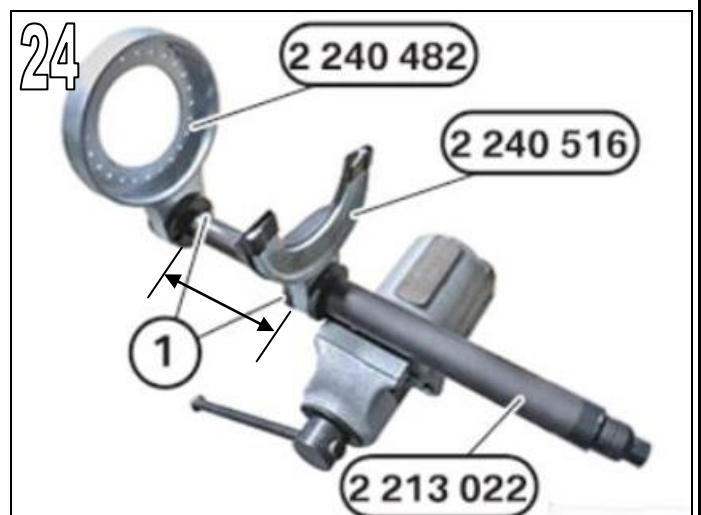

Fig. 24

Fit special tools 2 240 782 and 2 240 516 to spring clamp 2 213 022. Locking bolts (1) must be felt and heard to engage. Protective insert 2 364 829 (plastic guard) must be used on special tool 2 240 516.



Fitting Instructions

AC Schnitzer Lowered Suspension

Front Axle

Fig. 25

Position special tool 2 458 483 in fixing plate 2 240 482.

Position special tool 2 240 486 on fixing plate and screw on hand-tight with screws (1) in bores 11 and 19.

Open spring clamp to 140mm. **Fig. 24.**



Fig. 26

Place spring strut in spring clamp and position strut support bearing (1) on special tool 2 458 483.

The spring strut must lie completely against the special tool 2 458 483.

The lower coil spring winding must lie completely in the recess of the special tool 2 240 516.

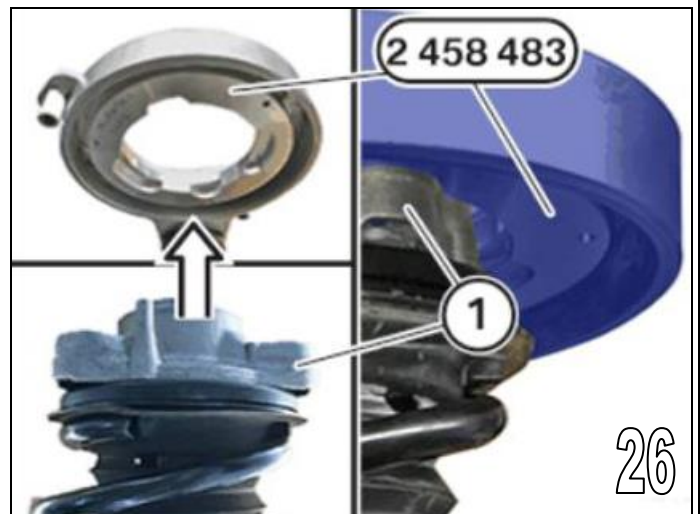
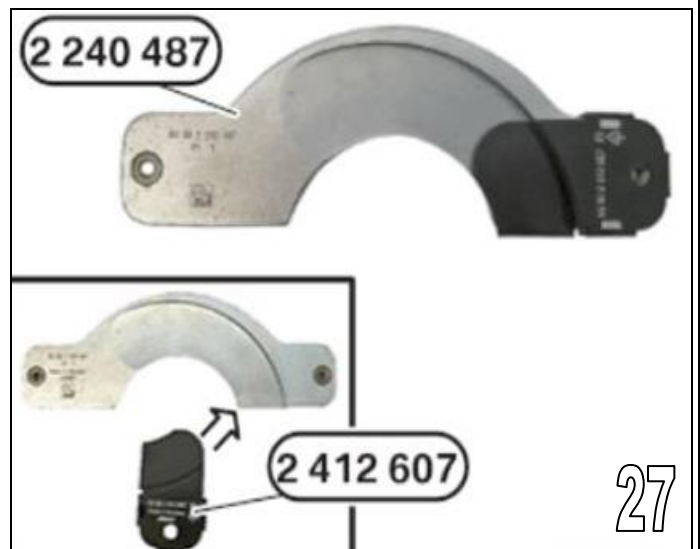

Fig. 27

Special tool 2 240 487 must be used with special tool 2 412 607.



Fitting Instructions

AC Schnitzer Lowered Suspension

Front Axle

Fig. 28

Position special tool 2 240 487 with special tool 2 240 490. The rubber-coated side of special tool 2 240 487 must lie against the upper winding of the coil spring.

Position the spring strut so that the coil spring end (1) protrudes by dimension (A) over special tool 2 240 487.

Dimension (A) = 5mm

Tighten special tool 2 240 490 evenly.
Tightening torque 8Nm.

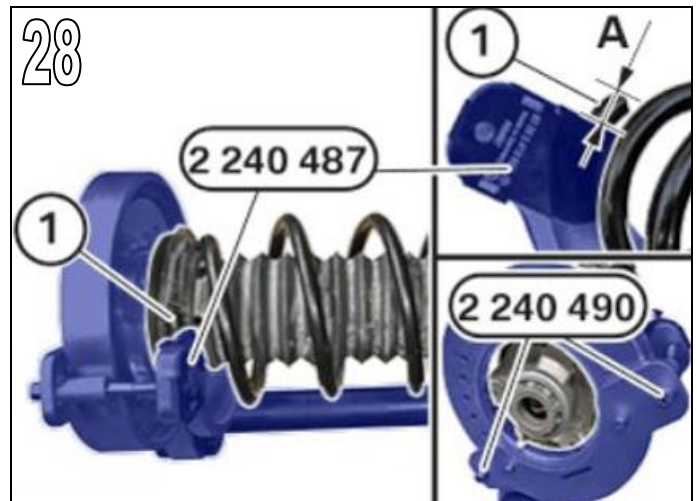

Fig. 29

Special tool 2 240 487 must lie parallel (1) to the upper winding of the coil spring.

Check for correct seat of special tool 2 240 487. If the coil spring end twists relative to the special tool 2 240 487, stop and start again.

Tighten spring clamp to a dimension of 90mm. **Fig. 24.**
This dimension is the minimum.

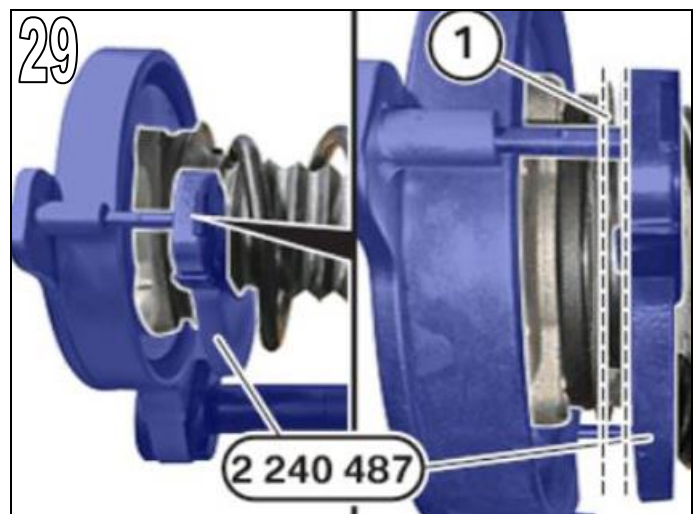
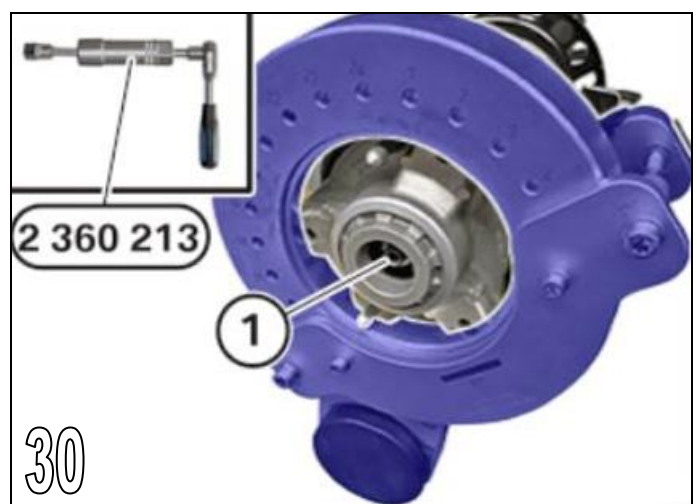

Fig. 30

Release fixing nut with special tool 2 360 213 and remove damper.



Fitting Instructions

AC Schnitzer Lowered Suspension

Front Axle

Release spring clamp. Release special tool 20 240 490, remove special tool 2 240 487 and remove coil spring.

Fig. 31

Place AC Schnitzer spring with flattened end in the support bearing and align to the upper spring support (3).

Assembly of the spring strut takes place in reverse order. Replace damper fixing nut and tighten to **tightening torque 71Nm**.

Refit spring strut in vehicle in reverse order. **Note tightening torques.**

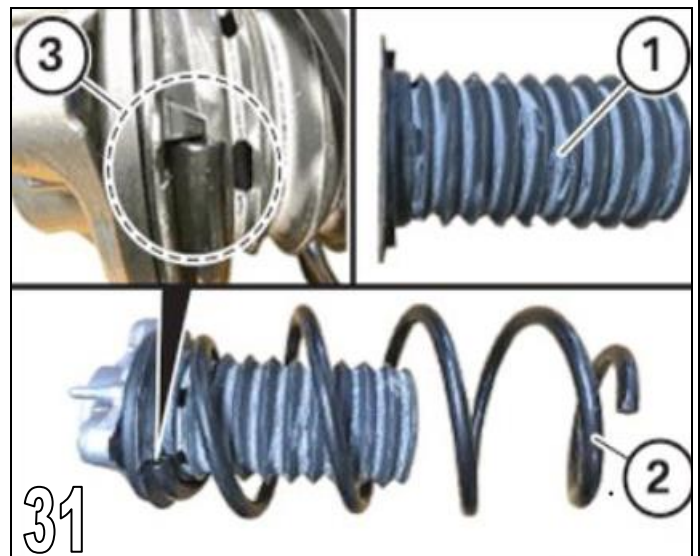

Rear Axle

Fig. 32

Release luggage compartment floor panelling (1) at the handle (2), raise slightly and remove from catches (3) at the back.

Detach cover blind from holder and remove.

Fig. 33

Remove hatch (2) in luggage compartment panelling.

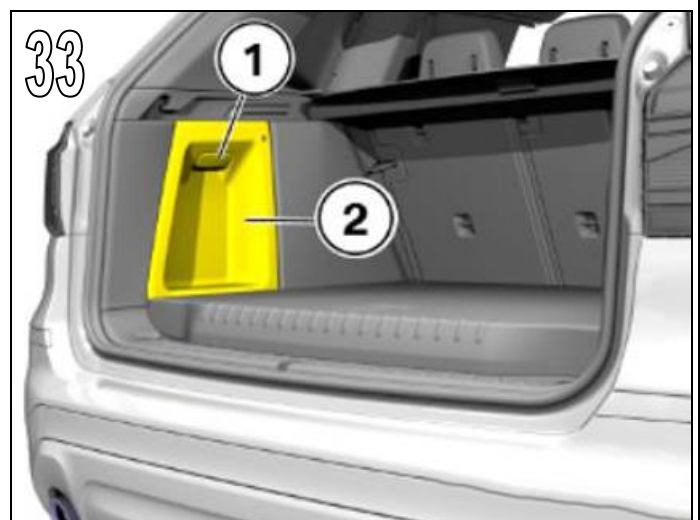
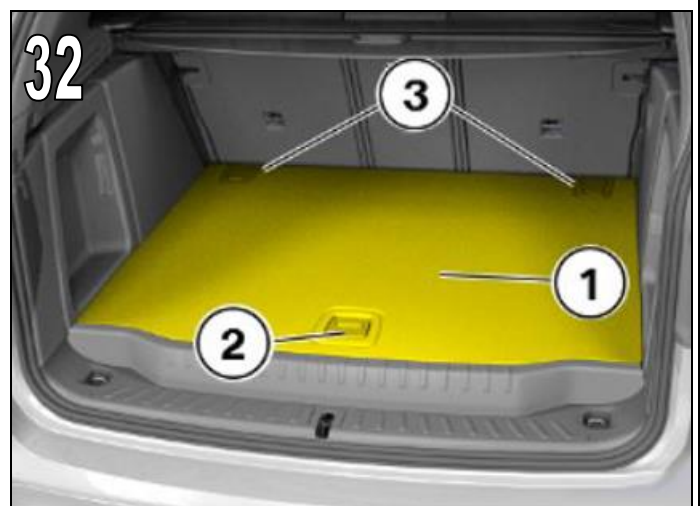

AC Schnitzer Lowered Suspension

Rear Axle

Fig. 34

Detach cover from catches (2) in belt outlet panel (1) and remove.

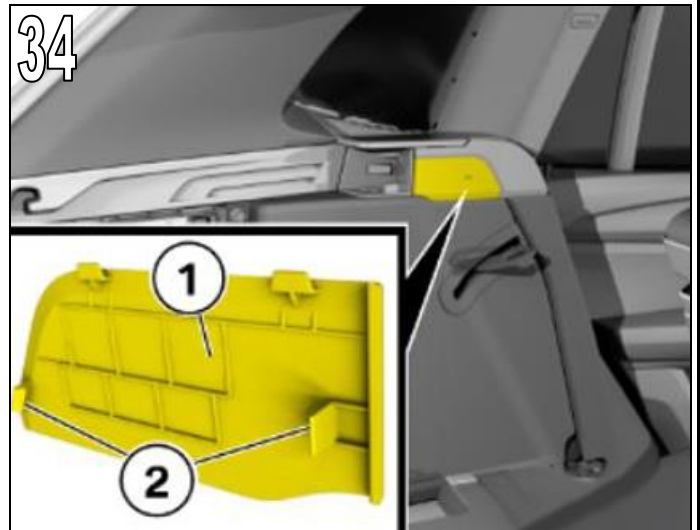

Fig. 35

Release spread rivets (1), extract luggage compartment wheelarch cover (2) and remove.

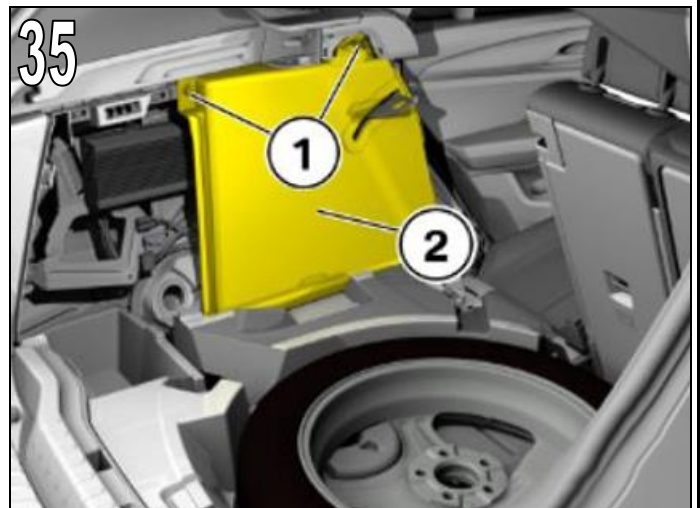
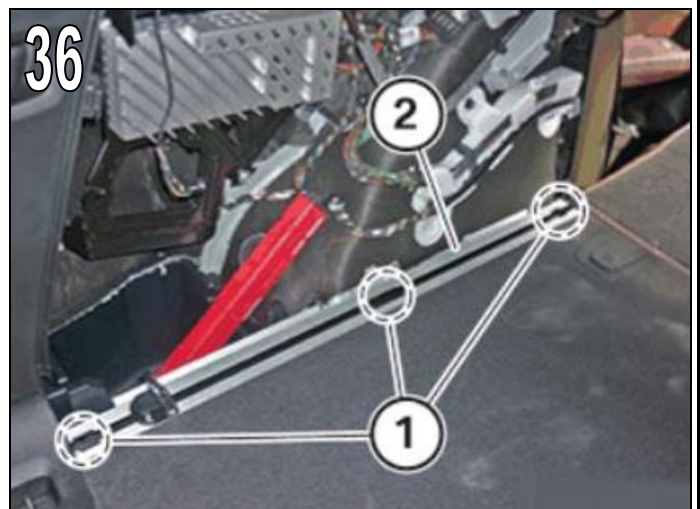

Fig. 36

Release fixing screws (1), lift lashing rail (2) in luggage compartment floor slightly and at the back extract towards the front.



AC Schnitzer Lowered Suspension

Rear Axle

Fig. 37

Release fixing screws (1) in cover (2) on suspension arm (3), and extract.

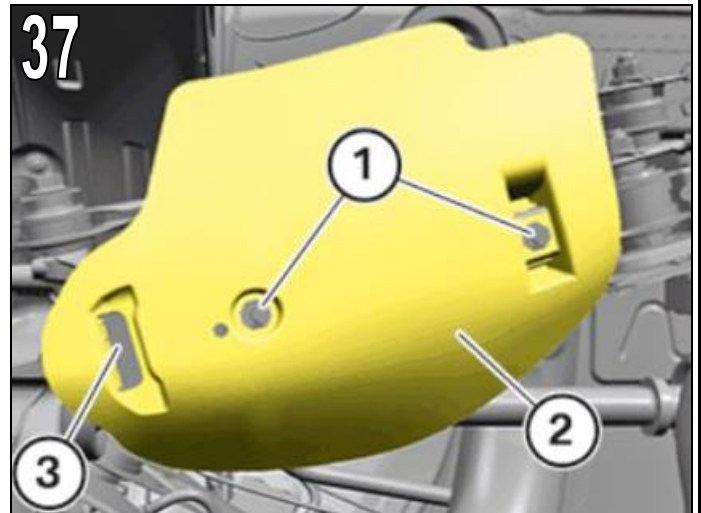

Fig. 38

Support suspension arm (1) using special tool 00 2 030 / 0 411 683 / 2 305 379 or suitable aid.

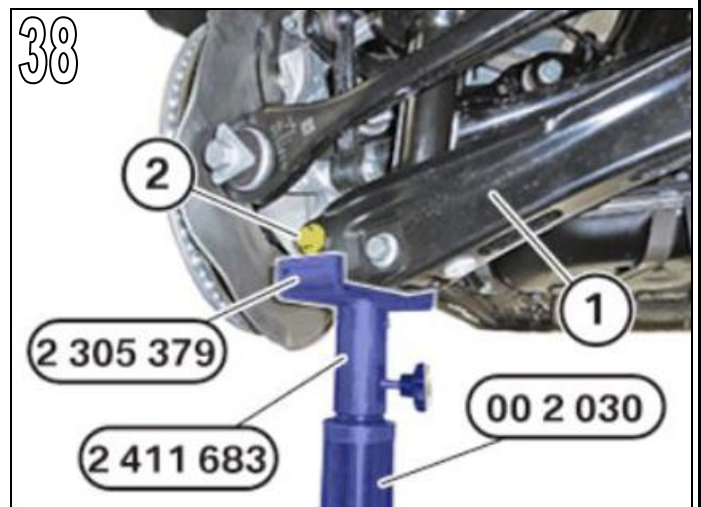
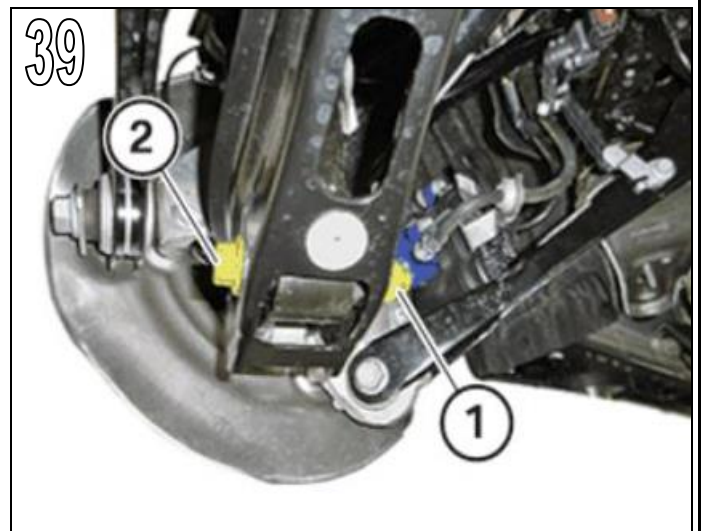

Fig. 39

Release nut (1) and fixing bolt (2), and remove.



AC Schnitzer Lowered Suspension

Rear Axle

Fig. 40

Open closing cover (1), release nut (2) and remove eccentric disc.

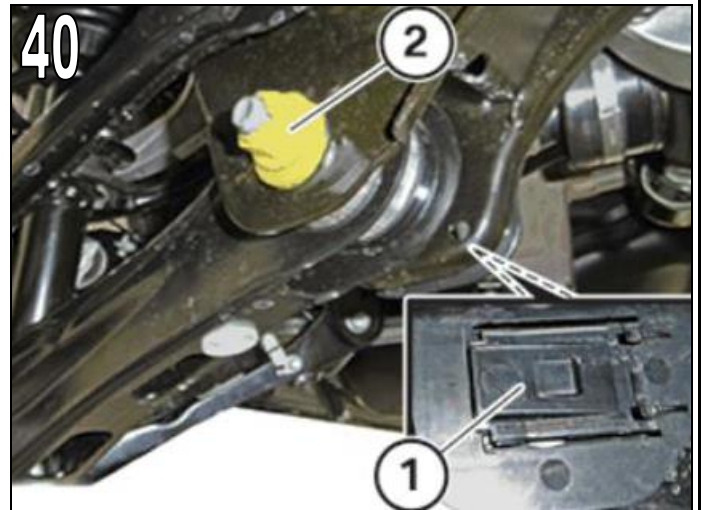

Fig. 41

Withdraw eccentric disc (1) and remove suspension arm (2).

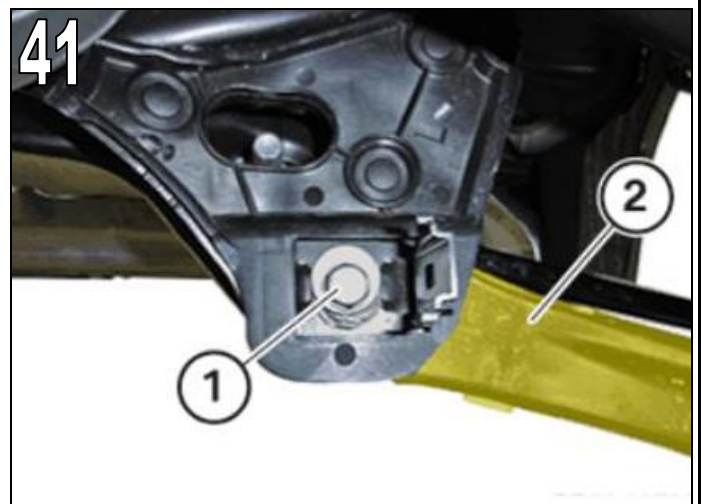
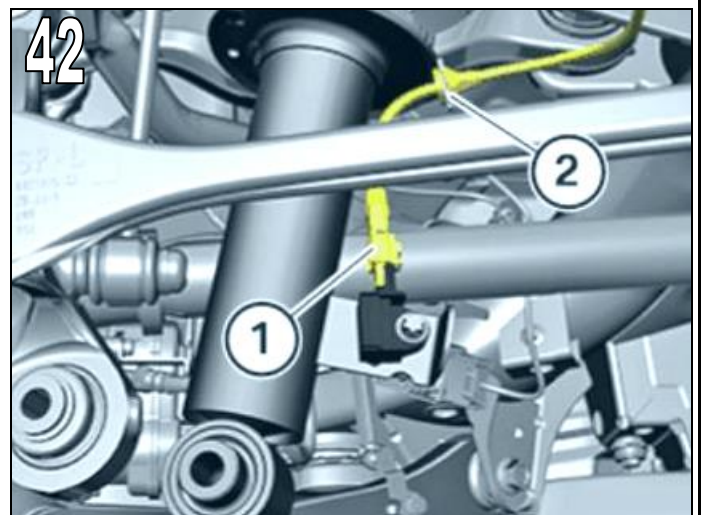

Fig. 42

Release plug connection (1) and separate. Detach cable from bracket (2).



AC Schnitzer Lowered Suspension

Rear Axle

Fig. 43

Release plug connection (1) on sound insulation (2) and separate.

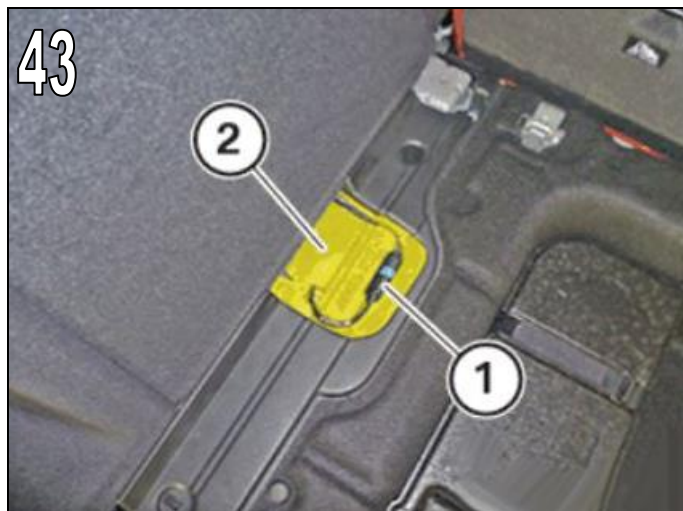

Fig. 44

Separate the plug connector (1) at the damper, and remove adapter line (2).

Remove all four fixing bolts.

Remove spring strut downwards and extract from vehicle.

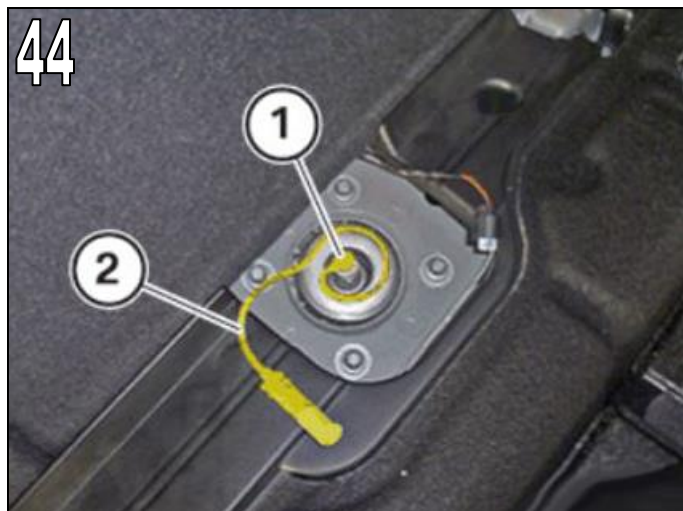
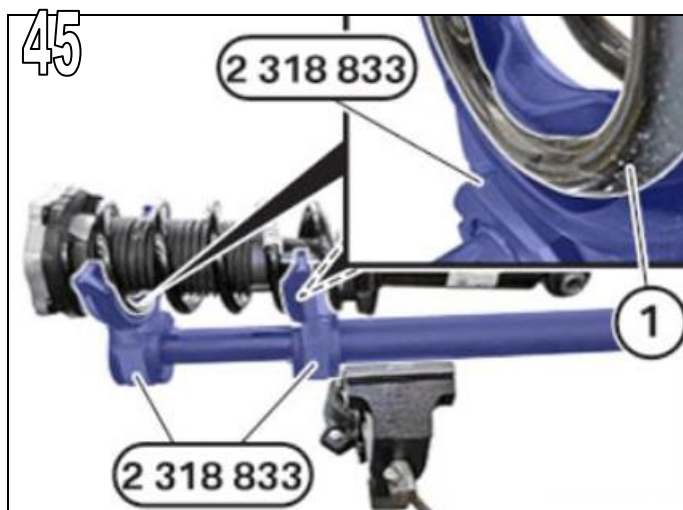

Fig. 45

Fit spring clamp 2 213 022 with special tool 2 318 833. Locking bolts (1) must be felt and heard to engage. Protective insert 2 359 293 (plastic guard) must be used on special tool 2 318 833.

Open spring clamp to 95mm. **Fig. 24.**

Lay spring strut in spring clamp. The coil spring winding (1) must lie completely in the recess of the special tool 2 318 833.



Fitting Instructions

AC Schnitzer Lowered Suspension

Rear Axle

Fig. 26

Twist spring strut in the special tools and position lower coil spring end (1) as shown.

Tighten spring clamp to dimension 30mm. **Fig. 24**. This dimension is the minimum.



Fig. 47

Release nut (1) with special tool 2 360 213. Remove spring strut support bearing (2) with spring support.

Release spring clamp and remove coil spring.

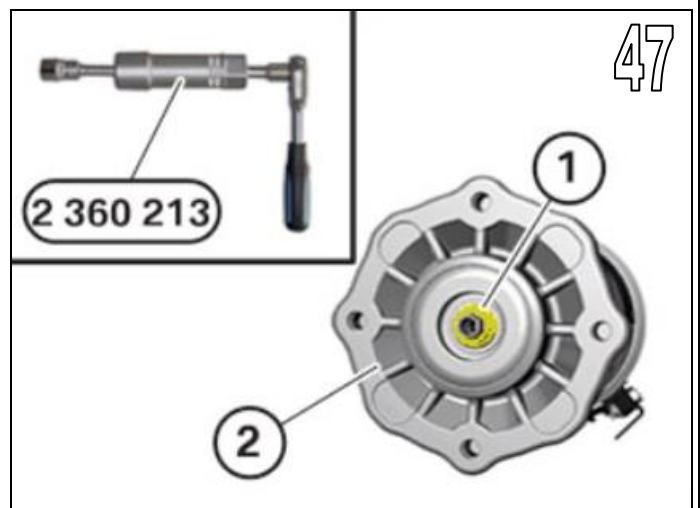

Fig. 48

Insert AC Schnitzer spring and position lower spring end (1) as shown.



Fitting Instructions

AC
SCHNITZER

AC Schnitzer Lowered Suspension

Rear Axle

Assembly of the spring strut takes place in reverse order.
Replace damper fixing nut and tighten to **tightening torque 38Nm**.

Then ...

Fig. 49

Align spring strut support bearing (1) and spring support (2) to each other using the arrows.

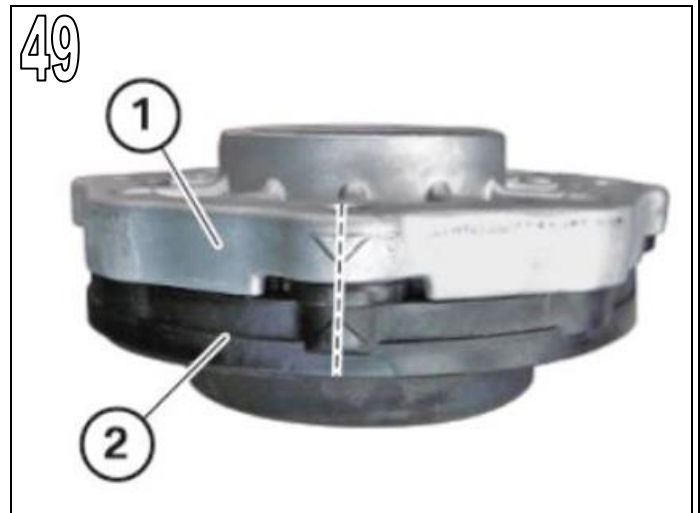

Fig. 50

Align lower AC Schnitzer spring end (1) to the stop on the spring support.



Fig. 51

Align upper AC Schnitzer spring end (1) to the stop on the spring support when releasing the spring clamp.

Refit spring strut in vehicle in reverse order. **Note tightening torques.**

Make up vehicle interior again in reverse order.



Subject to errors, modifications and technical development!

Fitting Instructions No.: 3130 297 XXX / TSch / Issue: 17.03.2020

AC Schnitzer - Neuenhofstraße 160 - D - 52078 Aachen - Tel. 0241/5688 -130 / www.ac-schnitzer.de

AC Schnitzer Lowered Suspension

On the vehicle, check the headlamp setting and correct if necessary.

Carry out a suspension alignment!



AC[®] SCHNITZER

**Echtheitszertifikat
Fahrwerk**

**-
Certification of Authenticity
Suspension Technology**

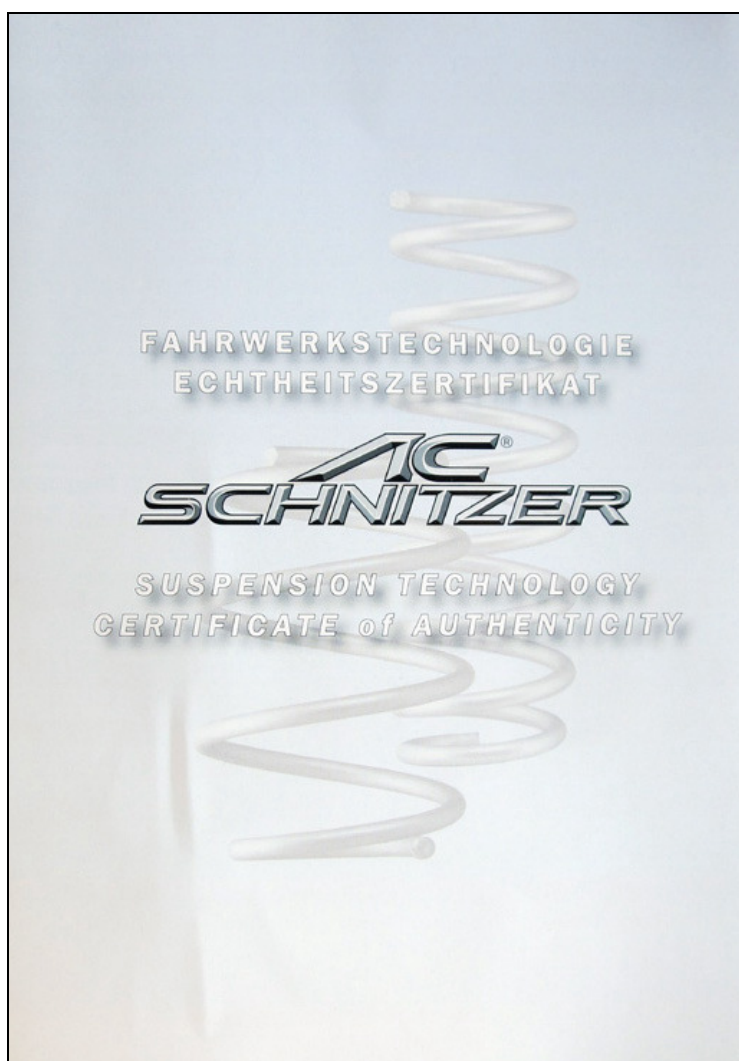

Teile-Nr.: 3130 10 940

1. Der Scheiben.- Innenaufkleber „Suspension Technology“ wird in die hintere rechte Seitenscheibe geklebt.
The window sticker "Suspension Technology" is stuck in the back right side window.



Scheibenaufkleber / Window sticker

