

AC SCHNITZER

-Montageanleitung-

**Schalldämpfer
M3 (G80) / M4 (G82-G83)**



1812 382 510

(english version see page 13)

AC Schnitzer Schalldämpfer M3 (G80) / M4 (G82-G83)

Wichtige Hinweise !

Diese Montageanleitung ist unbedingt vor Beginn der Einbauarbeiten zu lesen. AC Schnitzer übernimmt keine Haftung für Schäden, die durch unsachgemäßen Einbau entstehen !

Diese Montageanleitung ist zum Gebrauch durch autorisierte AC Schnitzer Händler bestimmt. Zielgruppe dieser Montageanleitung ist in jedem Falle, an BMW Fahrzeugen ausgebildetes Fachpersonal, mit entsprechenden Fachkenntnissen.

Alle Abbildungen zeigen LHD Fahrzeuge, bei RHD Fahrzeugen ist sinngemäß oder nach gesonderten Montagehinweisen vorzugehen.

Als Hersteller sind wir verpflichtet darauf hinzuweisen, dass jegliche Veränderungen, die Sie am für den öffentlichen Verkehr zugelassenen Fahrzeug vornehmen, der Abnahme durch eine Prüfstelle und Eintragung in die Fahrzeugpapiere bedarf ! Da die gesetzlichen Bestimmungen von Land zu Land variieren können, bitten wir Sie sich bei den zuständigen Behörden zu erkundigen.

Montage

Warnung ! Verbrennungsgefahr ! Diese Arbeiten nur an abgekühlter Abgasanlage durchführen !
Alle Arbeiten sind unter Berücksichtigung der geltenden Sicherheitsvorschriften durchzuführen (z.B. Schutzbrille).

Einbauzeit (1 AW = 5 Minuten)

Die Einbauzeit des AC Schnitzer Schalldämpfers beträgt **18 AW**.

Erforderliches Werkzeug

Luftsäge o.ä.
Schweißgerät
Inbusschlüssel
Markierungsstift
Hitzebeständige Farbe (schwarz matt)
Div. Steckschlüssel / Umschaltratsche mit div. Aufstecknüsse

Gelieferte Bauteile



AC Schnitzer Schalldämpfer M3 (G80) / M4 (G82-G83)

- A AC Schnitzer Schalldämpfer inkl. Klemmschellen
- B AC Schnitzer Verbindungsrohre mit Abgasklappen inkl. Federringe, Montageadapter, Klemmschellen und Befestigungsschraube (für G83)
- C AC Schnitzer Endblenden Carbon Sport
- D AC Schnitzer Klemmringe
- E EGBE

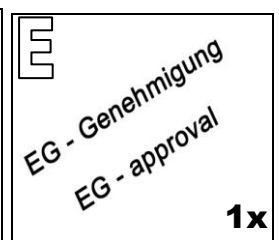
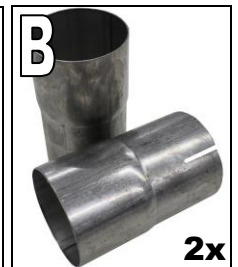
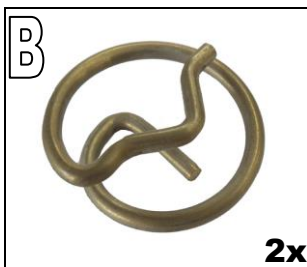

Montageanleitung Nr.: 1812 382 510 / Stand: 10.05.2022 / TSch

AC Schnitzer - automobile Technik - Neuenhofstraße 160 - D - 52078 Aachen - Tel. 0241/5688 -130

AC Schnitzer Schalldämpfer M3 (G80) / M4 (G82-G83)

Montage des AC Schnitzer Schalldämpfers

Achtung: **Verbrennungsgefahr !**
Diese Arbeiten nur bei abgekühlter Auspuffanlage durchführen !

Abb. 1
An der Abgasanlage im abgebildete Bereich eine Schnittmarkierung anbringen.

Dazu.....



Abb. 2
In Fahrtrichtung linkes Abgasrohr:
Abgehend gemessen vom Mittelschalldämpfer nach hinten eine Schnittmarkierung von **180mm** anbringen.



Abb. 3
In Fahrtrichtung rechtes Abgasrohr:
Abgehend gemessen vom Mittelschalldämpfer nach hinten eine Schnittmarkierung von **200mm** anbringen.



AC Schnitzer Schalldämpfer M3 (G80) / M4 (G82-G83)

Montage ...

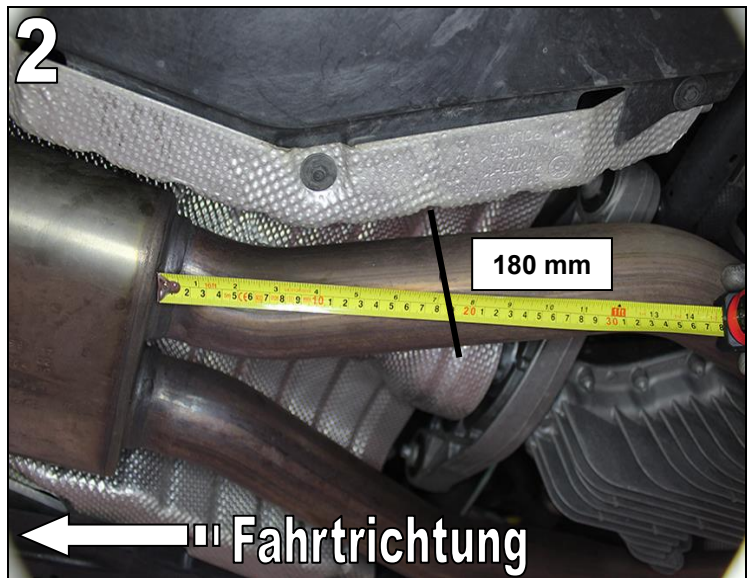
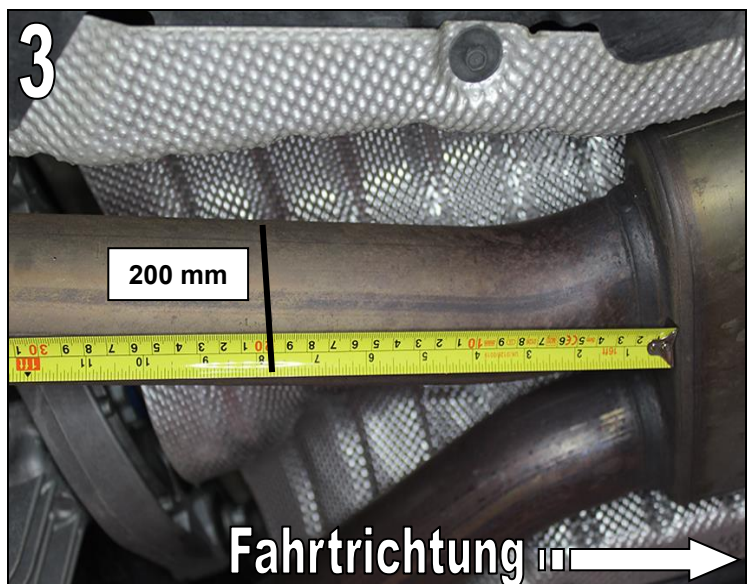
Abgasanlage mit geeignetem Hilfsmittel abstützen und gegen Herabfallen sichern.

Abb. 4

Serienabgasrohre mit einer Luftsäge o.ä. an den zuvor markierten Schnittstelle trennen.

Schnittkanten entgraten und mit hitzebeständiger schwarz matter Farbe lackieren.



Abb. 5

Steckverbindung beider Abgasklappenmotoren trennen.



Abb. 6

Befestigungsmuttern der Auspuffhalter am Abgasrohr und am Serienschalldämpfer lösen und Serienabgasanlage abnehmen.

Hilfsperson zur Hilfe nehmen.

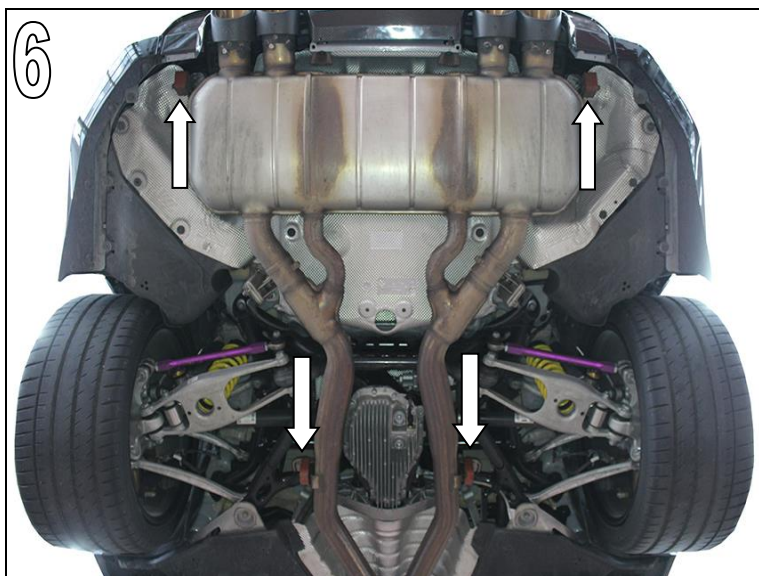

AC Schnitzer Schalldämpfer M3 (G80) / M4 (G82-G83)

Montage ...

Abb. 7 & 8

Alle Auspuffhalter am Serienschalldämpfer und am Abgasrohr demontieren und am AC Schnitzer Schalldämpfer und AC Schnitzer Verbindungsrohre montieren.



Abb. 9

Befestigungsschrauben der Abgasklappenmotoren des Serienschalldämpfers lösen und Abgasklappenmotoren entfernen.

Abgasklappenmotoren, inkl. mitgelieferte Spiralfeder, am AC Schnitzer Schalldämpfer montieren. Dazu die Serienbefestigungsschrauben M6 verwenden.

Achtung

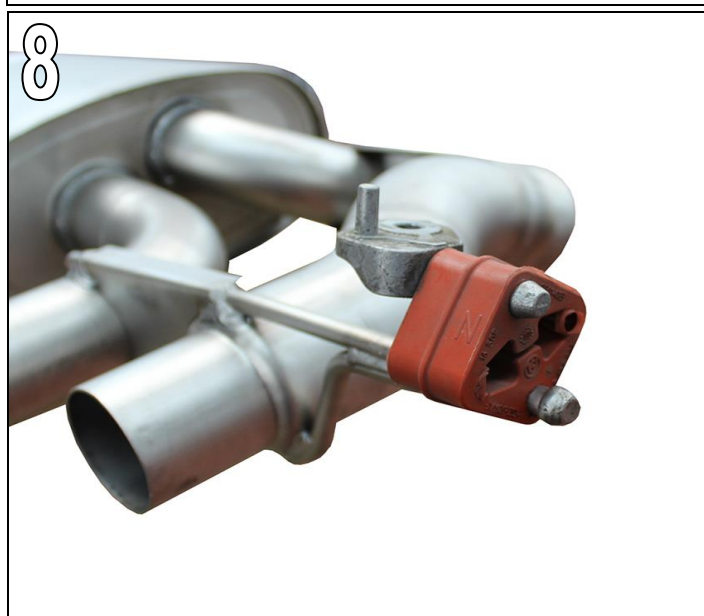
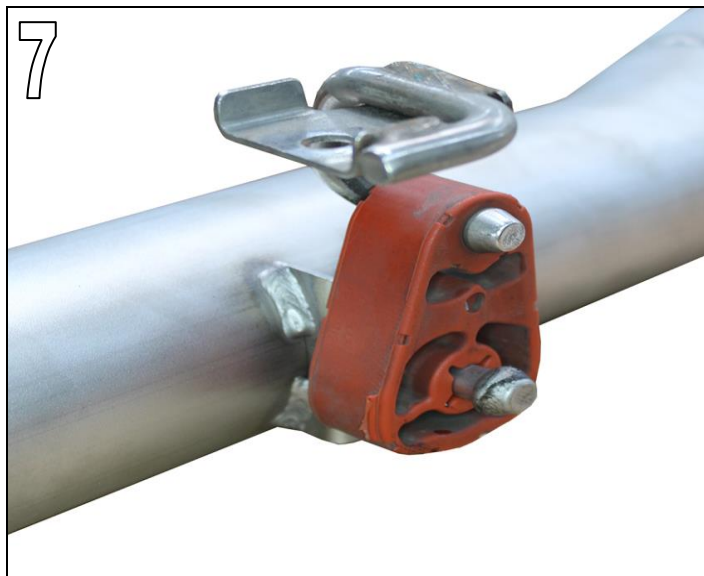
Bei M4 Cabrio G83 Abbildung 10 beachten.

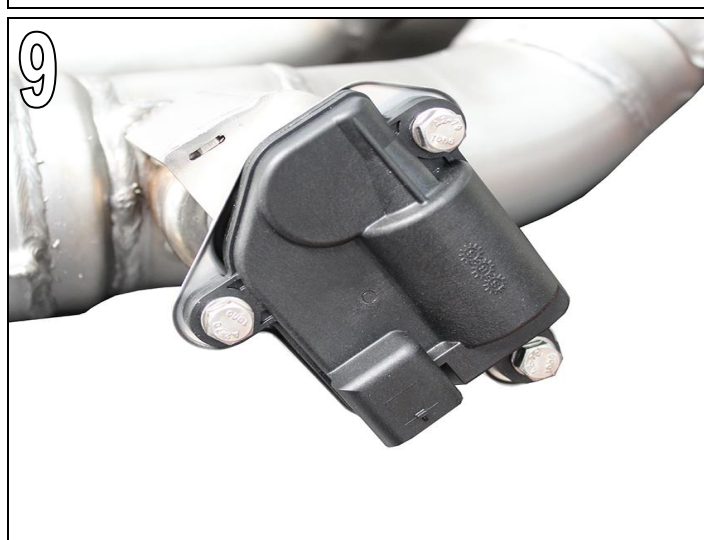

AC Schnitzer Schalldämpfer M3 (G80) / M4 (G82-G83)

Montage ...

Abb. 10 M4 Cabrio G83

Verbindungsrohr Fahrtrichtung rechts. Hier ist, bei der Montage des Abgasklappenmotors, oben rechts, die mitgelieferte Befestigungsschraube zu verwenden.



Abb. 11

Darauf achten das die mitgelieferte Spiralfeder in der Nut der Abgasklappe und in der Nut des Abgasklappenmotors richtig sitzt.



Abb. 12

AC Schnitzer Verbindungsrohre inkl. den mitgelieferten Adaptern und Klemmschellen, auf die Serienauspuffrohre aufschieben.

Achtung !

Klemmschellen haben unterschiedliche Größen.

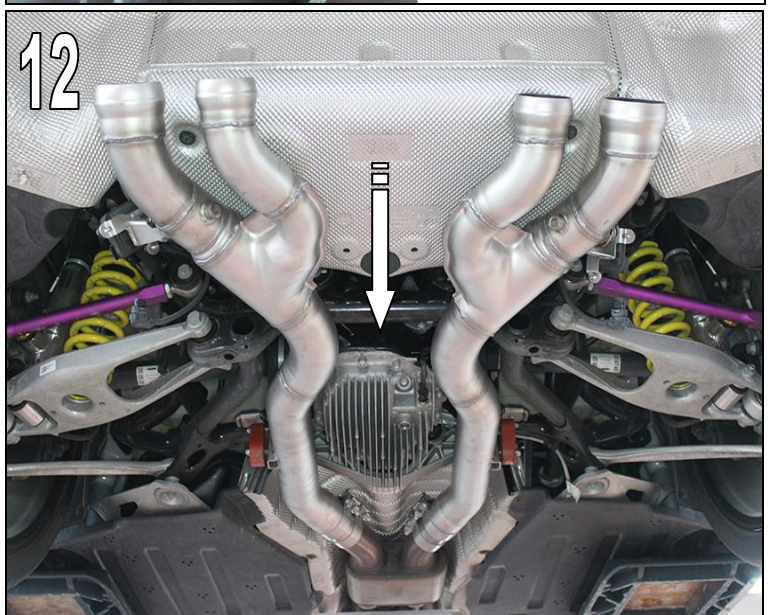

AC Schnitzer Schalldämpfer M3 (G80) / M4 (G82-G83)

Montage ...

Abb. 13

AC Schnitzer Verbindungsrohre mit den Befestigungshaltern am Fahrzeug befestigen und ausrichten.



Abb. 14

AC Schnitzer Schalldämpfer mit den Befestigungshaltern am Fahrzeug befestigen und mittels den mitgelieferten Klemmschellen mit den AC Schnitzer Verbindungsrohren verbinden.

Achtung !

Klemmschellen haben unterschiedliche Größen.

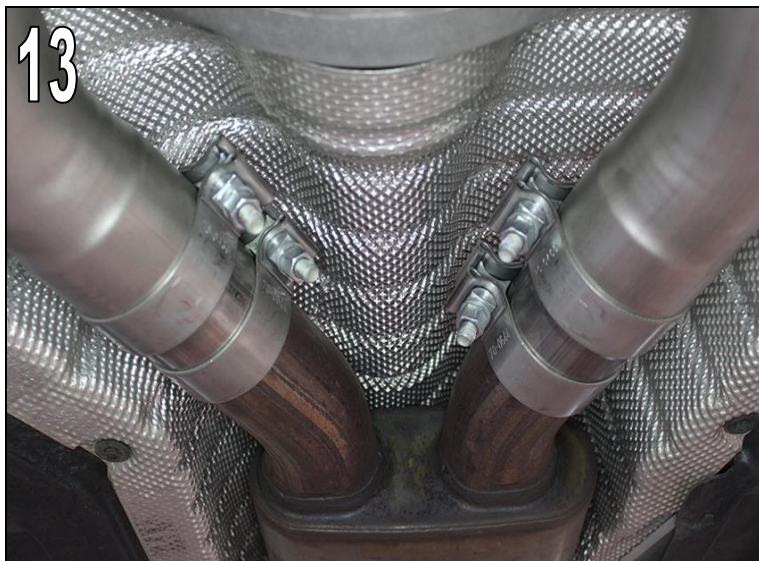

Abb. 15

AC Schnitzer Klemmschellen am AC Schnitzer Schalldämpfer leicht anziehen.

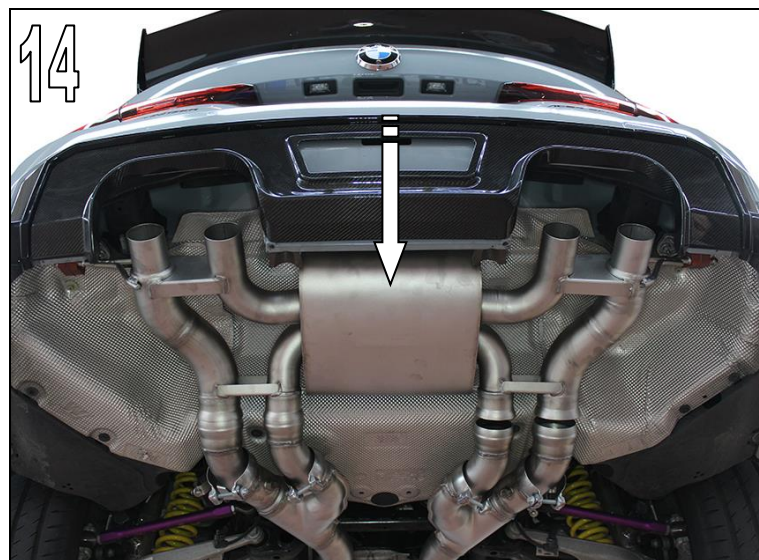
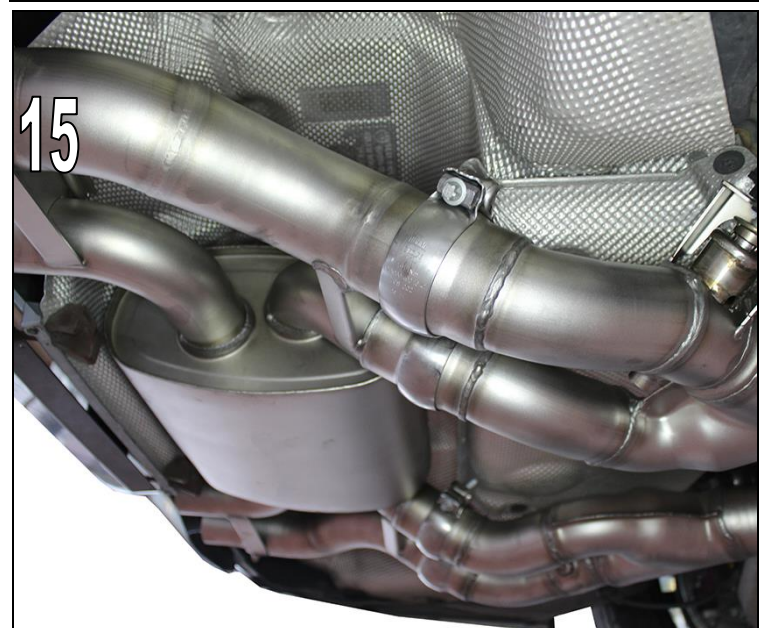

AC Schnitzer Schalldämpfer M3 (G80) / M4 (G82-G83)

Montage ...

Abb. 16
AC Schnitzer Schalldämpfer mittig im Ausschnitt des AC Schnitzer Carbon Heckdiffusors oder der Serienheckschürze ausrichten und Klemmschellen **fest** anziehen.

Alle Klemmschellen der AC Schnitzer Auspuffanlage fest anziehen.



Abb. 17
Stecker der Abgasklappenmotoren aufstecken. Stecker müssen hörbar einrasten.

Mitgelieferte AC Schnitzer Endblende Carbon Sport auf die Auspuffendrohre des AC Schnitzer Schalldämpfers aufschieben.



Abb. 18
Mitgelieferte AC Schnitzer Endblende Carbon Sport auf die Auspuffendrohre des AC Schnitzer Schalldämpfers aufschieben.

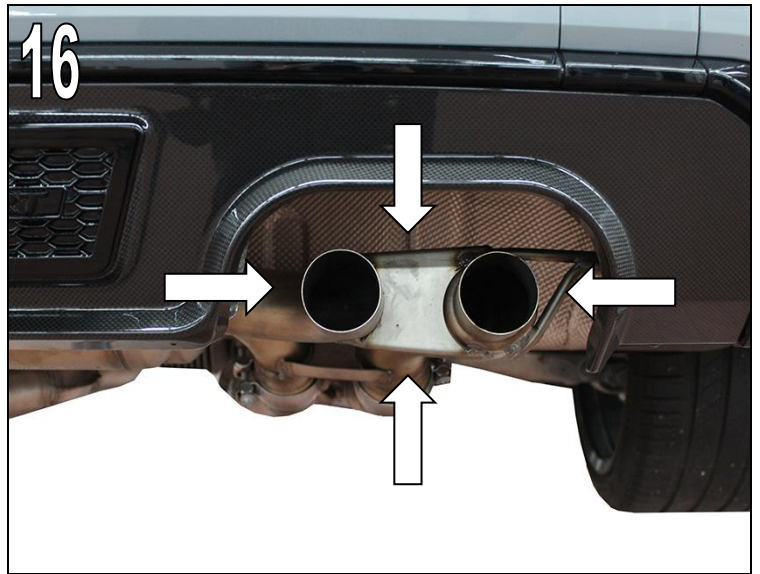

AC Schnitzer Schalldämpfer M3 (G80) / M4 (G82-G83)

Montage ...

Abb. 19

AC Schnitzer Endblenden in der Länge ausrichten.



Abb. 20

Die AC Schnitzer Endblenden sollte umlaufend einen gleichbleibenden Abstand aufweisen.

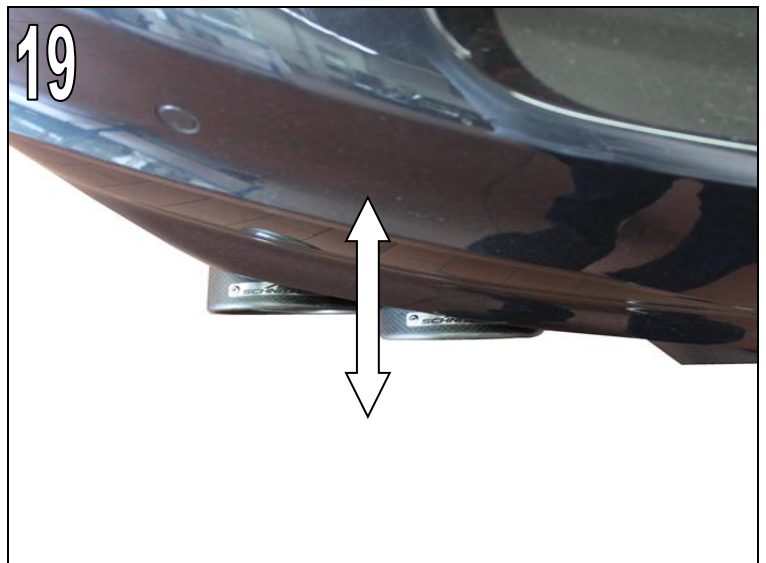

Abb. 21 & 22

Mitgelieferte AC Schnitzer Klemmrings am AC Schnitzer Schalldämpferhalter, bündig zum Auspuffgummilager, befestigen.

Ggf.: Auspuffgummilager im Montagebereich mit geeignetem Werkzeug zusammendrücken, um eine bessere Montage der Klemmrings zu ermöglichen.

In Fahrtrichtung rechts auf der Innenseite und in Fahrtrichtung links auf der Aussenseite des Auspuffhalters montieren.

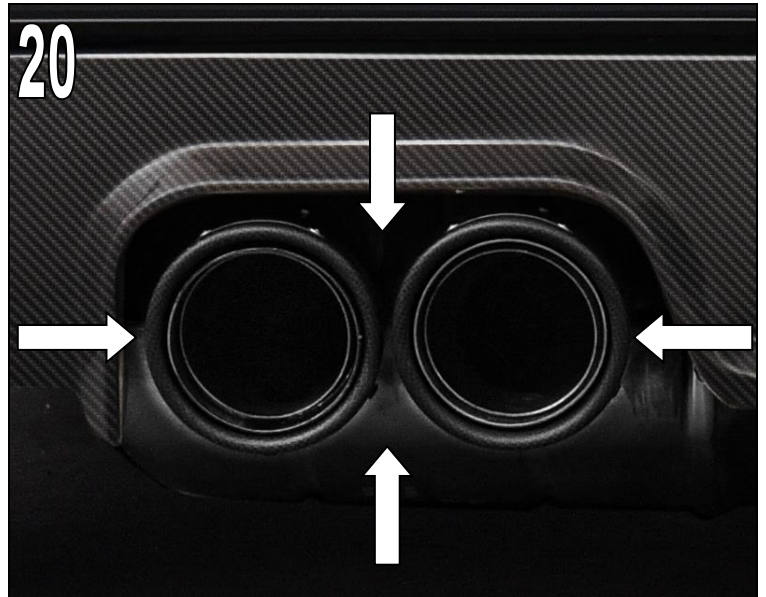

AC Schnitzer Schalldämpfer M3 (G80) / M4 (G82-G83)

Montage ...



Abb. 23 M4 Cabrio (G83)
Ggf.: Für ausreichend Freigängigkeit vom Abgasklappenmotor zur Torsionsstrebe sorgen.



Abb. 24
AC Schnitzer Endblenden Carbon Sport mit der Befestigungsmadenschraube (1) festziehen.

Um den Verlust bzw. ein Lösen der AC Schnitzer Endblenden zu vermeiden, **muss** sie zusätzlich **durch Schweißpunkte (2)** am AC Schnitzer Schalldämpfer fixiert werden !

Irrtum, Änderung sowie technische Weiterentwicklung
Vorbehalten !

AC
SCHNITZER

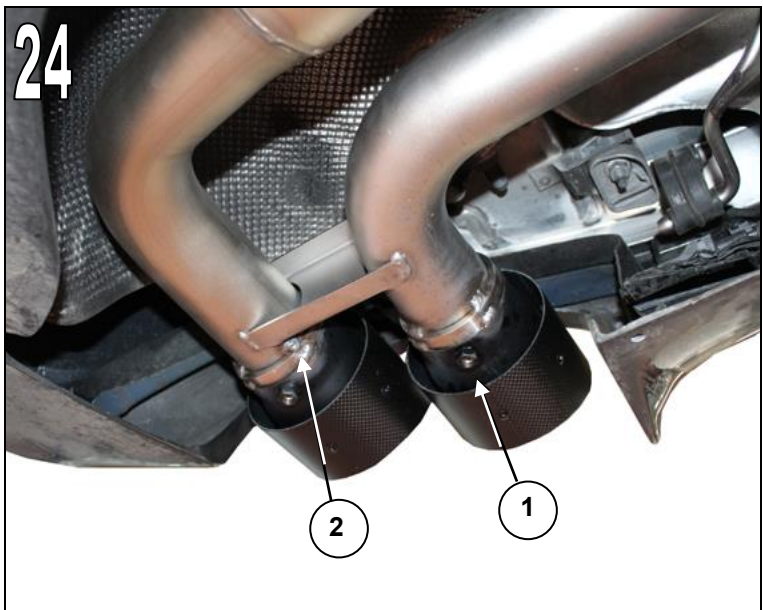
AC SCHNITZER

-Fitting Instructions-

Silencer

M3 (G80) / M4 (G82-G83)



1812 382 510

General Notes !



AC Schnitzer Silencer M3 (G80) / M4 (G82-G83)

Important Notes !

These Fitting Instructions must be read in full before beginning installation work. AC Schnitzer bears no liability for damage caused by incorrect installation !

These Fitting Instructions are intended solely for use by authorised AC Schnitzer dealers. These Fitting Instructions are in all cases directed at professionals trained in BMW vehicles who have the corresponding specialist knowledge.

All diagrams show LHD vehicles, for RHD vehicles proceed accordingly or follow separate Fitting Instructions.

As manufacturer, we are obliged to point out that any changes you make to a vehicle licensed for use on public roads require approval by a test centre and registration in the vehicle documents. As the legal regulations may vary according to location, please contact the competent authorities for information.

Fitting

Warning. Risk of burns! Only carry out this work on a cold exhaust system !

Carry out all work in accordance with applicable safety regulations (e.g. wear safety goggles).

Fitting Time (1 unit = 5 minutes)

The fitting time is **18 AW**.

Tool Required

Airsaw or similar
Welder
Allen key
Marker pen
Heat-resistant paint (matt black)
Reversing ratchet bar with various sockets

Montageanleitung Nr.: 1812 382 510 / Stand: 10.05.2022 / TSch

AC Schnitzer - automobile Technik - Neuenhofstraße 160 - D - 52078 Aachen - Tel. 0241/5688 -130

Components Supplied



AC Schnitzer Silencer M3 (G80) / M4 (G82-G83)

- A AC Schnitzer silencer inc. clamps
- B AC Schnitzer connecting pipes with exhaust flaps inc. coil spring, fitting adapter, clamps and crew (for G83)
- C AC Schnitzer tail pipe carbon sport
- D AC Schnitzer clamp rings
- E EG approval

A



B

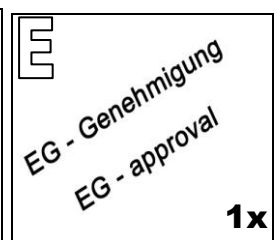
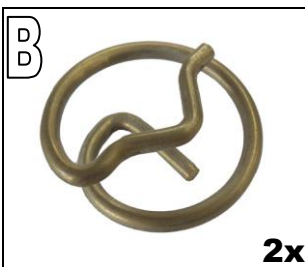

Montageanleitung Nr.: 1812 382 510 / Stand: 10.05.2022 / TSch

AC Schnitzer - automobile Technik - Neuenhofstraße 160 - D - 52078 Aachen - Tel. 0241/5688 -130

Fitting Instructions

AC Schnitzer Silencer M3 (G80) / M4 (G82-G83)

Fitting the AC Schnitzer silencer

Attention: Risk of burn !
Only carry out this work when the exhaust system has cooled down !

Fig. 1
Make a cut mark on the exhaust system in the area shown.

To do.....

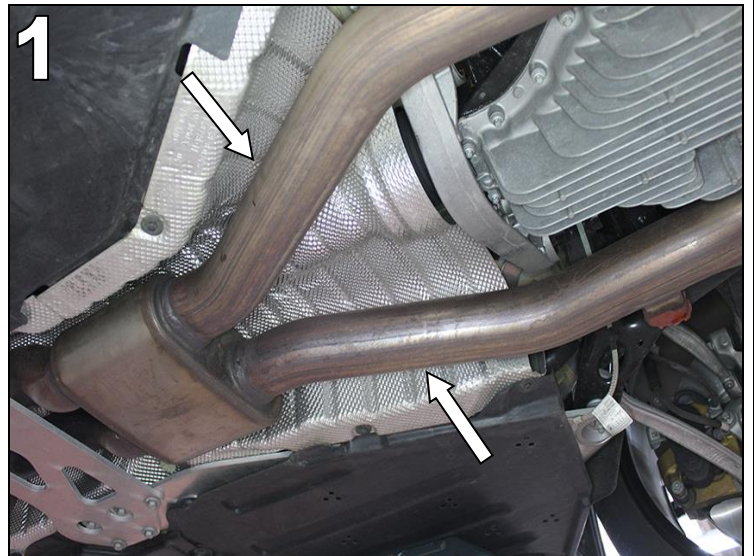

Fig. 2
Left exhaust pipe in direction of travel:
Measured from the end of the center silencer, apply a cutting mark **at 180mm** backwards to the rear in the direction of travel.

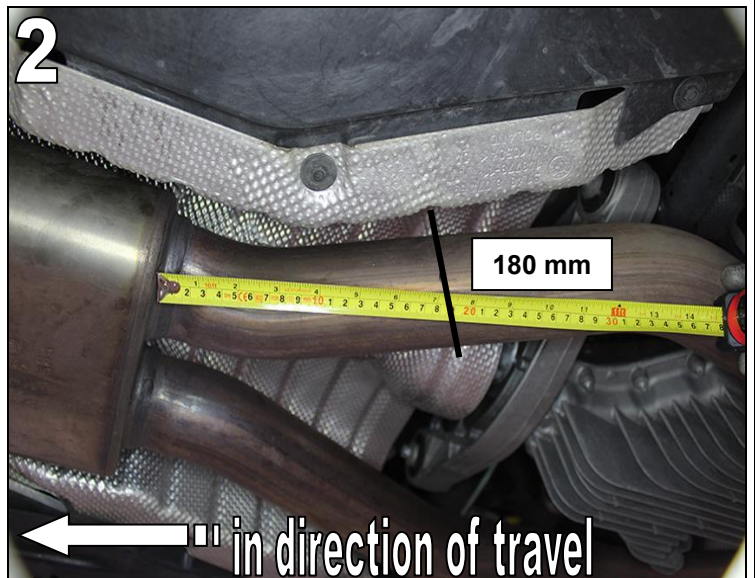
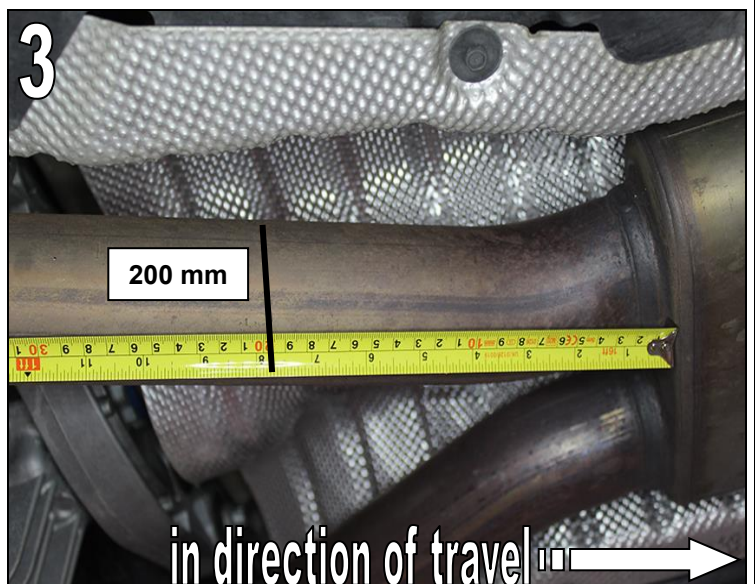

Fig. 3
Right exhaust pipe in direction of travel:
Measured from the end of the center silencer, apply a cutting mark **at 200mm** backwards to the rear in the direction of travel.



Fitting Instructions

AC Schnitzer Silencer M3 (G80) / M4 (G82-G83)

Fitting ...

Support the exhaust system with a suitable aid and secure it against falling down.

Fig. 4

Cut the standard exhaust pipes at the marked point using an air saw or similar.

Deburr cut edges and paint with heat-resistant matt black paint.



Fig. 5

Detach plug of the exhaust flap motors.



Fig. 6

Release the fixing nuts on both exhaust brackets of the standard silencer and remove the silencer.

Ask another person to assist.

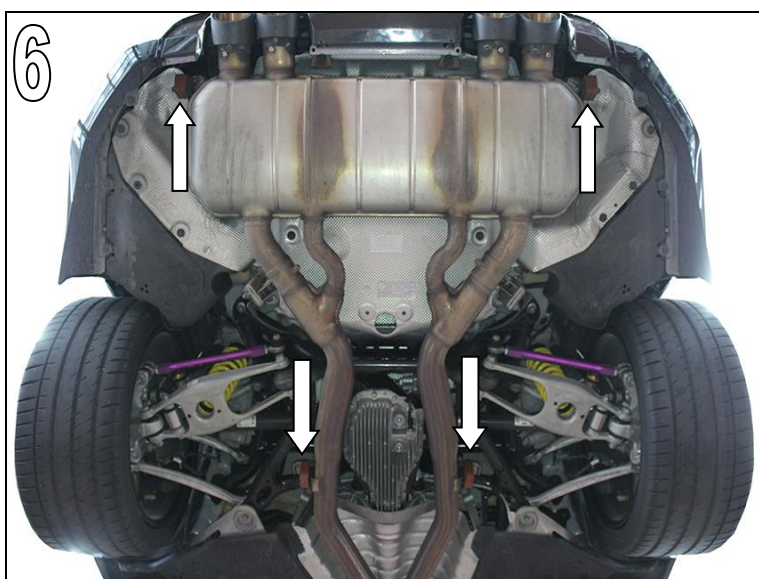

Fitting Instructions

**AC
SCHNITZER**

AC Schnitzer Silencer M3 (G80) / M4 (G82-G83)

Fitting ...

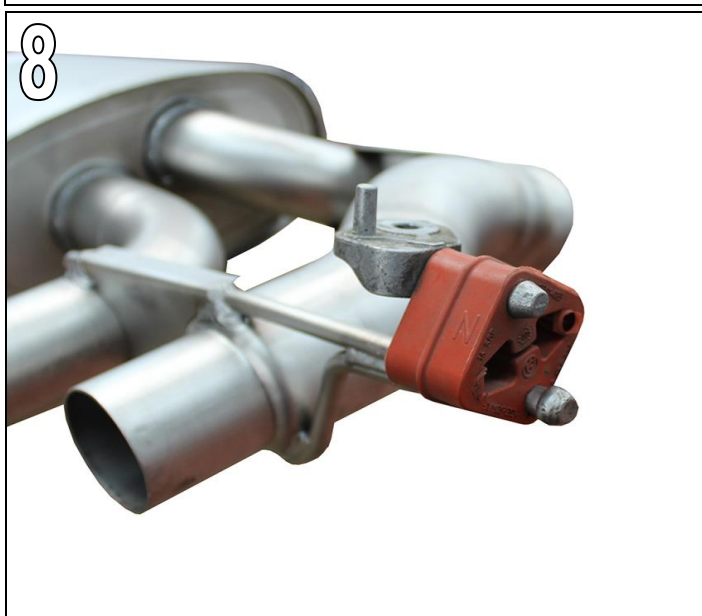
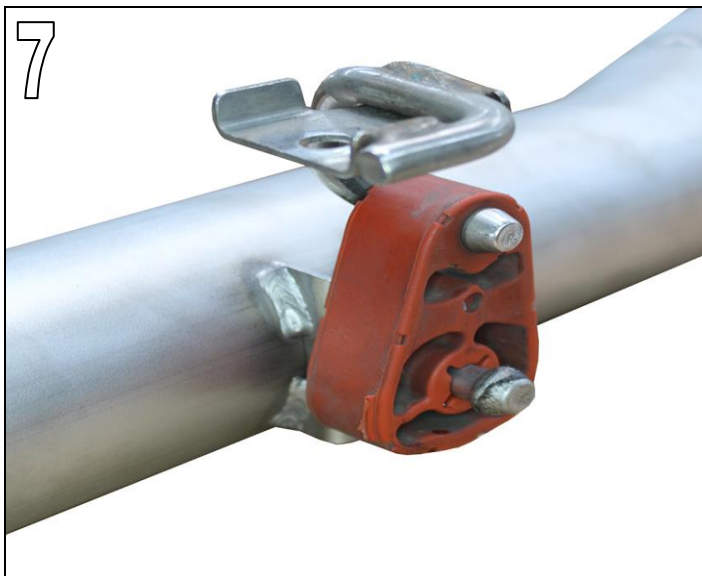

Fig. 7 & 8

Remove all exhaust brackets from the standard silencer and install on the AC Schnitzer silencer and connecting pipes.

Fig. 9

Release fixing bolts for the exhaust flap motors on the standard silencer, and remove exhaust flap motors.

Mount exhaust flap motors inc. coil spring supplied on the AC Schnitzer silencer. To do this, re-use the standard M6 fixing bolts.

Attention

For M4 Cabrio G83, note Figure 10.

AC Schnitzer Silencer M3 (G80) / M4 (G82-G83)

Fitting ...

Fig. 10 for M4 G83
Connecting pipe, driving direction right. When fitting the exhaust flap motor, use the fastening screw supplied at the top right.

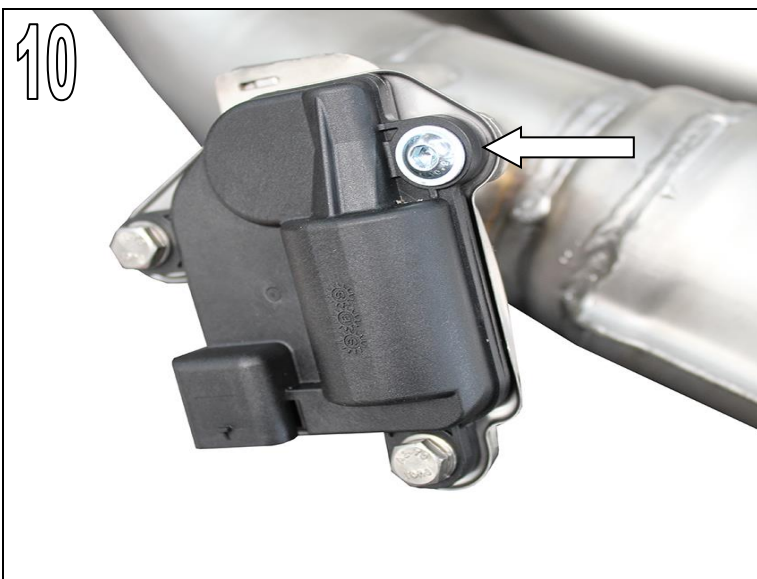
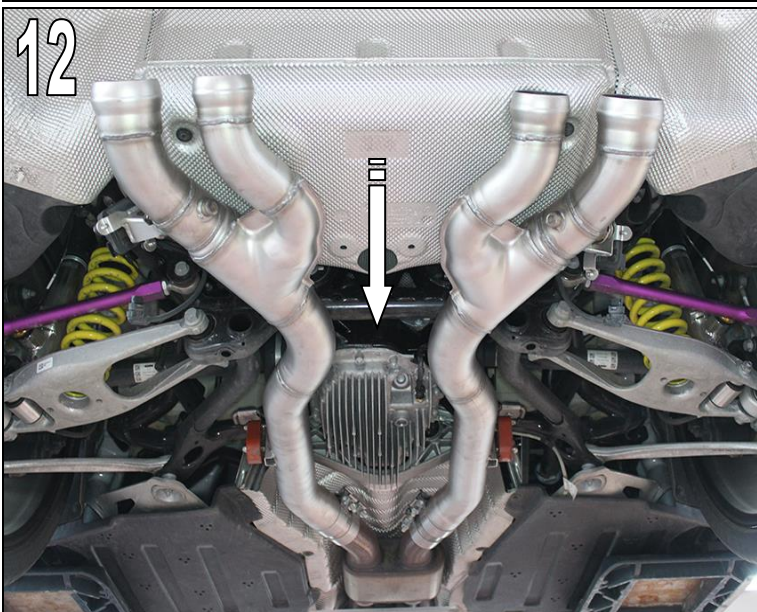

Fig. 11
Ensure that the coil spring supplied sits correctly in the groove of the exhaust flap and in the groove of the exhaust flap motor.



Fig. 12
Push the AC Schnitzer connecting pipes, including the adapters and clamps supplied, onto the standard exhaust pipes.

Attention !
Clamps have different sizes.



AC Schnitzer Silencer M3 (G80) / M4 (G82-G83)

Fitting ...

Fig. 13

Attach the AC Schnitzer connecting pipes to the vehicle with the brackets and align them.

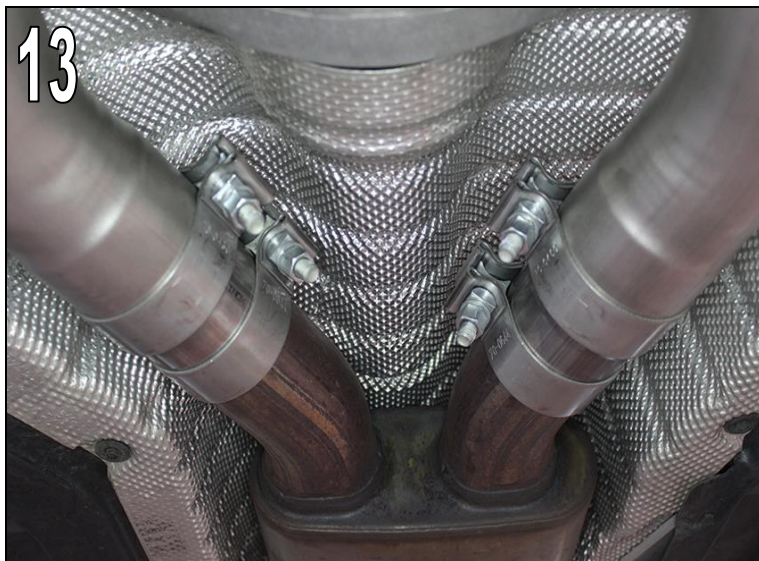

Fig. 14

Attach the AC Schnitzer silencer to the vehicle using the brackets and connect to the AC Schnitzer connecting pipes using the clamps supplied.

Attention !

Clamps have different sizes.

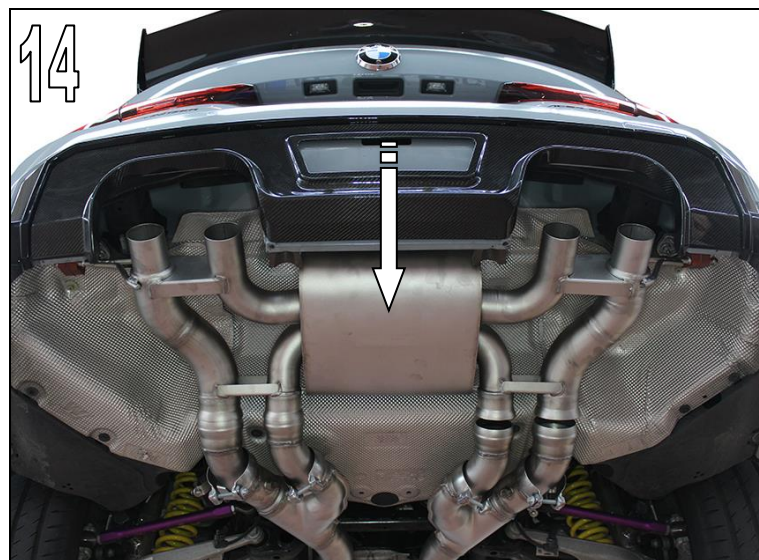
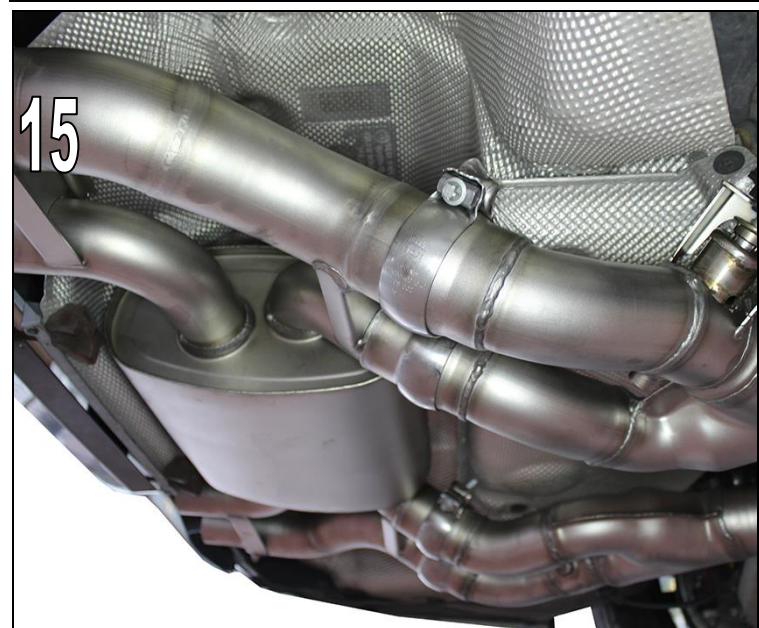

Fig. 15

Slightly tighten the clamps on the AC Schnitzer silencer.



Fitting Instructions

**AC
SCHNITZER**

AC Schnitzer Silencer M3 (G80) / M4 (G82-G83)

Fitting ...

Fig. 16

Align the AC Schnitzer silencer centrally in the cutout of the AC Schnitzer Carbon rear diffuser or prepared standard rear skirt, and tighten pipe clamps **firmly**.

Tighten fully all pipe clamps on the AC Schnitzer silencer and AC Schnitzer connecting pipes

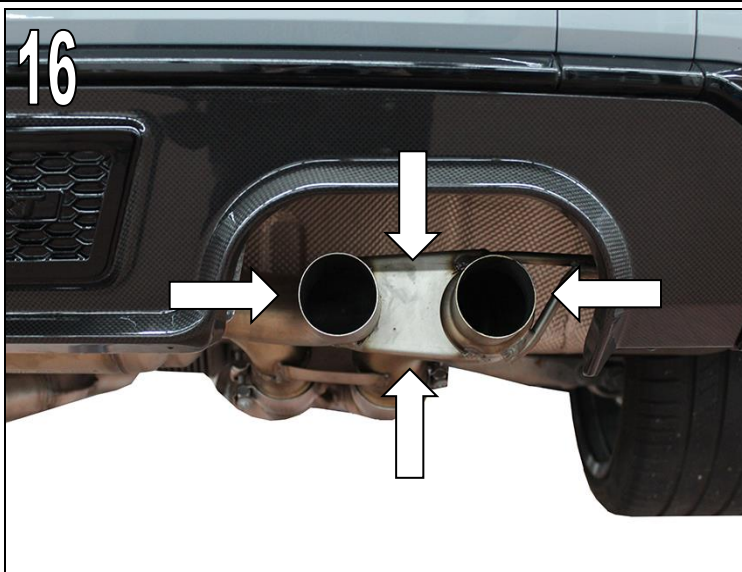

Fig. 17

Connect plug for exhaust flap motors. The wiring harness plugs must audibly engage.



Fig. 18

Push AC Schnitzer tailpipe trims onto the AC Schnitzer silencer.



Fitting Instructions

AC
SCHNITZER

AC Schnitzer Silencer M3 (G80) / M4 (G82-G83)

Fitting ...

Fig. 19
Adjust length of the Schnitzer tailpipe trims.

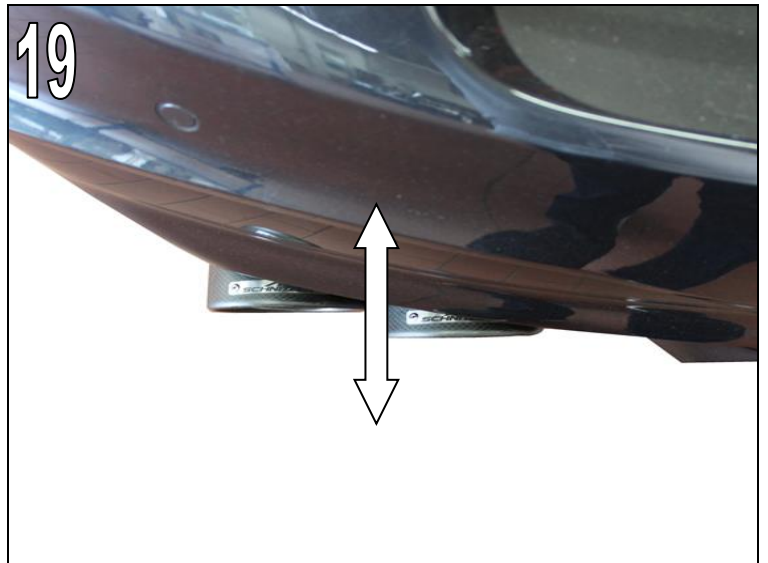

Fig. 20
The AC Schnitzer tailpipe trims should have an even gap all round.

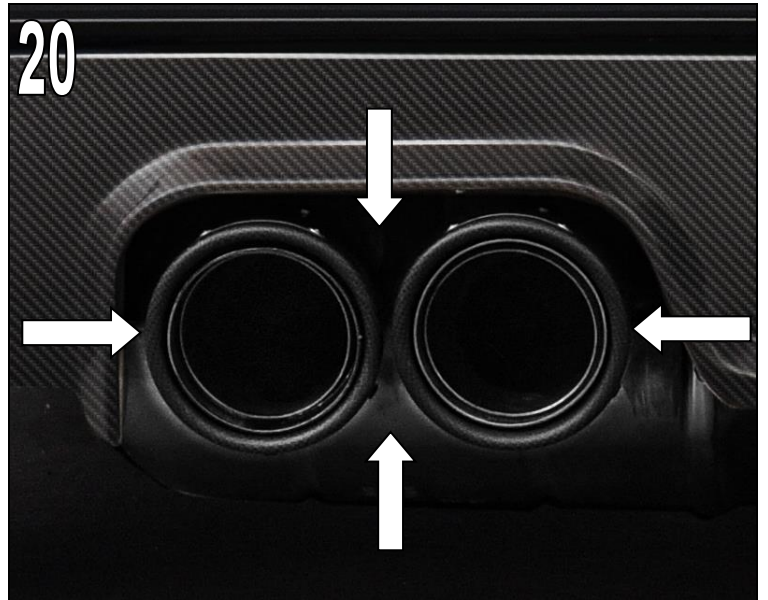

Fig. 21 & 22
Attach supplied AC Schnitzer clamp rings to AC Schnitzer silencer bracket, flush with exhaust rubber bearing.

If necessary:
Compress the exhaust rubber bearing in the mounting area with a suitable tool to enable better mounting of the clamping rings.

Mount on the inside of the exhaust holder on the right in the direction of travel and on the outside on the left in the direction of travel.



Fitting Instructions

AC Schnitzer Silencer M3 (G80) / M4 (G82-G83)

Fitting ...

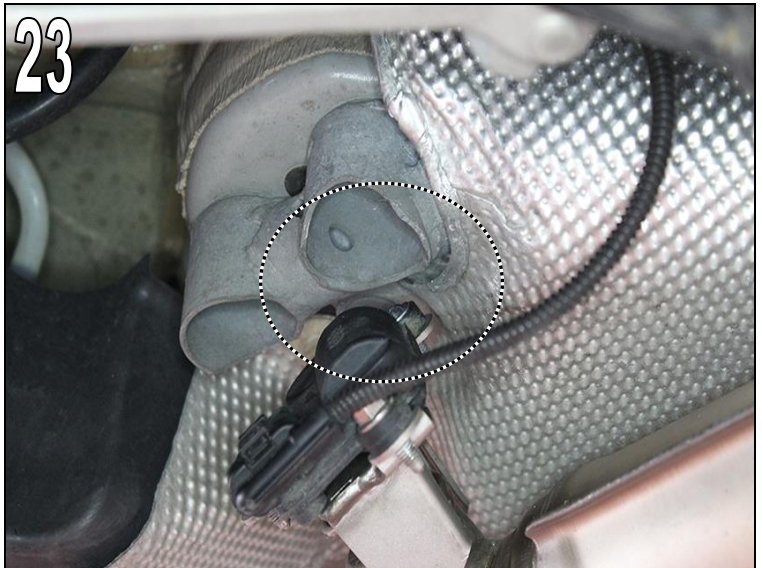

Fig. 23 M4 Cabrio (G83)
If necessary: Ensure sufficient clearance from the exhaust flap motor to the torsion strut.

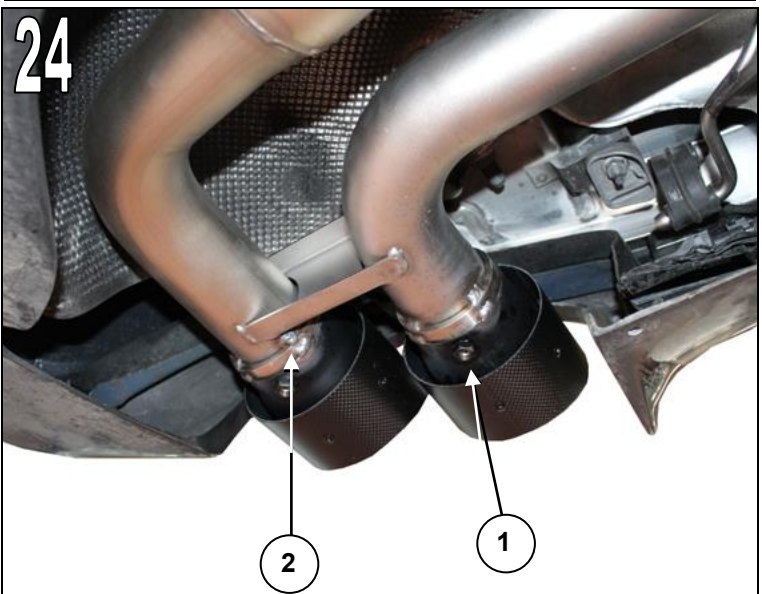

Fig. 24
Secure AC Schnitzer Carbon Sport tailpipe trims using the fixing grub screw (1).

To avoid loss or loosening of the AC Schnitzer tailpipe trims, they **must** also be attached to the AC Schnitzer silencer **by spot welds (2)**.

Subject to errors, modifications and technical development !

AC
SCHNITZER