

AC[®] SCHNITZER

-Montageanleitung-

Schalldämpfer

**G20 / G21 / G22 / G23 / G26
(M40i)**



1812 320 314

(english version see page 15)

Allgemeine Hinweise !



AC Schnitzer Schalldämpfer 3er / 4er (M40i)

Wichtige Hinweise !

Diese Montageanleitung ist unbedingt vor Beginn der Einbauarbeiten zu lesen. AC Schnitzer übernimmt keine Haftung für Schäden, die durch unsachgemäßen Einbau entstehen !

Diese Montageanleitung ist zum Gebrauch durch autorisierte AC Schnitzer Händler bestimmt.

Zielgruppe dieser Montageanleitung ist in jedem Falle, an BMW Fahrzeugen ausgebildetes Fachpersonal, mit entsprechenden Fachkenntnissen. Alle Abbildungen zeigen LHD Fahrzeuge, bei RHD Fahrzeugen ist sinngemäß oder nach gesonderten Montagehinweisen vorzugehen.

Als Hersteller sind wir verpflichtet darauf hinzuweisen, dass jegliche Veränderungen, die Sie am für den öffentlichen Verkehr zugelassenen Fahrzeug vornehmen, der Abnahme durch eine Prüfstelle und Eintragung in die Fahrzeugpapiere bedarf !

Da die gesetzlichen Bestimmungen von Land zu Land variieren können, bitten wir Sie sich bei den zuständigen Behörden zu erkundigen.

Montage

Warnung ! Verbrennungsgefahr ! Diese Arbeiten nur an abgekühlter Abgasanlage durchführen !
Alle Arbeiten sind unter Berücksichtigung der geltenden Sicherheitsvorschriften durchzuführen (z.B. Schutzbrille).

Einbauzeit (1 AW = 5 Minuten)

Die Einbauzeit des AC Schnitzer Schalldämpfers beträgt **14AW**.

Erforderliches Werkzeug

Bandmaß
Luftsäge o.ä.
Schweißgerät
Inbusschlüssel
Markierungsstift
hitzebeständige Farbe (schwarz matt)
Div. Steckschlüssel / Umschaltratsche mit div. Aufstecknüssen

AC Schnitzer Schalldämpfer 3er / 4er (M40i)

- A AC Schnitzer Schalldämpfer inkl. vormontierte Abgasklappenmotoren und Verbindungsrohre mit **angeschweißten** AC Schnitzer Endblenden **Carbon Sport**
- B AC Schnitzer Verbindungshülsen mit Klemmschellen (4x SCH68)
- C AC Schnitzer Klemmschellen (1x SCH68 / 1x SCH73)

EGBE

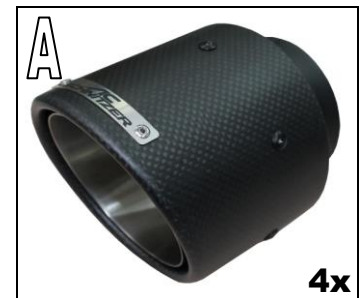
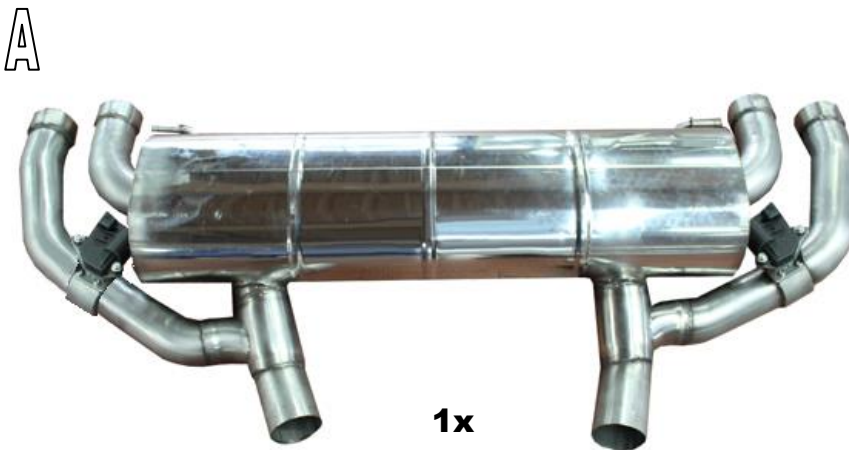
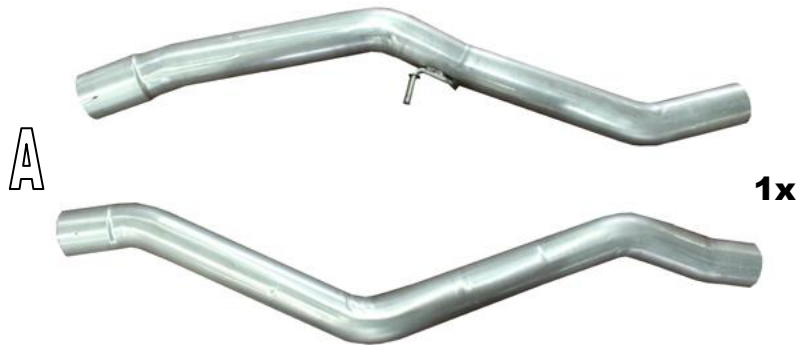

AC Schnitzer Schalldämpfer 3er / 4er (M40i)

D Unterbodenverkleidung hinten links

E Hitzeschutzblech hinten links



Unterbodenverkleidung und Hitzeschutzblech wird benötigt bei:

3er Limousine G20	ab 07/2021
3er Touring G21	ab 07/2021
4er Coupe G22	ab 03/2021
4er Cabrio G23	ab 07/2021
4er Gran Coupe G26	ab 07/2021

AC Schnitzer Schalldämpfer 3er / 4er (M40i)

Montage des AC Schnitzer Schalldämpfers

Achtung: Verbrennungsgefahr !
Diese Arbeiten nur bei abgekühlter Auspuffanlage durchführen !

Abb. 1
Befestigungsschrauben der Serienauspuffblenden in der Heckschürze lösen und Serienendblenden entnehmen.



Abb. 2
Kabelsatzstecker des Abgasklappenmotors abziehen.



Abb. 3
Von der Schweißnaht am Auspuffrohr, fortlaufend nach hinten, rechtes Eingangsrohr **180mm** und linkes Eingangsrohr **130mm** abmessen und eine Schnittmarkierung anbringen.

-> Serienmarkierung / Körnerpunkt verwenden.

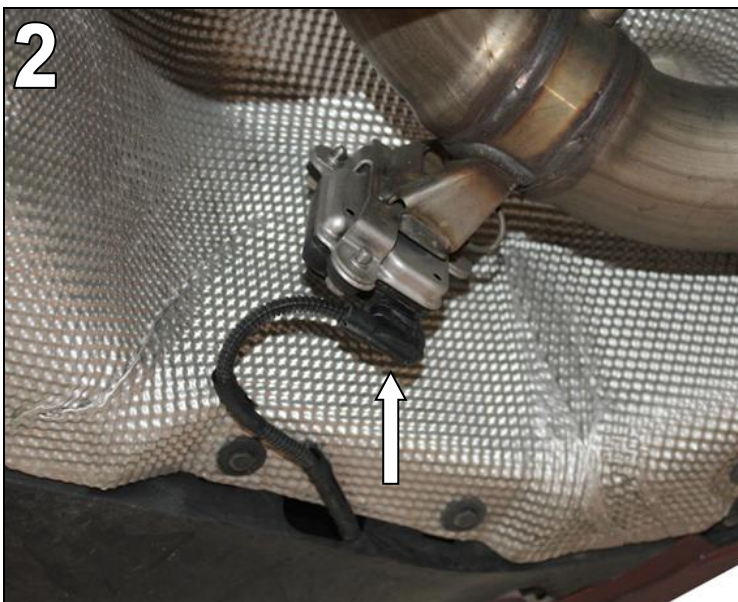
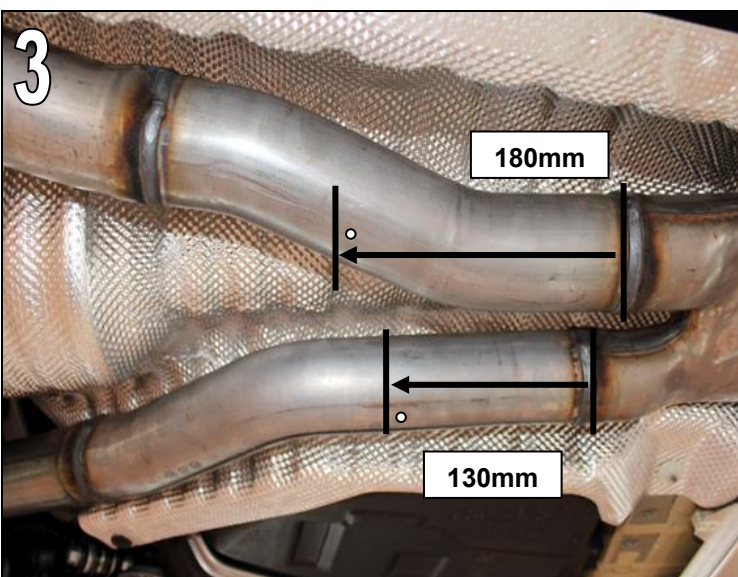

AC Schnitzer Schalldämpfer 3er / 4er (M40i)

Montage ... (Fortsetzung)

Abgasanlage mit geeignetem Hilfsmittel abstützen und gegen Herabfallen sichern.

Hinweis:

Vor Trennung des Auspuffrohres ist das Maß, mit Hilfe des AC Schnitzer Schalldämpfers, durch anhalten zu überprüfen!

Abb. 4

Auspuffrohr mit einer Luftsäge o.ä. an der zuvor angebrachten Markierungen trennen.



Schnittkanten entgraten.

Abb. 5

Befestigungsmutter beider Auspuffhalter, des Serienschalldämpfers hinten lösen.



Abb. 6

Befestigungsmutter des Auspuffhalters am Serienauspuffrohr lösen.

Auspuffanlage entnehmen.
Ggf. Hilfsperson zur Hilfe nehmen.



AC Schnitzer Schalldämpfer 3er / 4er (M40i)

Montage ... (Fortsetzung)

Abb. 7

Beide Auspuffhalter am Serienschalldämpfer demonstrieren und auf den AC Schnitzer Schalldämpfer montieren.



Abb. 8

Auspuffhalter vom Serien Auspuffrohr demontieren und am AC Schnitzer Verbindungsrohr montieren.



Falls notwendig:
Unterbodenverkleidung und Hitzeschutzblech hinten links gegen die mitgelieferten Verkleidungen austauschen.

Verwendungsbereich siehe Seite 4.

Abb. 9 & 10

Hitzeschutzblech links & rechts wie abgebildet markieren.

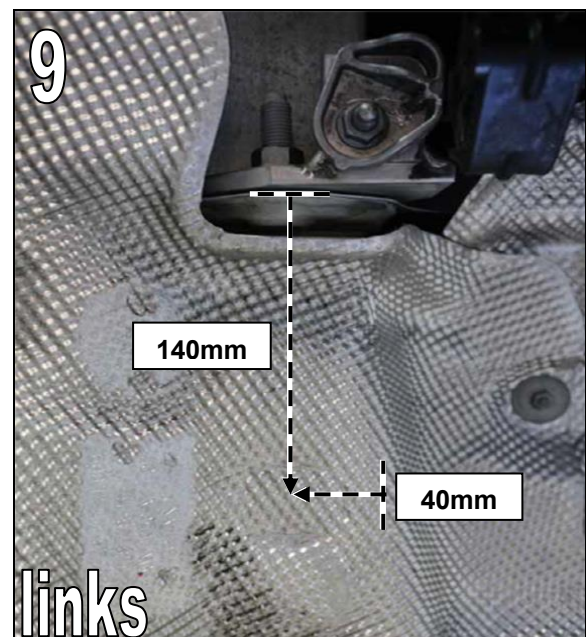

AC Schnitzer Schalldämpfer 3er / 4er (M40i)

Montage ... (Fortsetzung)



Abb. 11
Hitzeschutzbleche Links, Mitte, Rechts ausbauen.



Abb. 12
An den den zuvor angebrachten Markierung eine Bohrung von $\text{Ø} 28\text{mm}$ vornehmen.

AC Schnitzer Schalldämpfer 3er / 4er (M40i)

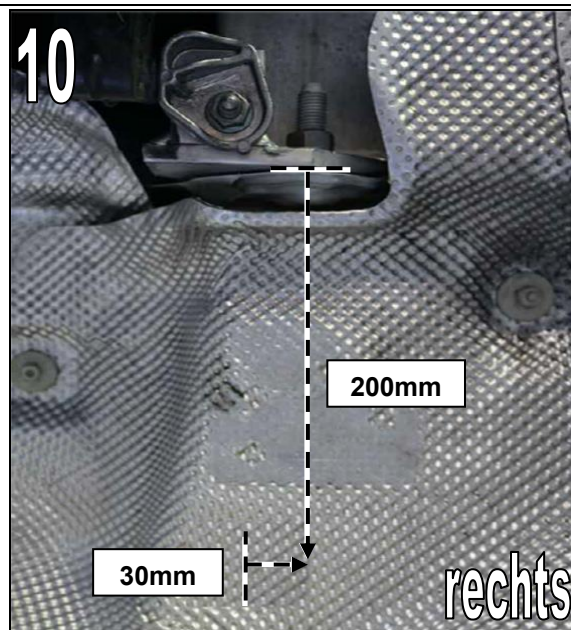
Montage ... (Fortsetzung)

Abb. 13

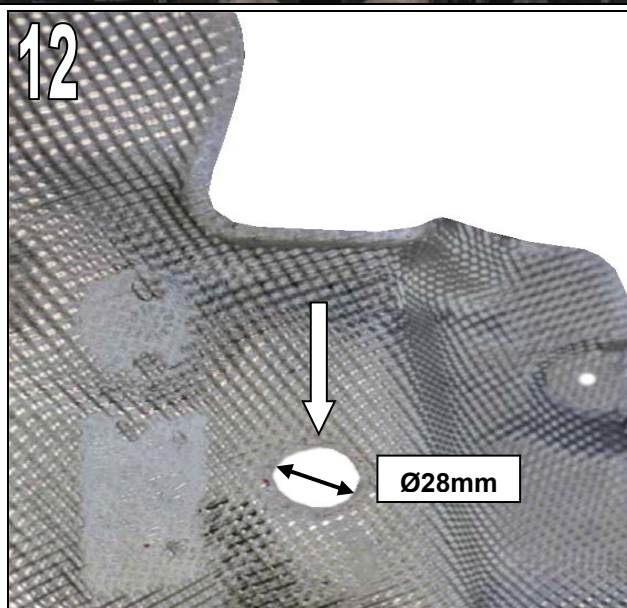
Mitgelieferter Kabelbaum am Serienanschlussstecker des Abgasklappenmotors einclippen, nach links verlegen und mit Klebeband fixieren.



Abb. 14

Hitzeschutzbleche wieder montieren und die AC Schnitzer Kabelsatzstecker durch die durchgeführten Bohrungen führen. Im Kabelsatz enthaltene Kabeltüllen in der Bohrung befestigen.



Abb. 15

AC Schnitzer Verbindungsrohr, mit den mitgelieferten Klemmschellen, auf die Auspuffrohre der Serienauspuffanlage schieben und Klemmschellen leicht anziehen.

Rechts & links beachten.

Achtung !

Klemmschellen sind unterschiedlich.

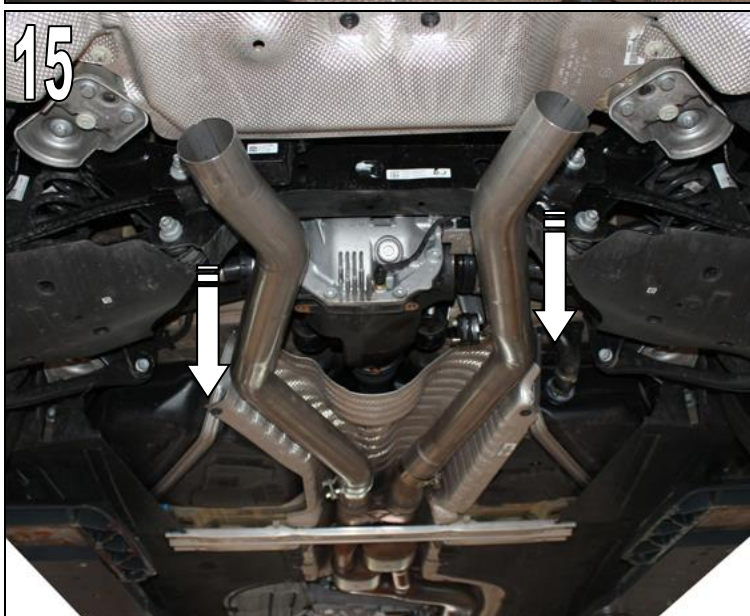

AC Schnitzer Schalldämpfer 3er / 4er (M40i)

Montage ... (Fortsetzung)

Abb. 16

Klemmschelle links: **SCH68**
Klemmschelle rechts: **SCH76**

AC Schnitzer Verbindungsrohre ausrichten und Klemmschellen leicht anziehen.

Nicht festziehen !



Abb. 17 & 18

AC Schnitzer Schalldämpfer auf die AC Schnitzer Verbindungsrohre aufschieben und mit den Auspuffhaltern befestigen.

Klemmschelle des AC Schnitzer Schalldämpfers leicht anziehen.

Klemmschelle nicht festziehen !

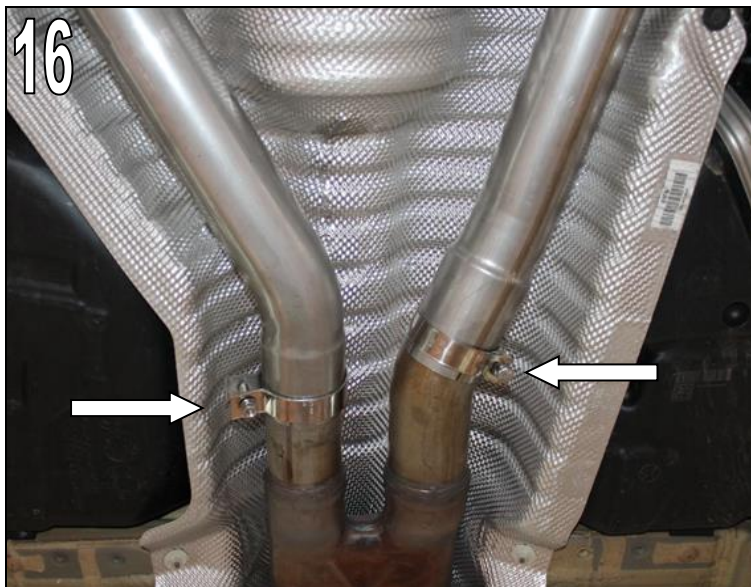
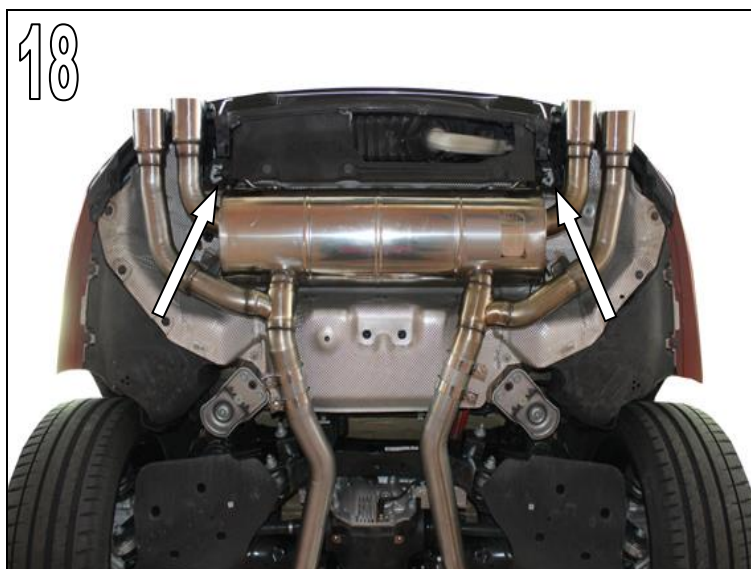

AC Schnitzer Schalldämpfer 3er / 4er (M40i)

Montage ... (Fortsetzung)

Abb. 19

Halter des AC Schnitzer Verbindungsrohr am Fahrzeug montieren.



Abb. 20

AC Schnitzer Schalldämpfer mittig im Heckschürzenausschnitt ausrichten. Die AC Schnitzer Endblenden / schalldämpferendrohre sollte umlaufend einen gleichbleibenden Abstand aufweisen.

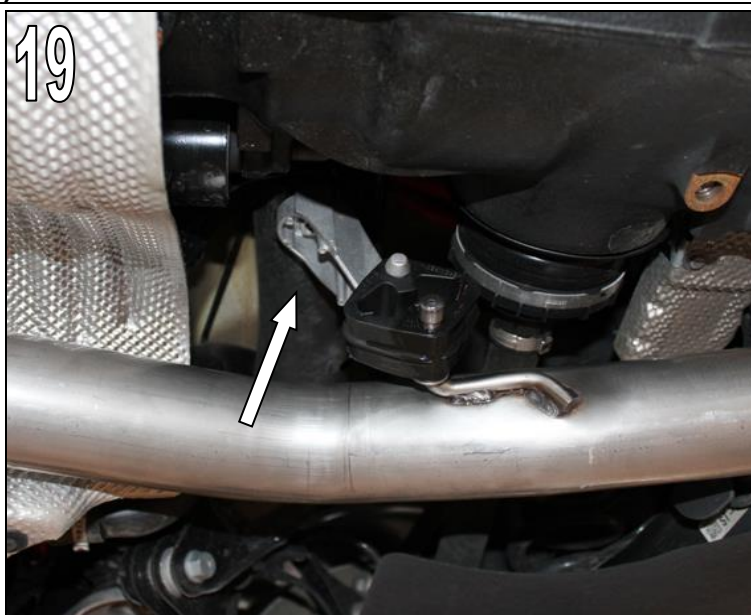

Abb. 21 & 22

Alle Klemmschellen der AC Schnitzer Auspuffanlage fest anziehen.

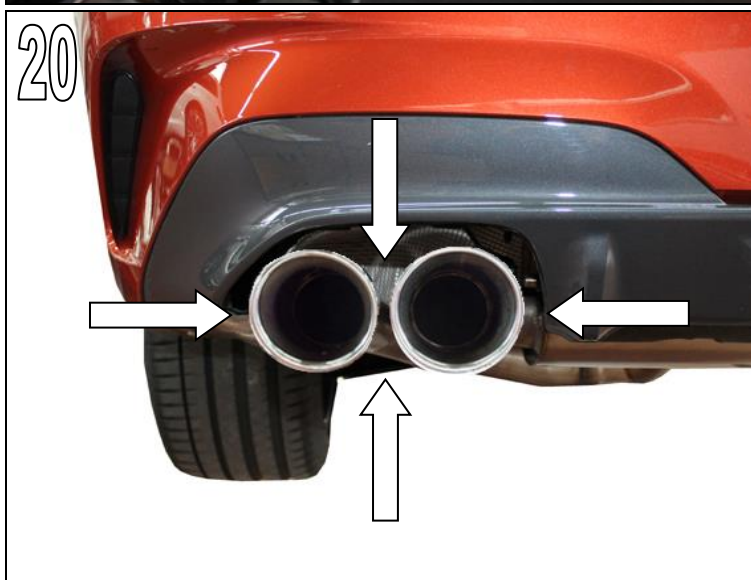

AC Schnitzer Schalldämpfer 3er / 4er (M40i)

Montage ... (Fortsetzung)



Abb. 23

Kabelsatzstecker rechts & links der Abgasklappenmotoren aufstecken. Kabelsatzstecker muß hörbar einrasten.

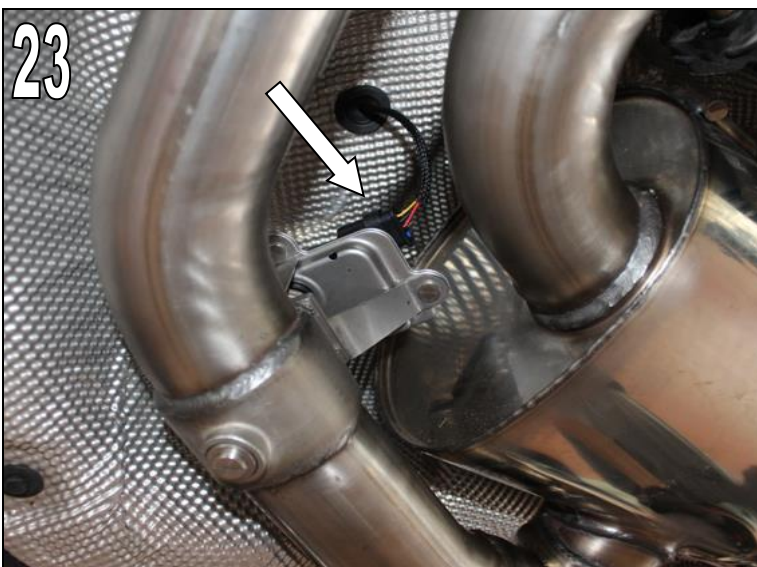

Arbeitsschritt Abb. 24 bis 26
falls notwendig

Abb. 24

AC Schnitzer Endblenden Carbon Sport auf den AC Schnitzer Schalldämpfer aufschieben.

AC Schnitzer Schalldämpfer 3er / 4er (M40i)

Montage ... (Fortsetzung)

Abb. 25

Die AC Schnitzer Endblenden Carbon Sport in der Länge ausrichten.



Abb. 26

AC Schnitzer Endblenden Carbon Sport durch mehrere Schweißpunkte (1) am Schalldämpfer fixieren !

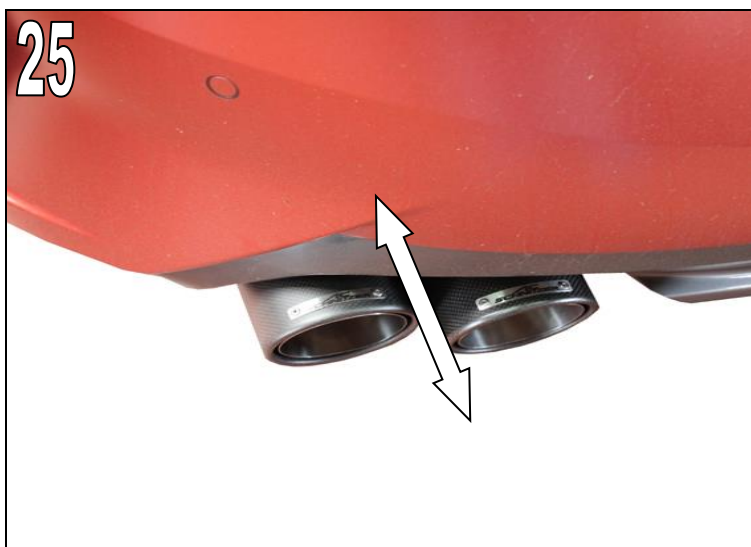
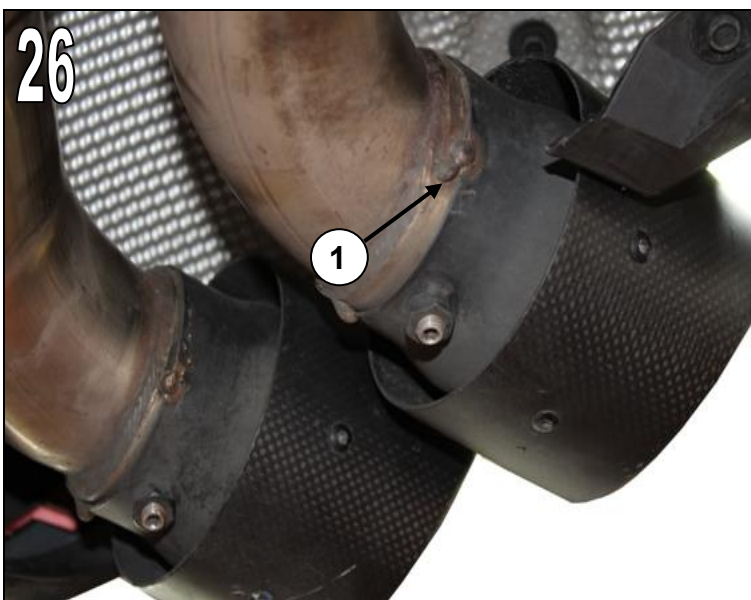

Irrtum, Änderung sowie technische Weiterentwicklung vorbehalten !

Montageanleitung Nr.: 1812 320 314 / Stand: 22.12.2021 / TSch / REV04

AC Schnitzer - Neuenhofstraße 160 - D - 52078 Aachen - Tel. 0241/5688 -130 – www.ac-schnitzer.de

AC
SCHNITZER

AC[®] SCHNITZER

-Fitting Instructions-

Silencer

**G20 / G21 / G22 / G23 / G26
(M40i)**



1812 320 314

General Notes!



AC Schnitzer Silencer 3er / 4er (M40i)

Important Notes !

These Fitting Instructions must be read in full before beginning installation work. AC Schnitzer bears no liability for damage caused by incorrect installation !

These Fitting Instructions are intended solely for use by authorised AC Schnitzer dealers.

These Fitting Instructions are in all cases directed at professionals trained in BMW vehicles who have the corresponding specialist knowledge.

All diagrams show LHD vehicles, for RHD vehicles proceed accordingly or follow separate Fitting Instructions.

As manufacturer, we are obliged to point out that any changes you make to a vehicle licensed for use on public roads require approval by a test centre and registration in the vehicle documents.

As the legal regulations may vary according to location, please contact the competent authorities for information.

Fitting

Warning. Risk of burns! Only carry out this work on a cold exhaust system !

Carry out all work in accordance with applicable safety regulations (e.g. wear safety goggles).

Fitting Time (1 unit = 5 minutes)

The fitting time for the AC Schnitzer silencer is **14 units**.

Tools Required

Tape measure

Air saw or similar

Welder

Allen key

Marker pen

Heat-resistant paint (matt black)

Various open-ended wrenches / reversing ratchet bar with various sockets

Components Supplied



AC Schnitzer Silencer 3er / 4er (M40i)

- A AC Schnitzer silencer incl. pre-assembled exhaust flap motor and connecting pipes with **welded AC Schnitzer Carbon Sport** tail pipes
- B AC Schnitzer sleeves and clamps (4x SCH68)
- C AC Schnitzer clamps (1x SCH68 / 1x SCH73)
- D AC Schnitzer tailpipe trim carbon sport
EG approval

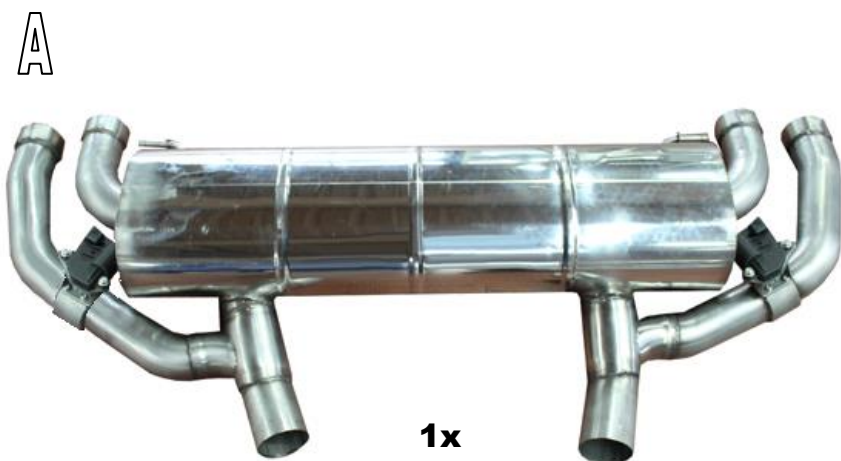
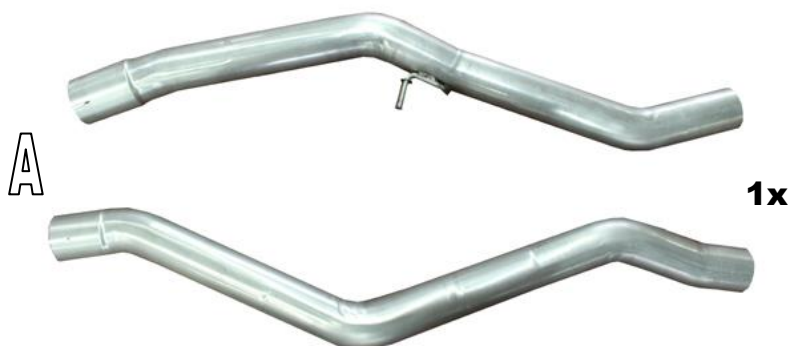

Fitting Instructions No.: 1812 320 314 / Issue: 22.12.2021 / TSch / REV04

AC Schnitzer - Neuenhofstraße 160 - D - 52078 Aachen - Tel. 0241/5688 -130 – www.ac-schnitzer.de

Components Supplied

AC Schnitzer Silencer 3er / 4er (M40i)

D Underbody panel rear left

E Heat shield rear left



Underbody panel and heat shield is required for:

3er Limousine G20	from 07/2021
3er Touring G21	from 07/2021
4er Coupe G22	from 03/2021
4er Cabrio G23	from 07/2021
4er Gran Coupe G26	from 07/2021

Fitting Instructions

AC[®]
SCHNITZER

AC Schnitzer Silencer 3er / 4er (M40i)

Fitting the AC Schnitzer silencer

Warning: Risk of burns !
Only carry out this work on a cold exhaust system !

Fig. 1
Unscrew the fixing screws of the standard exhaust tail-pipe in the rear skirt and remove the standard exhaust tail-pipe.

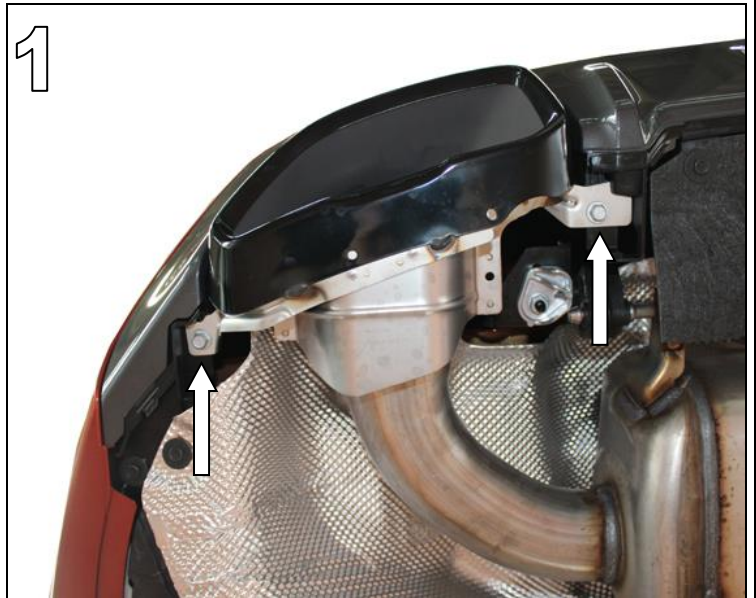

Fig. 2
Disconnect the cable harness plug of the exhaust flap motor.

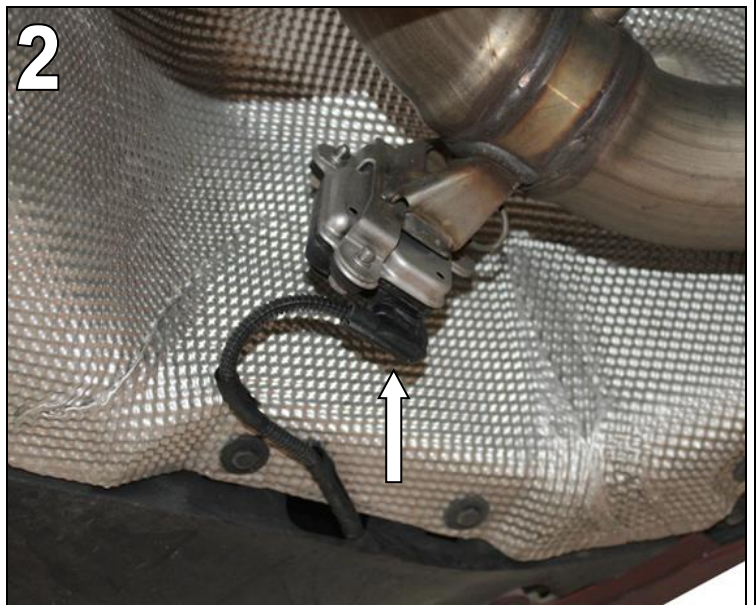
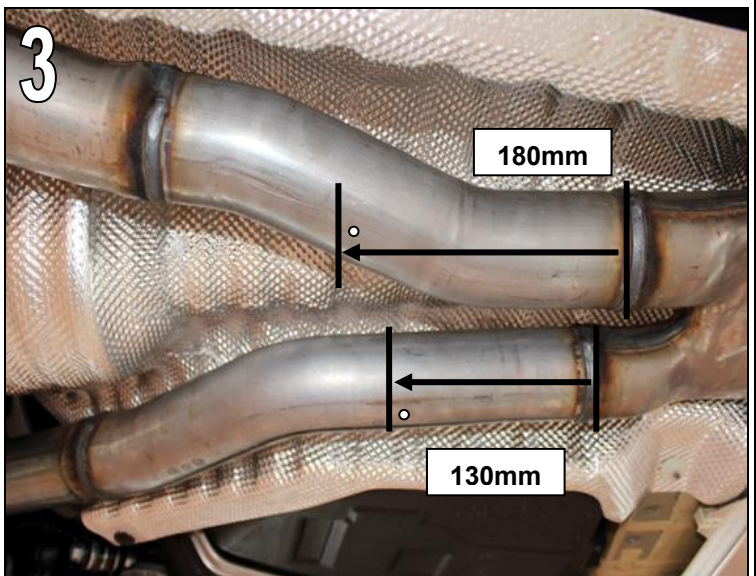

Fig. 3
Measure from the welding seam on the exhaust pipe to the rear, **180mm** at the right pipe and **130mm** at the left pipe, and mark the cutting mark.

-> Use serial marking / grain point.



Fitting Instructions

AC Schnitzer Silencer 3er / 4er (M40i)

Fitting (cont'd.)

Support the exhaust system with a suitable aid and secure it against falling.

Note:
Before cutting the pipes, check the measurements by holding up the AC Schnitzer silencer !

Fig. 4
Cut the exhaust pipe with an air saw or similar at the markings previously attached.

Deburr cut edges.

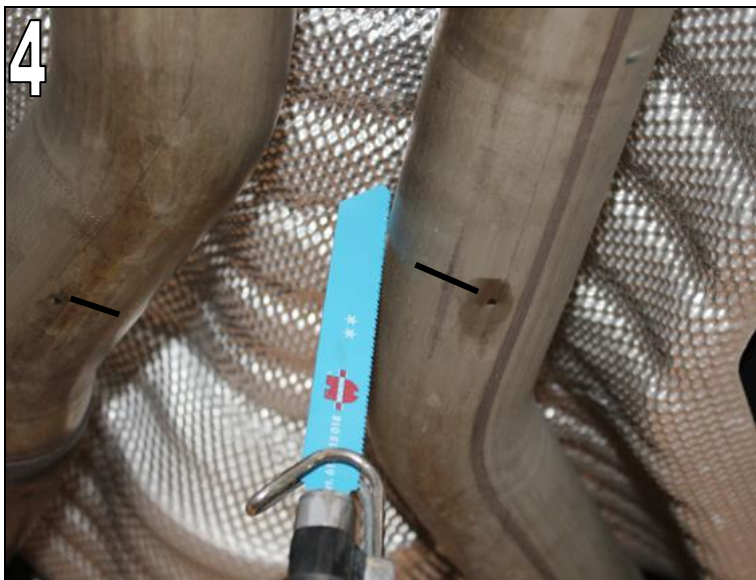

Fig. 5
Release the fixing nuts on both exhaust brackets of the standard silencer and remove the exhaust system.



Fig. 6
Release the fixing nut of the exhaust holder from the standard exhaust pipe.



Fitting Instructions

AC Schnitzer Silencer 3er (M40i)

Fitting (cont'd.)

Fig. 7

Remove both exhaust brackets from the standard silencer and fit onto the AC Schnitzer silencer.



Fig. 8

Remove the exhaust holder from the standard exhaust pipe and mount it to the AC Schnitzer connecting pipe.



If necessary:

Replace underbody panelling and rear left heat shield with the panelling supplied.

See page 18 for range of use.

Fig. 9

Mark heat shield left & right as shown.

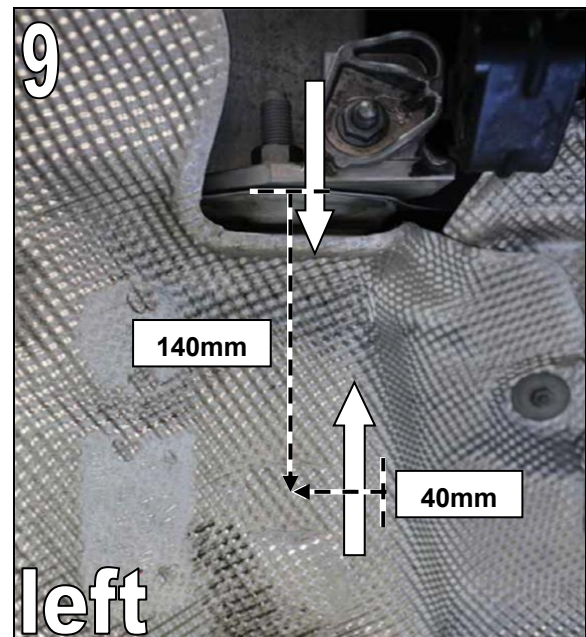

Fitting Instructions

AC Schnitzer Silencer 3er / 4er (M40i)

Fitting (cont'd.)

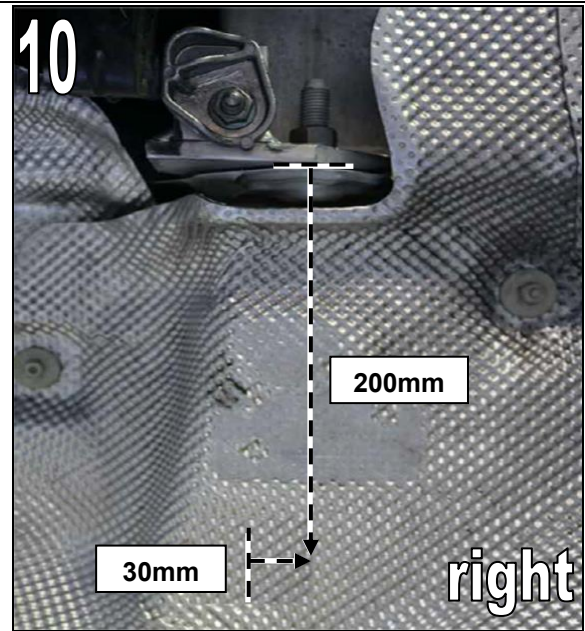
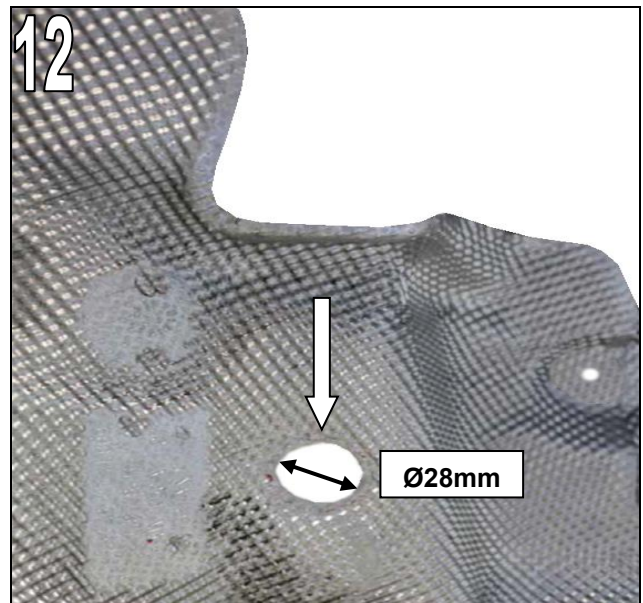

Fig. 11
Release fixing nuts and bolts of the heat shield, and remove heat shield.



Fig. 12
Drill at the previously attached mark a \varnothing 28mm hole.



Fitting Instructions

AC Schnitzer Silencer 3er / 4er (M40i)

Fitting (cont'd.)

Fig. 13

Clip the supplied wiring harness to the series connector plug of the exhaust flap engine, lay it to the left and fix it with adhesive tape.

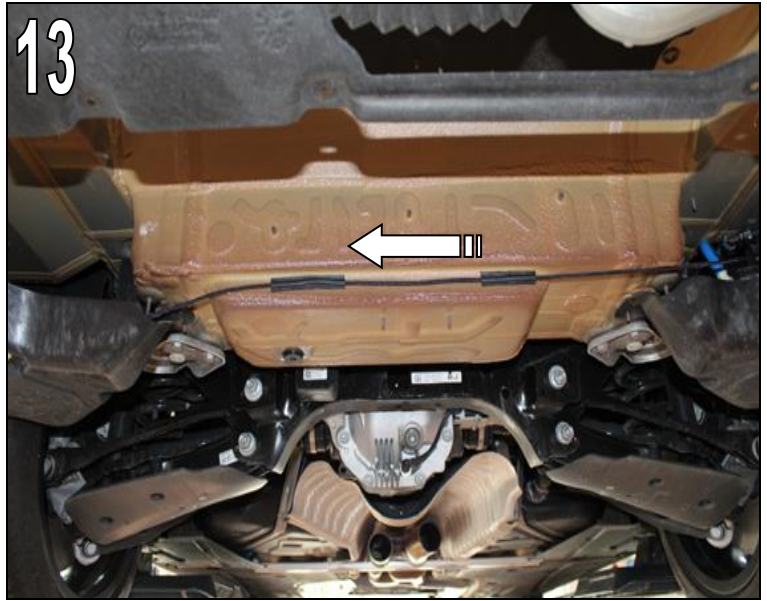

Fig. 14

Remove the heat shields and guide the AC Schnitzer cable harness plugs through the holes drilled. Fasten the cable sleeves contained in the cable set in the hole.



Fig. 15

Slide the AC Schnitzer connecting pipe onto the standard exhaust pipes of the exhaust system. Using the supplied clamps and tighten the clamps slightly.

Note !

Right and left.

Clamps are disparate.

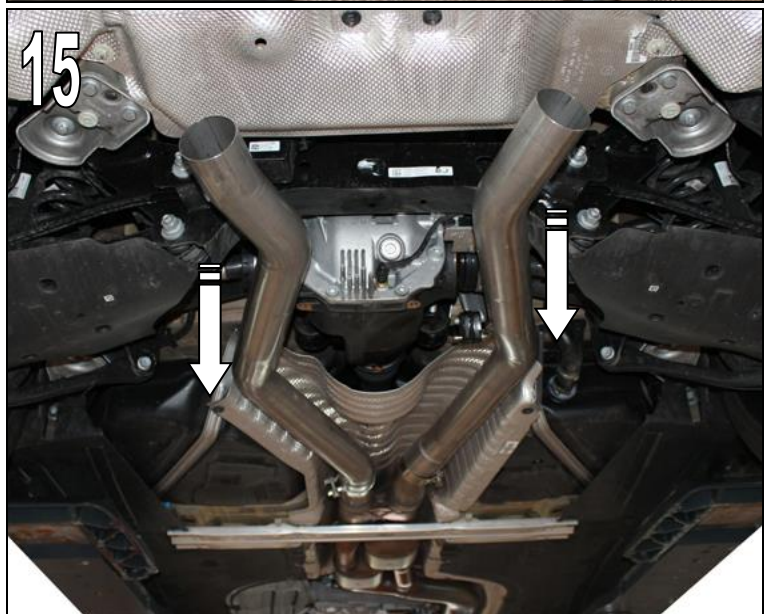

Fitting Instructions

AC[®]
SCHNITZER

AC Schnitzer Silencer 3er / 4er (M40i)

Fitting (cont'd.)

Fig. 16

Clamp left: **SCH68**

Clamp right: **SCH73**

Align AC Schnitzer connecting pipes and tighten the clamps slightly.

Do not tighten !

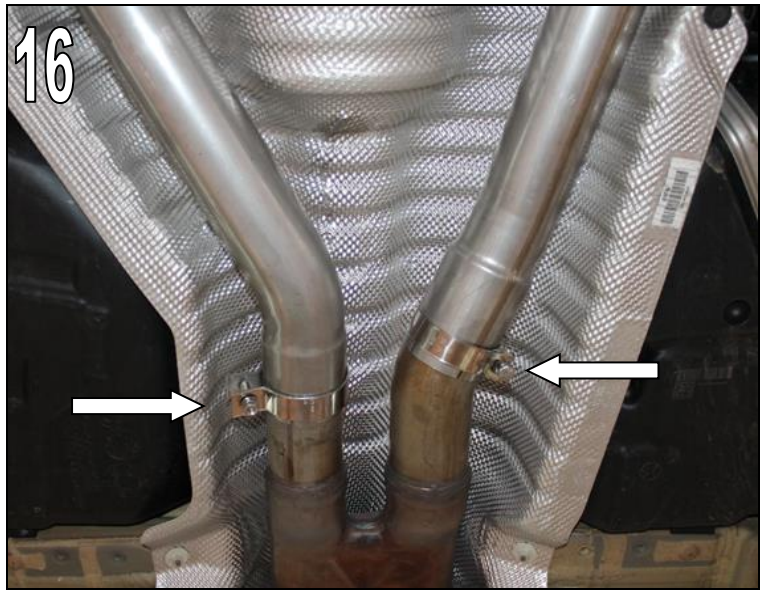
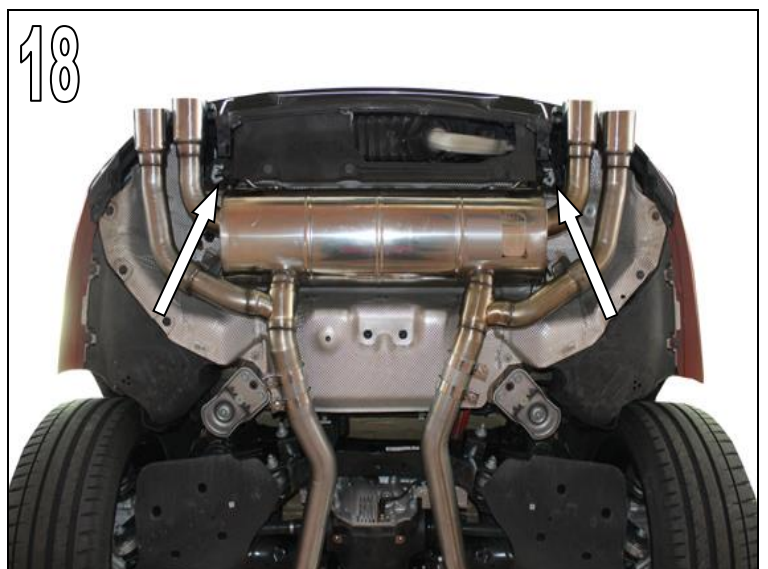

Fig. 17 & 18

Slide the AC Schnitzer silencer onto the AC Schnitzer connecting pipes and fasten with the exhaust holders.

Tighten the clamps slightly.

Do not tighten !



Fitting Instructions

AC Schnitzer Silencer 3er / 4er (M40i)

Fitting (cont'd.)

Fig. 19
Mount the AC Schnitzer connecting pipe holder on the vehicle.

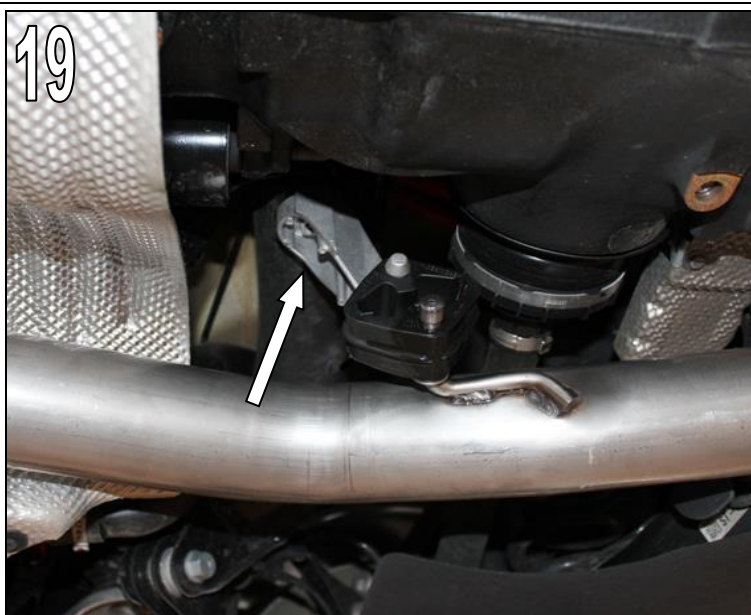

Fig. 20
Align the AC Schnitzer silencer centrally in the rear skirt cut-out. The AC Schnitzer tailpipe trims should have a constant spacing all round.

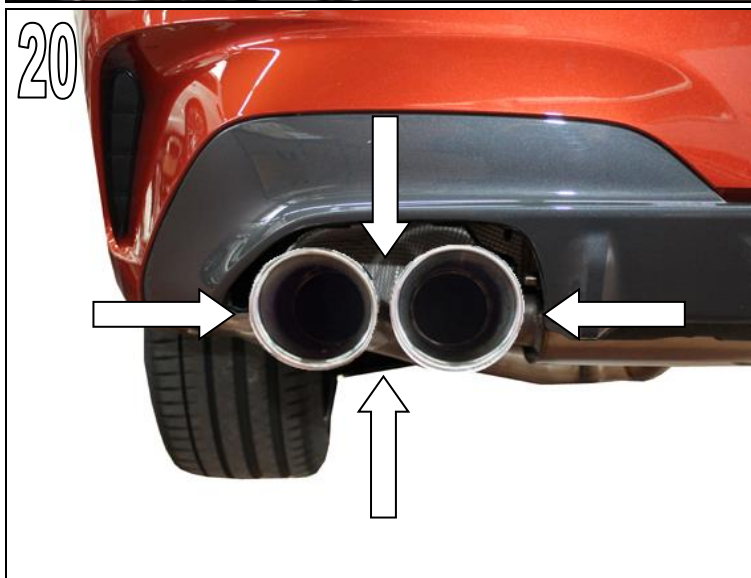

Fig. 21 & 22
Tighten all clamps firmly.



Fitting Instructions

AC Schnitzer Silencer 3er / 4er (M40i)

Fitting (cont'd.)

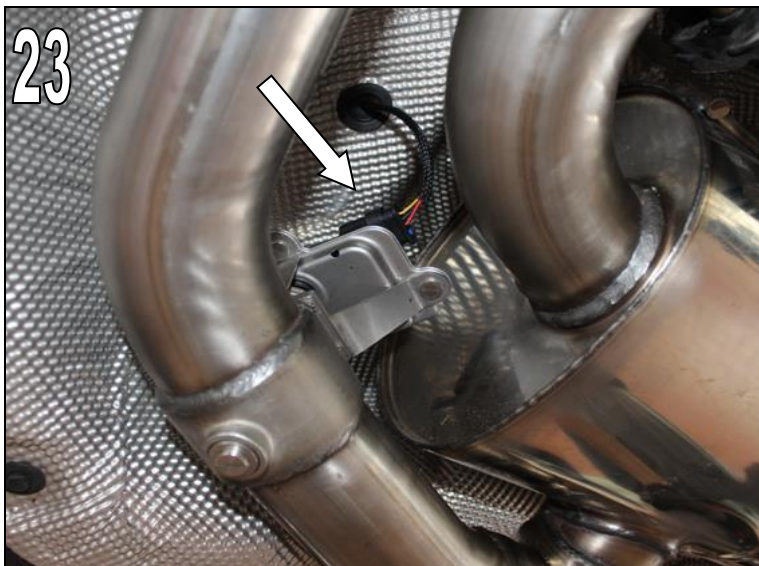

Fig. 23
Reconnect the cable harness plug of the exhaust flap motor. The cable harness plug must click into place audibly.

Work step Figs. 24 to 26
if necessary



Fig. 24
Push the AC Schnitzer tailpipe carbon sport onto the AC Schnitzer silencer.

Fitting Instructions

AC[®]
SCHNITZER

AC Schnitzer Silencer 3er / 4er (M40i)

Fitting (cont'd.)

Fig. 25
Adjust length of AC Schnitzer tailpipe trim.

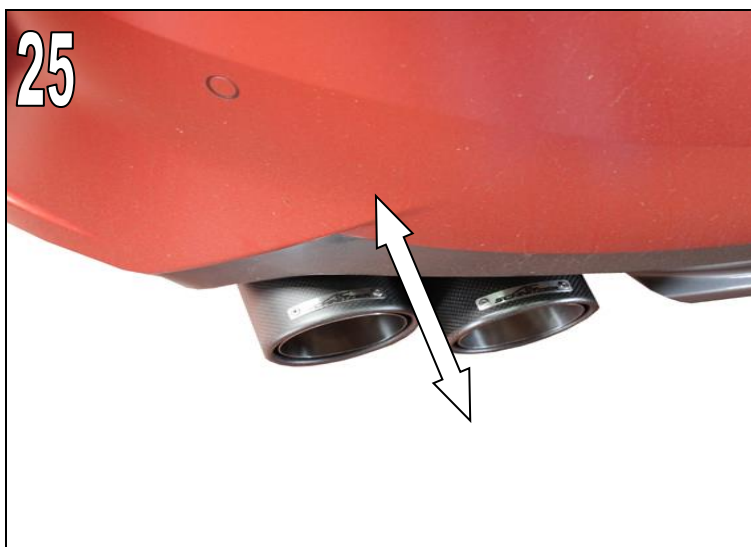
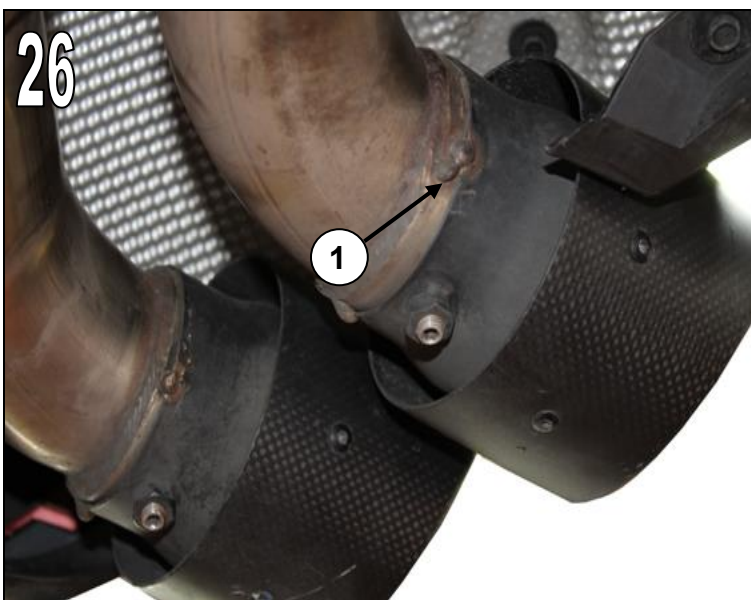

Fig. 26
AC Schnitzer tailpipes **must** be attached **by spot welds (1)** at the AC Schnitzer silencer.

Then paint weld points with heat-resistant, matt black paint.



Subject to errors, modifications and technical development !

Fitting Instructions No.: 1812 320 314 / Issue: 22.12.2021 / TSch / REV04

AC Schnitzer - Neuenhofstraße 160 - D - 52078 Aachen - Tel. 0241/5688 -130 – www.ac-schnitzer.de

AC
SCHNITZER